

親愛的使用者：

承蒙選購光陽 **AK550 Premium** 系列謹致萬分謝忱。

本使用手冊是將光陽 AK550 Premium 系列之正確操作方法與保養調整方法、要領等加以詳細說明以期耐久安全舒適的使用。本車型符合機車環保法規排放管制標準，因此合乎低污染、低噪音、省能源的環保要求，雖然本車擁有良好的品質，但還是必需實施定期的保養，才能維持最佳的性能。

為了使您更安全、更舒適之行駛，敬請詳閱本手冊，謹此祝您行車愉快。

# 目錄

<b>1</b>	<b>安全駕駛注意事項</b>	4	後煞車握把	40	
<b>2</b>	<b>車主訊息</b>	7	前煞車握把	40	
<b>3</b>	<b>各部名稱</b>	11	駐車煞車臂	41	
	機車左視圖	11	置物箱	42	
	機車右視圖	12	置物箱內元件說明	43	
	左手把功能(前方/後方)	13	擋風鏡	44	
	右手把功能(前方/後方)	14	後視鏡	45	
	中置多功能開關/主開關(電源)	15	12V電源插座	45	
<b>4</b>	<b>機構控制功能</b>	16	主腳架	46	
	液晶儀錶功能	16	油箱蓋	47	
	noodoe功能	20	TPMS 電子式胎壓偵測器	48	
	KEYLESS 控制器	28	ABS (防鎖死煞車系統)	51	
	KEYLESS 感應距離	29	TCS (循跡控制系統)	52	
	KETLESS主開關	29	AIBS (進階車輛煞車系統)	54	
	轉向桿鎖	31	含氧量感知器	54	
	主開關功能	33	排氣管及觸媒轉化器	55	
	右把手開關	34	廢氣控制系統	55	
	引擎熄火開關	35	<b>5</b>	<b>正確行駛方式</b>	56
	左把手開關	36		起動引擎	56
	定速巡航設定	38		正確的行駛方法	58
				車輛完全停止時	62

駐車時 .....	62
車輛傾倒時 .....	63
<b>6 騎乘前檢查</b> .....	64
引擎機油與機油濾清器濾芯 .....	64
汽油檢查、補給 .....	66
轉向桿檢查/前後煞車檢查、調整 .....	68
前後煞車油檢查、補充 .....	68
前後煞車來令片檢查 .....	69
輪胎檢查 .....	69
煞車燈檢查 .....	70
後燈檢查/前燈檢查 .....	71
前後方向燈檢查 .....	71
前、後緩衝器檢查 .....	73
傳動外皮帶檢查 .....	74
側支架 .....	75
<b>7 簡易的保養及維修/定期檢查</b> .....	76
定期保養一覽表 .....	77
電瓶檢查 .....	78
保險絲更換 .....	80
空氣濾清器 .....	81
CVT 傳動系統濾棉 .....	82
機油交換 .....	83
火星塞檢查、調整 .....	87

冷卻液檢查 .....	88
車輛故障時 .....	89

<b>8 環保機構介紹與保養</b> .....	90
廢氣排放控制系統介紹 .....	90
廢氣排放控制系統保養 .....	91
蒸氣排放控制系統(E.E.C)介紹 .....	91
<b>9 規格</b> .....	93
SBA1BA .....	93

**附註** 本手冊之內容與實車有所出入者，則以實車型式為準。

## 安全駕駛注意事項

- ◆請詳細熟讀使用手冊及注意事項內容。
- ◆駕駛者必須戴安全帽及手套、風鏡等裝備。
- ◆妨礙到駕駛安全上的服裝不要穿著。
- ◆袖口太寬大，會勾住煞車拉桿、非常危險。
- ◆不可有妨礙到煞車拉桿操作之情形。
- ◆日常及定期檢查是必須要做的事情。
- ◆目視檢查輪胎外表是否有異物或異常磨損之情形發生。
- ◆排氣管排出之廢氣含有一氧化碳有害身體。
- ◆引擎發動時應在通風良好的場所發動。
- ◆戴安全帽時安全帶要扣好。
- ◆駕駛時要使用雙手握住手把不可使用單手駕駛非常危險。
- ◆穿著平底鞋較安全。

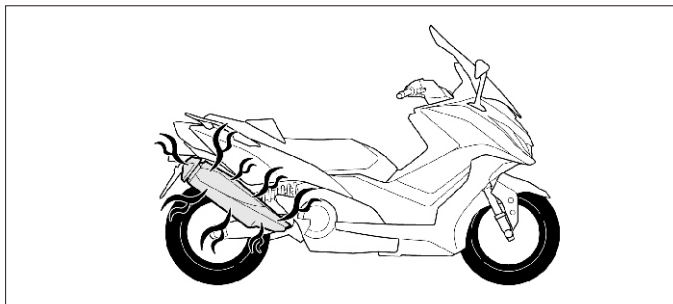

- ◆引擎運轉停止後引擎本體排氣管溫度很高，不可去碰觸它。
- ◆機車停放請遠離乾草坪或易燃物品以防萬一。
- ◆引擎停放時，排氣管溫度很高，車輛停放時排氣管側應靠牆或無行人地方以防燙傷。
- ◆機車的金屬或塑膠部品，當曝曬於烈日高溫時表面會產生較高溫度，請注意勿觸摸或碰觸其表面，有導致燙傷疑慮可能性，請使用者特別注意小心。
- ◆避免緊急轉彎及單手駕駛。
- ◆請遵守道路交通規則。
- ◆汽油補給時嚴禁煙火。
- ◆汽油補給時請將引擎熄火。
- ◆注意排氣管溫度很高，請後座乘客上下車時謹防燙傷。
- ◆載物與無載物其手把操作安全性會有變化。
- ◆切勿於電源開啟或發動狀態下，邊牽行車輛，邊加油門動作，如此易發生危險。
- ◆勿讓小孩及未熟悉此車輛操作人員進行操作。
- ◆請勿將車輛借給未熟悉操作人員進行操作。

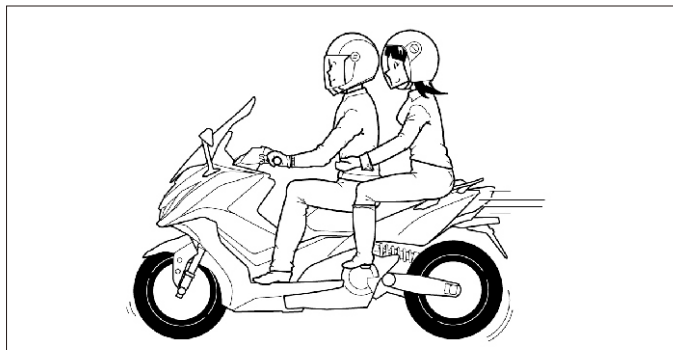

- ◆ 駕駛時兩手握住手把，兩腳放在腳踏板位置，後乘著請兩手抱住前駕駛者腰部，兩腳必須放在後方腳踏桿位置。
- ◆ 載物請勿超重，物品必須固定好，要注意行駛的安全。
- ◆ 車子的構造與機能有關係，如任意改造對操作性會惡化，將導致影響車子的壽命與駕駛安全。
- ◆ 車子任意改造，在法律上是不許可與違法的行為，請勿任意改造。
- ◆ 車子經過改造後，即失去保證效力。
- ◆ 勿於轉動中的皮帶及前後輪，以人身及非相關物品靠近及接觸，避免危險。

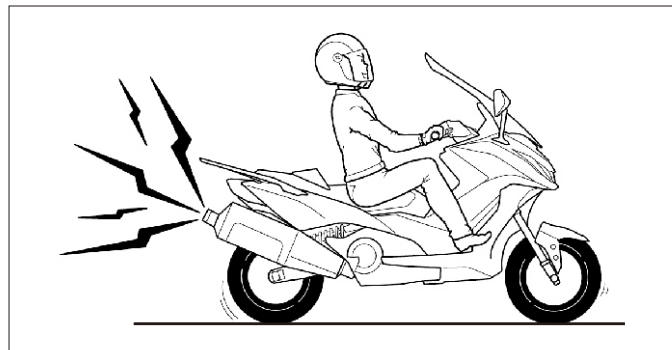

- ◆ 心情自然放鬆，穿著舒適的服裝是安全駕駛的要領。
- ◆ 遵守交通規則，不可焦急，放鬆心情，小心注意駕駛。
- ◆ 騎乘機車時，請勿穿著妨礙到駕駛安全上的服裝，以免發生危險。(如長裙、喇叭長褲...等)。
- ◆ 車輛行駛中或騎乘後，排氣管溫度很高，身體皮膚請勿碰觸，以免燙傷。
- ◆ 車輛停駛駐車時，請遠離乾草或易燃物品以防萬一。

## 警告

嚴禁車輛在主腳架未站立時，進行開啟電門進行相關操作，尤其是孩童、長者、不熟悉此車特性的人，車主有責任必須把關好這些安全相關管制措施。

# 1

## 安全駕駛注意事項

後置物箱載物重量最多為 10 公斤。

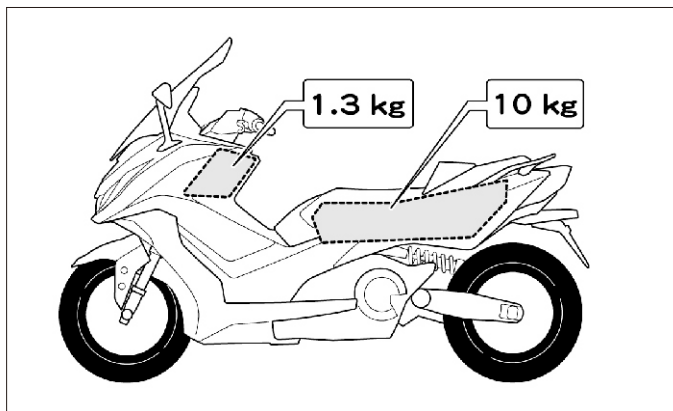

請勿超過下列載重限制：

前置物箱載物重量最多為 1.3 公斤。

後置物箱載物重量最多為 10 公斤。

禁止於車頭安裝載物籃或支架，若裝載貨物於車頭，其大燈燈光可能被遮蔽及載物配重操控影響，對行車安全有極大的影響。

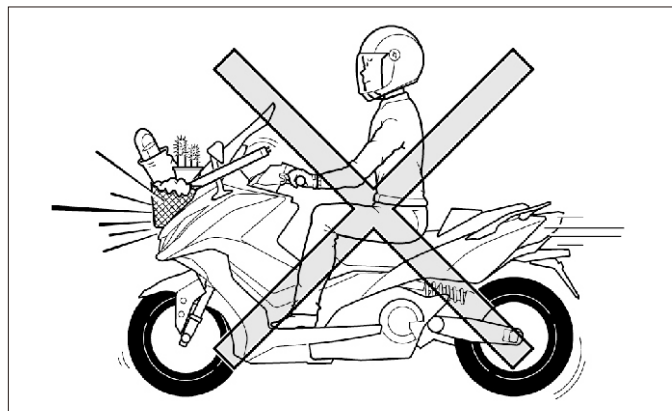

## 識別號碼記錄欄

請將引擎號碼及車架號碼記下，以便向光陽經銷商訂購備用零件時有所幫助，或在機車遭竊時做為參考使用。

### 各識別號碼位置

引擎號碼打刻在如圖所示的曲軸箱上。

- 1：引擎號碼打刻                      2：車架號碼打刻  
3：鋁銘牌

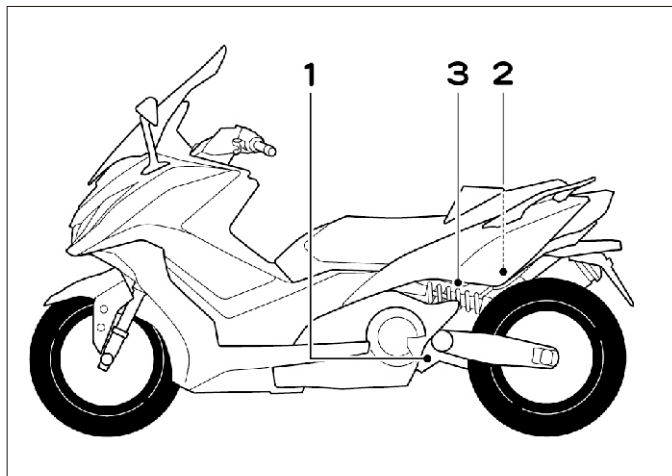

### 引擎號碼

引擎號碼打刻在如圖所示的曲軸箱上。



1：引擎號碼打刻

**車架號碼**

打刻在如圖所示的車架上。位於車架右下方，由下往上即可看見車架號碼。

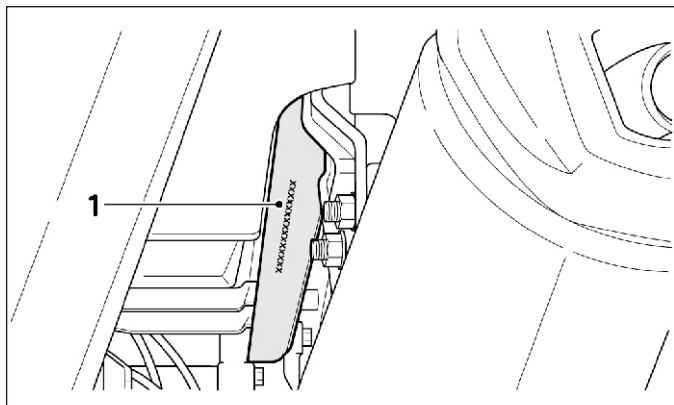

1：車架號碼打刻

**防竊盜烙碼：**

為防止您的愛車失竊及配合政府打擊竊盜犯罪政策本機車交予顧客前在適當位置烙印防竊盜烙碼，其防竊盜烙碼與引擎號碼相同。

◎實際各烙碼位置以實車為準。



## 車輛排氣管制資訊

本機車在座墊下置物箱後方貼有車輛排氣管制資訊貼紙(如圖示1)。



1

## 噪音管制資訊：

有關貼紙其內容如下

<p style="text-align: center;"><b>車輛排氣管制資訊</b></p> <p>公司及製造廠:光陽工業股份有限公司 </p> <p>引擎族:G550SBA1B-23</p> <p>車上診斷系統:OBD stage I 排氣量:550.4c. c.</p> <p>污染排放控制設備之辨識號碼: 車型:SBA1BA</p> <ul style="list-style-type: none"> <li>- 排氣管(觸媒轉化器) LGC6 EY5</li> <li>- 電子控制單元 3920A-AKB8</li> <li>- 含氧量感知器 AZD4002-XXXX</li> <li>- 蒸發排放活性碳罐 CAN 95</li> <li>- 蒸發排放控制閥 17460-AGA6-M01(部品號碼)</li> <li>- 曲軸箱通氣閥 1121A-LGC6-E00(部品號碼)</li> </ul> <p>惰轉轉速:1200±100rpm</p> <p>本引擎族符合中華民國110年1月1日實施之排放標準，使用人或所有人不得拆除或不得改裝非經中央主管機關認證之空氣污染防治設備</p>
<p style="text-align: center;"><b>機動車輛噪音管制資訊</b></p> <p><b>車型組代號:C3M401-G01</b></p> <ul style="list-style-type: none"> <li>●應符合原地噪音管制值: 92 dB(A)</li> <li>●原地噪音審驗值: 86 dB(A)</li> <li>●原地測試轉速: 3750 rpm</li> </ul> <p>管制期別:第六期</p>

## 2 車主資訊

### 機車資料記錄收集

此機型的ECU可收集及記錄該機車之運轉相關資訊，用以協助車輛故障診斷及排除。

這些資訊需使用光陽專用的診斷工具連接至機車的診斷接頭才能取得，例如執行保養檢查或維修程序時。

如右圖示

光陽機型可能感知器及記錄資訊因機種而異，但主要資訊為：

1. 機車狀態及引擎性能資訊。
2. 機車噴射與排放相關資訊。

除非有下列情形，光陽機車公司不會將這些資訊洩漏給第三方：

1. 經車輛使用人及所有者同意。
2. 法律規定必須時。
3. 因訴訟而提交法院時。
4. 因研發之用途，且該資訊內容與個別機車或車主無關時。



診斷接頭

## 各部名稱

## 機車左視圖

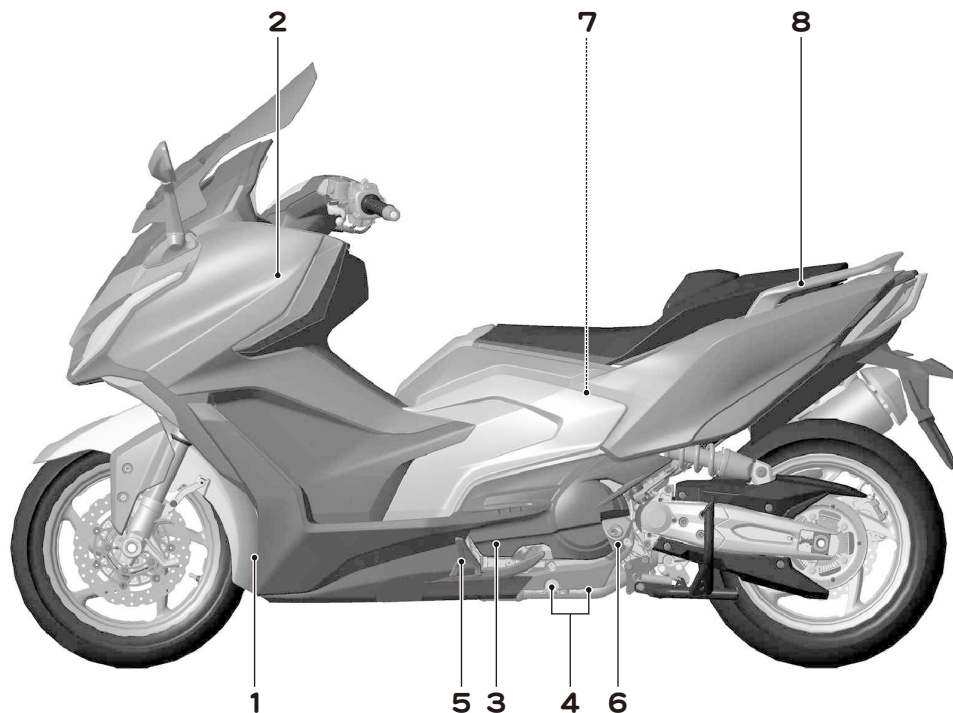

1.冷卻液液位檢查視窗

2.電瓶

3.機油濾芯

4.引擎機油洩油螺栓

5.側支架

6.機油量尺

7.後置物箱

8.左後握把

# 3

## 各部名稱

機車右視圖

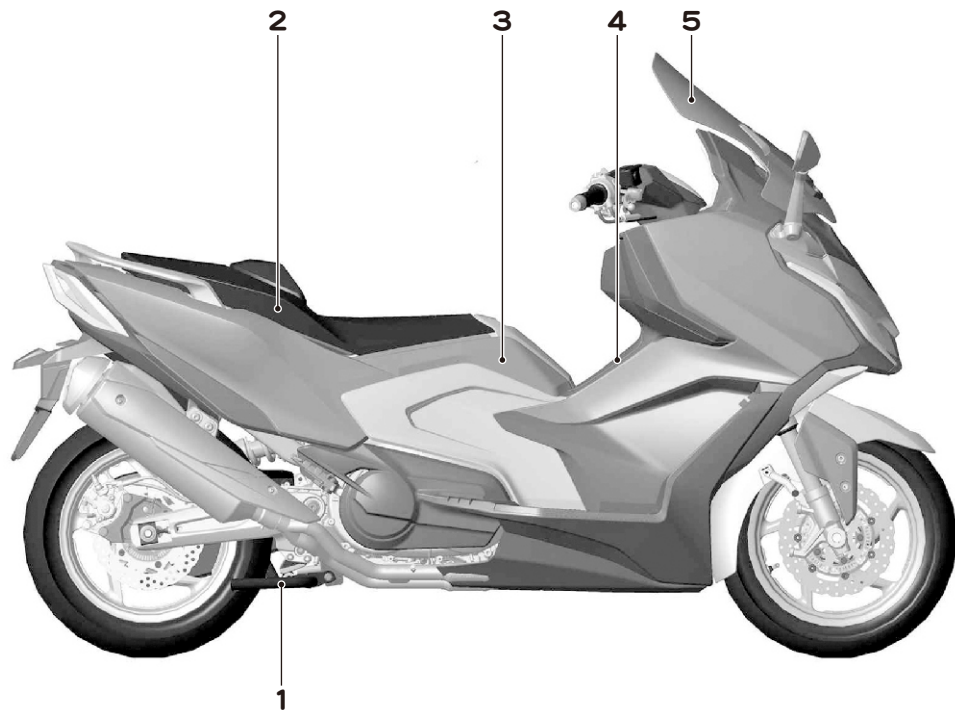

1.主腳架

2.工具包

3.油箱

4.空氣濾芯

5.電動擋風鏡

## 左手把功能

前方



- |                  |           |
|------------------|-----------|
| 1.加熱手把指示燈        | 8.電動風鏡調整鍵 |
| 2.設定/調整鍵(-)      | 9.喇叭開關    |
| 3.重置/調整鍵(+)      |           |
| 4.定速設定鍵          |           |
| 5.方向燈開關          |           |
| 6.大燈開關           |           |
| 7.遠/近燈開關/PASSING |           |

後方

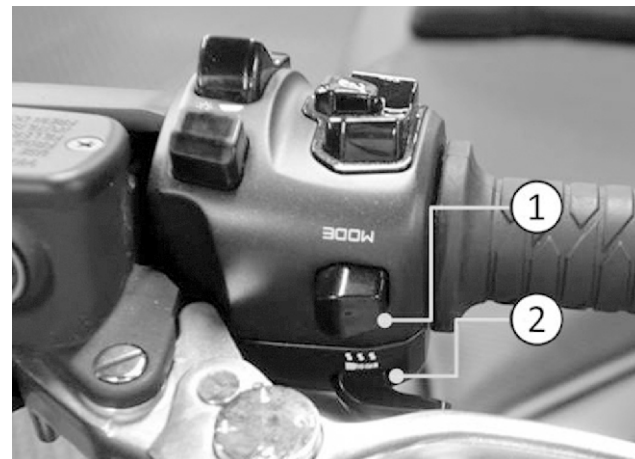

- |                   |
|-------------------|
| 1.動力/雨天模式/TCS模式開關 |
| 2.加熱手把設定鍵         |

### 3 各部名稱

#### 右手把功能

前方

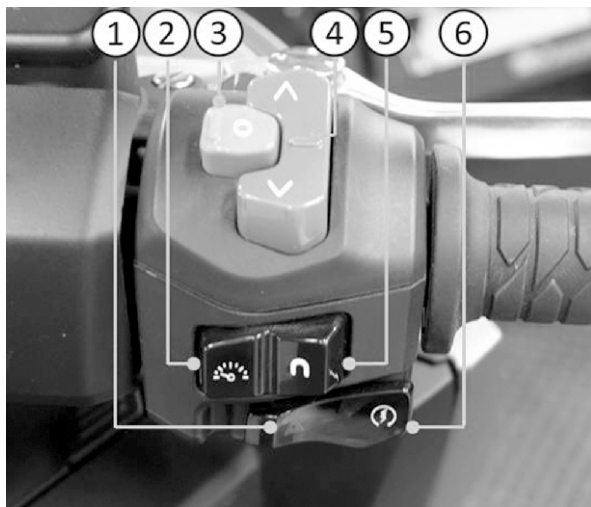

1. 駐車警示開關
2. 儀表切換鍵
3. noodoe確認鍵 / 切換鍵
4. noodoe上 / 下頁切換鍵
5. noodoe切換鍵
6. 引擎啟動按鈕

後方



1. 熄火開關解除
2. 引擎熄火開關

## 中置多功能開關



1. 汽油蓋開關：加油口蓋開關
2. 置物行李箱：行李箱的開啟開關
3. TRIP 里程計切換：TRIP A, B 區間切換
4. 轉向桿鎖定：轉向桿鎖定使用

## 主開關(電源)

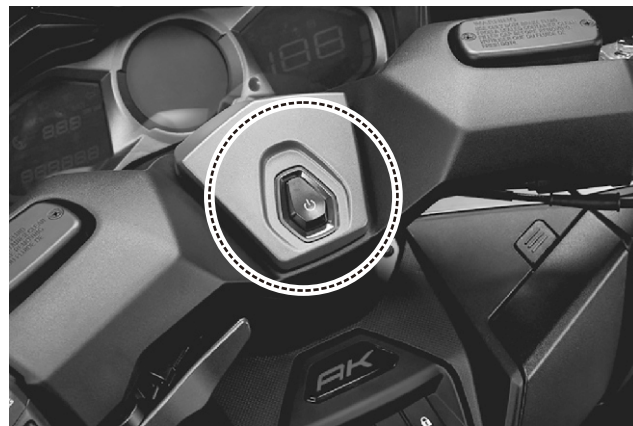

## 液晶儀錶功能

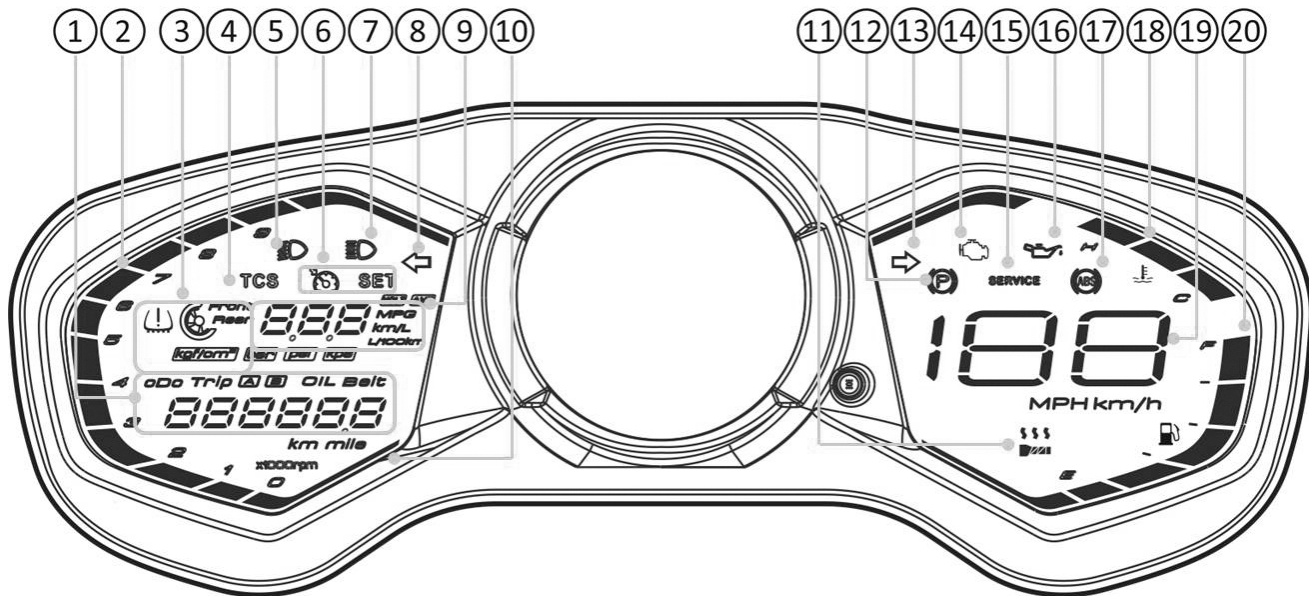

1. 里程資訊	2. 轉速表	3. 胎壓指示燈	4. TCS指示燈	5. 近光燈
6. 定速巡航	7. 遠光燈	8. 左方向燈	9. 即時/平均油耗顯示	10. 動力/雨天/TCS off
11. 加熱手把	12. 駐車煞車燈	13. 右方向燈	14. 引擎指示燈	15. 機油交換指示燈
16. 機油壓力指示燈	17. ABS指示燈	18. 水溫指示燈	19. 時速表	20. 油量表



**1. 里程表：**

積算行駛累計公里數。

**2 轉速表：**

為引擎每分鐘之轉速，每刻劃乘1000rpm。

**3. 胎壓指示燈 **：

KEY-ON後，胎壓過高或低，指示燈將持續亮燈。若胎壓快速降低，指示燈將快速閃爍。若胎壓慢慢流失，則指示燈將慢慢閃爍。

**4. TCS指示燈：**

當打開主開關時，琥珀燈長亮，車輛行駛至6km/h以上時，指示燈號會熄滅。

**5. 近光燈：**

表示在近光燈位置，

**6. 定速巡航 **：

此功能為定速功能設定，請參閱”定速巡航設定”設定鍵此為定速巡航功能設定鍵。

**7. 遠光燈：**

表示在遠燈位置。

**8. 左方向燈 **：

左推或右推方向燈鍵，指示燈開始動作閃爍，按中鍵回彈關閉。

**9. 即時油耗顯示：**

- 油耗單位有三種選項 km/L 及 L/100km 與 MPG 必須於手把開關切換。(TRIP A 歸零後，平均油耗也會歸零)。
- 即時油耗(INSTANT)顯示：需車速大於 10km/h 方可顯示。
- 平均油耗(AVE)顯示：於 TRIP A 模式下才可顯示平均油耗。
- TRIP A 里程為平均油耗的計算依據。
- 為了安全著想，平均油耗須於車輛停駛後才能查看。

**10. 動力/雨天模式/TCS OFF：**

於左手把開關上方的MODE鍵，可依車主駕駛需求進行動力/雨天模式/TCS OFF 切換。

**11. 加熱手把 **：

請參閱“加熱手把”。

**12. 駐車煞車燈：**

此燈亮時，表示目前駐車煞車上鎖中。

**13. 右方向燈 **：

同第8項

**14.引擎指示燈  :**

KEY ON 後，引擎指示燈會亮起，引擎啟動後自動熄滅，表示車輛正常。(kg/cm<sup>2</sup> → bar → psi → kpa 單位切換。)

若持續亮燈，則表示車輛系統異常，請駕臨服務站檢查維修。

**15.機油交換指示燈 :**

機油交換指示燈於行駛 2000 公里時會亮起，因此初次行駛300公里做機油交換時，指示燈不會亮起。即使無亮起也要做歸零的動作，指示燈作用才會準確。

**16.機油壓力指示燈 :**

KEYLESS 主開關開啟時，機油壓力指示燈將會亮起。

引擎發動後，機油壓力指示燈將會熄滅。

引擎運轉時，引擎機油壓力低於正常作動時機油壓力指示燈將會亮起，則表示系統異常，請至當地光陽經銷商檢查。

**17.ABS 指示燈  :**

行駛中警示燈熄滅，代表ABS剎車系統運作中，若行駛中常亮不滅，且無法排除時，請至經銷服務站檢查。

**18.水溫指示燈  :**

行駛中，如果水溫到達 H (高溫位置)，表示水溫異常，請先將車輛停放於安全場所，引擎熄火待水溫較低時再檢查並補充冷卻液，再發動引擎，並請立即至光陽經銷門市檢查或維修，水溫位於 H (高溫位置)時，仍強行騎乘可能導致引擎故障，請使用者特別注意。

**19.時速表 :**

單位為 km/h 或 mph 表示，ODO模式下，長按 reset 鍵2秒。切換時，儀表內所用的全部單位皆會同步切換。(胎壓單位除外)

**20.油量表 :**

油量表指示共5格。

 注意

- ◆ 機油交換指示燈於行駛2000公里時會亮起，因此初次行駛300公里做機油交換時，指示燈不會亮起。即使無亮起也要做歸零的動作，指示燈作用才會準確。
- ◆ 積算里程達2000km，機油更換提示警示燈（SERVICE符號）即亮，需切換至 OIL 模式下，將累積里程數歸0，機油更換提示警示燈(SERVICE符號)即熄滅不亮且 km 的里程數歸 0 重新計算。
- ◆ 積算里程達20000km，皮帶交換指示燈(SERVICE符號)即亮，要歸零時需切換至 Belt 模式下，將累積里程數歸0，皮帶交換指示燈 (SERVICE符號) 即熄滅不亮且 km 的里程數歸 0 重新計算。

 注意

- ◆ 儀錶選擇英里(mile)其單位顯示MPG，MPG意思為英里(mile)/加侖的英文縮寫。
- ◆ 儀錶顯示之車輛平均油耗或瞬間油耗為僅供使用者參考，其油耗值仍以實車為準。
- ◆ 於怠速時無里程積算及車速小於10km/h和騎乘時回油『即時油耗』均以“- -”顯示。
- ◆ 『平均油耗』約8~10秒更新一次顯示數值，『即時油耗』約2~4秒更新一次顯示數值。
- ◆ TRIP A 里程達 (999.9~0) 重設時，『平均油耗』不歸零，繼續計算。
- ◆ TRIP A 手動歸零後，平均油耗也會歸零重新計算。

 注意

- ◆ 車速在6km/h以上時，ABS指示燈若仍亮起，則表示ABS系統異常，請速至當地光陽經銷商檢查。

### 如何進入noodoe系統

- 步驟一. 下載App，請參閱“下載 noodoe App”，下載後系統將自動安裝。
- 步驟二. 操作按鈕介紹，請參閱“右手把開關”操作按鈕介紹。
- 步驟三. 配對實車，請參閱“配對實車”及上傳創作。

### noodoe功能

- A. App功能簡介，請參閱“App功能簡介/創作模式”。
- B. 尋車功能，請參閱“尋車功能”。
- C. 訊息通知功能，請參閱“訊息通知”。
- D. 歡迎燈功能，請參閱“歡迎燈”。

### 進入noodoe功能

步驟一 下載App，參閱“下載 noodoe App”，下載後系統將自動安裝。

使用者可以進入Play商店(Android)以及App Store(iOS)，使用關鍵字“noodoe”搜尋



### ⚠ 注意

- ◆最低支援版本：Android 6.0 以上，IOS 12.1 以上。
- ◆若手機無法支援 Google 服務時，將無法順利執行 App。

## 步驟二 操作按鈕介紹

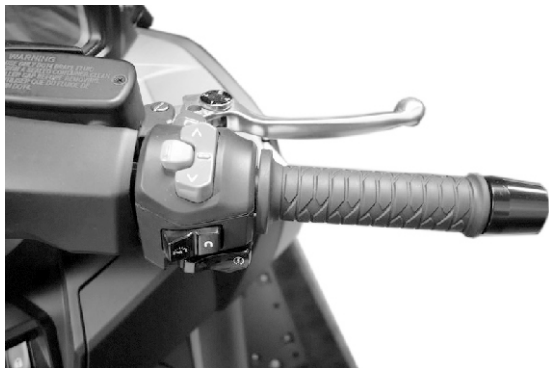

	〈^〉 鈕 → Up Button
	〈v〉 鈕 → Down Button
	〈o〉 鈕 → Enter Button

### 騎乘時



- 操作 〈 ^ 〉 鈕及 〈 v 〉 鈕，在儀表 noodoe 功能中，四個畫面中切換。
- 操作 〈 o 〉 鈕，無任何作用。

### 停止時

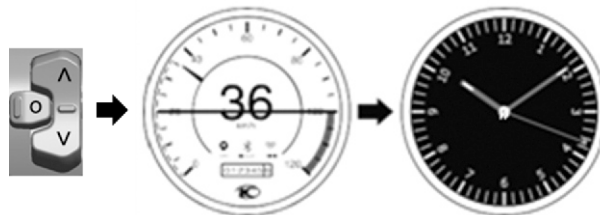

### 訊息通知

- 操作 〈 ^ 〉 鈕及 〈 v 〉 鈕，在儀表 noodoe 功能中，切換訊息通知。
- 操作 〈 o 〉 鈕，啟動或關閉訊息通知。

**步驟三 配對實車**

使用者配對實車時，須進入 App (手機) →設定 (手機) →車輛設定 (手機) → KEY ON (車輛) →使用操作按鈕選擇新用戶或舊使用者 (車輛) →按下〈O〉鈕 進入“配對模式” (車輛) →選擇藍芽裝置 (手機) →連結 (手機) →確認代碼 (手機與車輛) →按下〈O〉鈕 →配對成功。

**上傳創作**

使用者可將創作的儀表安裝至車輛上

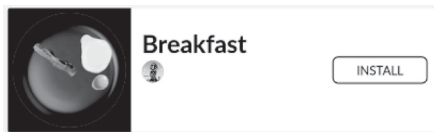

手機顯示



儀表顯示

## noodoe功能

### A. App功能介紹

- 使用者可以瀏覽或蒐集來自全世界的使用者的創作並安裝在車輛儀表中。
- 使用者可以收集或編輯任何的創作，或在創作模式下設計自己的儀表板。

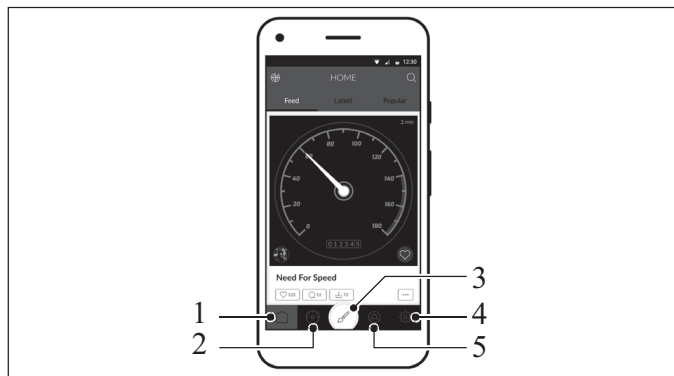

### 創作模式

創作模式可讓您根據自己的喜好調整現有顯示版面。選擇時鐘、天氣、羅盤或速度，釋放你的創造力。您可以更改顏色、字體、上傳您自己的圖像以及其他更多無限的可能。

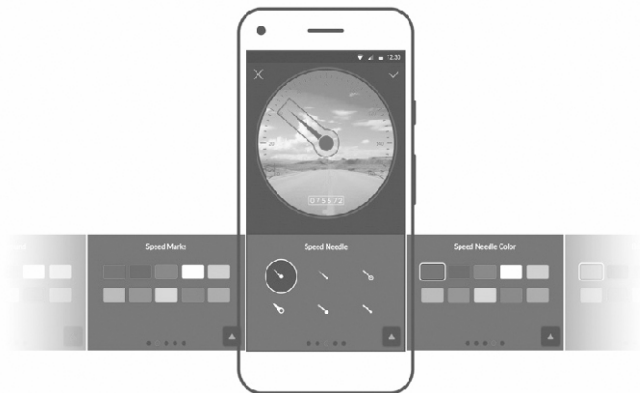

## B. 尋車功能

- 忘記了你停在哪裡？不用擔心，noodoe 記住了。
- 點擊圖標，應用程式將引導你回到你最後停車的地方。
- 在地圖上或按照應用程式的指示，包含距離和方向，尋找您的車輛。



手機須開啟藍芽及上網功能

尋車功能有兩種顯示：

- 1.地圖模式
- 2.方位模式

## C. 訊息通知

一旦與手機連線，任何傳入的訊息將都轉發到您的車輛儀錶板（Android用戶可以選擇顯示在→設定→首選項中的應用程式）。

## • 車輛移動時：



在儀錶noodoe上方顯示訊息圖示(為了駕駛安全，車輛移動中並無法查閱訊息)。

## • 車輛停止時：



如果您在騎乘時收到任何訊息，下次停車時會自動顯示。

您還可以按下右手把開關上的“進入”按鈕(僅當您的車輛停止時)手動查詢訊息內容。



#### D. 歡迎燈

當您在擁擠的停車場或夜間尋找您的摩托車時，可使用手機開啟App，點按“尋找我的機車”，它會亮起迎接您的歡迎燈，有助於辨識找到您的愛車，這是實用的功能。



#### 警告

- 使用 noodoe 時，須保持手機與車輛電瓶電力充足，如需發動車輛充電，需於通風良好的場所。
- 當關閉電源時，電瓶電壓過低，noodoe 系統會自動關閉藍芽 / 連線 / 歡迎燈功能，若發動引擎後，仍然無法使用時，請至經銷商檢修。
- 為了節約能源，歡迎燈於進行2分鐘後即關閉功能。

 注意

1. 為提高天氣、地區顯示的資料的正確性，手機 GPS 及網路功能建議開啟（若手機訊號失效時，會顯示之前資料，直至手機訊號恢復時，才顯示正確資訊）。
2. 速度 / 溫度 / 時間單位的切換，皆由手機設定，因資料更新頻率產生些微的誤差，屬合理範圍。
3. 藍芽裝置掃描速度與結果可能受限於手機規格相容性上的問題。
  - a. 掃描藍芽裝置緩慢
  - b. 無法成功配對
  - c. 連線中發生藍芽錯誤
4. 使用者須於手機中設定訊息推撥功能，以利 noodoe 訊息顯示。
5. 行車中，儀表 noodoe 不顯示訊息（包含：來電、簡訊、LINE、FB 等訊息）。當車輛停止時，noodoe 自動顯示未接來電及相關訊息資料。
6. 關閉前的最後一個畫面，即為開啟時第一個畫面。
7. Compass 功能必須先在手機上進行設定，其功能才會開啟，且資料更新頻率產生些微誤差。
8. Compass 需要在實車開始移動後才會自我判斷修正行進方位，因此在儀表與 noodoe App 連線後，尚未開始騎乘前，無法校正方位實屬正常現象。
9. 手機與 noodoe 連線後，noodoe時間自動校正。
10. 使用者騎乘時，請勿操作noodoe，以防事故發生。
11. 歡迎燈作動功能，可使用App進行設定(開啟或關閉)。

當歡迎燈設定為開啟時：

  - a. 當藍芽再次連線之後才會啟動歡迎燈，每次啟動2分鐘後會自動關閉。
  - b. 每次騎乘結束後，單支連線手機只會啟動歡迎燈三次，第三次後歡迎燈將自動關閉。
  - c. 進入到 Find My Scooter 頁面時會涵蓋 a 項及 b 項功能，系統開啟歡迎燈直到使用者離開藍芽範圍為止或關閉藍芽連線功能。
  - d. 歡迎燈關機後會維持待機狀態1~3天(App內可進行設定)，待機時間到達或電池電壓過低(約12V)，藍芽功能將自動關閉。
12. 當KEYLESS主開關關閉，所有訊息都將移除，以防個資外洩。
13. App資訊顯示速度可能受限於網路傳輸速度，因此當網路傳輸速度不佳的狀態下，造成資訊顯示速度緩慢。
14. iOS與Android系統會有某特定應用程式的訊息通知限制。

15. iOS與Android版本升級後有可能造成App無法使用、部分款式(新)手機可能有無法使用問題。
16. 當使用狀態在某些特別環境或模式下，noodoe系統將可能因儀表內部溫度過高，而進入關機保護模式，但待溫度下降後系統就可再重新開啟。
17. 當電瓶電壓過低時(約12V)，且時間持續30s，noodoe系統會自動關閉，若電壓低於11.8V，請發動引擎或關閉系統使用，並請至經銷商檢修迴路。
18. 當使用狀態在某些特別環境或模式下，noodoe系統將可能因儀表內部溫度過高，而進入關機保護模式，但待溫度下降後系統就可再重新開啟。

## KEYLESS 控制器

KEYLESS乃高科技產品不需鑰匙之電子主開關（如上圖），每輛車均配備無線車鑰二組(如下圖)，請謹慎保管，如果遺失無線車鑰則無法打開KEYLESS主開關，請顧客務必謹慎保管遙控器及感應卡。



警告

若是 KEYLESS 遙控器二組都遺失或損壞，洽詢請至經銷商相關檢查或更換。

## 無線車鑰電池更換

使用適當工具撬開

無線車鑰電池型號：CR2032

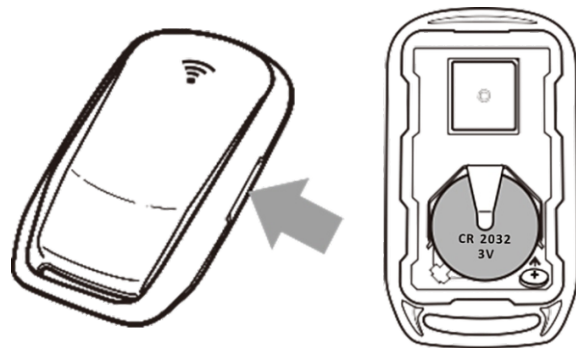

注意

- 確認電池安裝正極在正確位置。
- 勿觸碰內部迴路與端子，以免造成故障。
- 更換電池，切勿對無線車鑰施力過度。
- 若是無線車鑰兩組都遺失或損壞，請至經銷商洽詢相關檢查及更換。

- 若是無線車鑰兩組都遺失或損壞，洽詢請至經銷商相關檢查及更換。
- 當無線車鑰電力減弱時，會影響感應距離，請盡快更換電池。
- 有植入電子醫療裝置者，請在使用之前詢問醫師或裝置製造商無線電波是否影響這些裝置。
- 無線車鑰勿暴露在強烈的無線電波否則會影響功能作動。
- 請勿將無線車鑰觸碰到金屬物件或是覆蓋，否則會影響功能作動。
- 無線車鑰置放環境，需避免水氣及高溫。
- 無線車鑰有精密的電子元件。請注意以下事項，以防止可能出現的故障或損壞。
- 切勿將無線車鑰放置或貯存在置物箱中，無線車鑰可能會因為路面震動或過熱而損壞。
- 切勿掉落、彎曲、或讓無線車鑰受到強大撞擊。
- 切勿將無線車鑰浸在水中或其他液體中。
- 切勿將重物或過大壓力施加在無線車鑰上。
- 切勿將無線車鑰放在直接曝露日曬、高溫或濕度高的地方。
- 切勿研磨或試圖修改無線車鑰。
- 請將無線車鑰保持遠離強大磁場及磁性物件，例如：鎖匙圈、電視及電腦。

## KEYLESS 感應距離

- 1.遠程天線感應(單體空曠處)：1.5公尺內為最佳感應距離；超出3.5公尺無法感應。
- 2.近程天線感應(單體空曠處)：貼近近程感應符號才可感應。

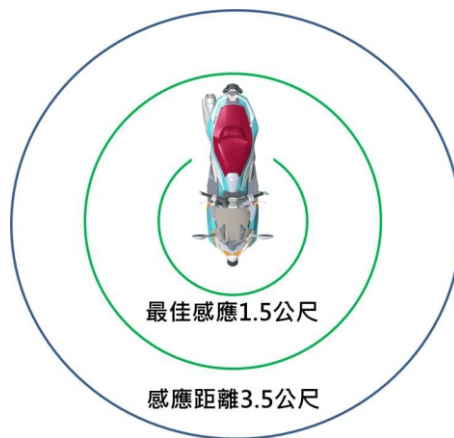

### ⚠ 注意

- ◆最佳感應距離150cm，但實際感應距離會因所在環境差異與電池電量，而有所不同。
- ◆離開機車時，務必確認轉向桿已鎖住，並關閉KEYLESS系統，且隨身帶走無線車鑰。

### 近程感應

當無線車鑰沒電而無法開鎖時，可使用近程感應來解鎖。

將無線車鑰貼在前置物箱上方，近程感應符號。



近程感應符號

### ⚠ 注意

- ◆ 無線車鑰電力減弱時，會影響遠程感應距離。
- ◆ 電池更換時，避免不當操作，而使車鑰功能受損，請至專業的服務站檢修。
- ◆ 感應距離僅做參考，仍需搭配KEYLESS按鍵來啟動電源。
- ◆ 無線車鑰使用無線電波技術，操作範圍會因周邊使用環境而有所影響。如將無線車鑰置放於後行李箱或前置物箱，會影響無線車鑰與機車通訊，導致於感應不良現象發生。
- ◆ 當無線車鑰沒電時，會影響感應範圍甚至會失去遠程偵測感應功能，此時可改用近程感應功能，將無線車鑰貼近開關組右方位置之近程天線偵測範圍內，按下主開關按鍵嗶2短聲後，完成解鎖開機動作。
- ◆ 若開機狀態下，無線車鑰離開近程感應位置時，若進行關機動作，會先嗶10聲警示提醒，再按一次主開關按鍵後，才會關機。
- ◆ 無線車鑰應隨身攜帶，切勿放置於置物箱內或機車上。
- ◆ 應注意當無線車鑰進入可操作範圍時，其他未有無線車鑰的人可於感應範圍內啟動引擎並騎走機車。
- ◆ 若無線車鑰不在感應距離內，車輛將處於不可發動的狀態。
- ◆ 無線車鑰遠離感應距離，依然會有耗電情況發生。當使用者，無法操作KEYLESS主開關時，請盡速更換無線車鑰內部電池。

## KEYLESS 主開關



### ⚠ 注意

- ◆若引擎未啟動狀態下，無線車鑰遠離超出感應距離時，系統將於30秒後會發出嗶一聲並且關機。
- ◆行駛中，無線車鑰遠離超出感應距離時，引擎不會熄火，需於怠速下手動關機。
- ◆當無線車鑰沒電或環境有干擾時，導致無法上鎖可使用近程感應。
- ◆強烈建議使用者使用遠程〈上鎖〉狀態模式來作防盜鎖定。
- ◆當使用者於遠程距離中，無法操作KEYLESS主開關時，請盡速更換無線車鑰電池，或可使用近程感應上鎖車輛。

### KEYLESS 控制器防盜設定 - 遠程〈上鎖〉

當使用者停止車輛欲離開時，請按下KEYLESS主開關按鈕，系統會發出嗶一長聲關機，即完成關機上鎖動作。

### KEYLESS 控制器防盜設定 - 遠程〈解鎖〉

按下主開關按鈕按鍵，此時主開關會嗶嗶 2 短聲，螢幕會有開機掃描畫面，待完成後，即可發動引擎。

**近程感應-上鎖**

將無線車鑰背面貼近中置開關組右方圓形記號，並按下主開關按鍵，會有嗶2短聲後開機，即完成解鎖動作。

**⚠ 注意**

近程感應狀態下，無線車鑰離開近程感應位置時，進行關機會先響10聲提醒，再按一次才會關機動作

**轉向桿鎖**

為進一步防止盜竊，駐車時應將轉向桿鎖住。

**車輛鎖定方法：**

關機狀態下，將轉向桿向左確實打到底後，長按2秒“🔒”鍵，長嗶一聲鎖定成功。

**轉向桿解鎖方法：**

長按“🔒”轉向鎖定鍵嗶2短聲後開機，即完成解鎖動作。





 注意

- 若鎖定失敗會短鳴四聲2次。請檢查轉向桿向左確實打到底後，再次嘗試鎖定。
- 若解鎖失敗同樣會短鳴四聲2次。請檢查轉向桿向左確實打到底後，再次嘗試解鎖。
- 無線車鑰沒電時，需以近程方式操作鎖定。
- 車輛上鎖以及停車位置，需評估考慮所在位置是否平整及安全恰當，並將手煞車上鎖，以策安全。
- 鎖付轉向桿後，應確認轉向桿鎖已鎖上，方可離開車輛。
- 停車時，請勿停放在妨礙交通安全的地方。
- 無線車鑰擺放位置對KEYLESS系統會有所影響（如後方口袋、背包…）。
- 移除無線車鑰，車輛將處於不可發動的狀態。
- 無線車鑰置放環境，需避免水氣及高溫。
- 無線車鑰電力減弱時，會影響遠程感應距離。
- 無線車鑰電池更換時，避免不當操作，而使無線車鑰功能受損，請至專業的服務站檢修。

## 主開關功能

- 打開主開關會聽到嗶嗶兩聲，代表開機，此時可見儀表掃描動作顯示後，可進行發動引擎準備。短按一下，嗶一聲即可關機。
- 為防止誤按主開關斷電危險，車輛於行駛中主開關按鈕無動作，必須於怠速下才能動作。

 注意

- 螢幕在任何狀態下關機，重新開機時，皆會回到主畫面啟始頁。
- 轉向桿解鎖失敗時，請確認轉向桿向左確實打到底，再次進行解鎖。

## 右把手開關

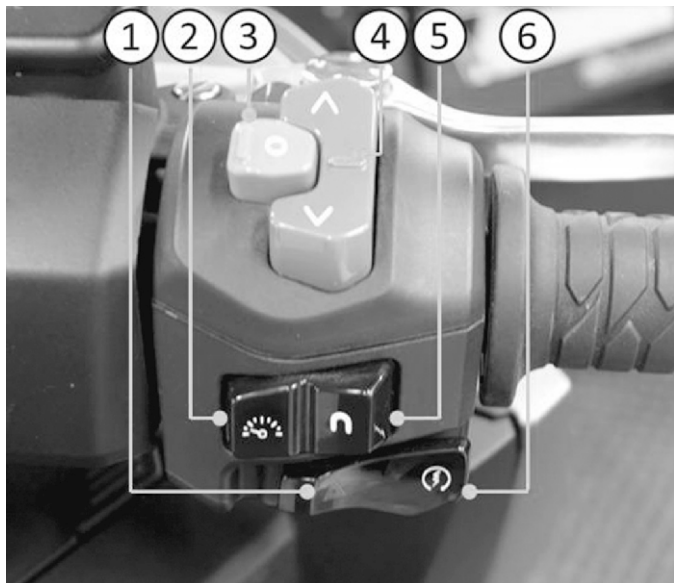
**1. 駐車警示開關：**

此開關往左撥，駐車警示燈（前後左右 4 個方向燈）閃爍。

OFF：此開關往右撥，駐車警示燈停止閃爍。

**2. 儀表切換鍵：**

按下此鍵切換至儀表功能。

**3. noodoe確認鍵 / 切換鍵：**

按〈O〉進入選單可看noodoe 相關資訊。

**4. noodoe上 / 下頁切換鍵：**

選擇操作開關上（ $\wedge$ ）鈕 / 下（ $\vee$ ）鈕，會切換儀表中間 noodoe 相關資訊。

**5. noodoe切換鍵：**

按下此鍵切換至noodoe功能。

**6. 引擎啟動按鈕：**

電啟動時，請務必將前或後煞車拉桿拉住，按下此開關即可啟動引擎。



為避免電瓶電壓不足而無法起動引擎，在起動引擎時，若起動馬達運轉無力，請至光陽經銷商檢查。

## 引擎熄火開關



⊗: 此位置時，引擎熄火且無法發動，須將開關切換至“○”位置，才可再起動引擎。

○: 此位置時，引擎可發動運轉。

在平常騎乘機車時，可將引擎熄火開關切換至“○”位置。

若發生緊急狀況時，或油門鋼索卡住或車輛發生翻倒狀況時，可將引擎熄火開關切換至“⊗”，強制引擎熄火。

**注意**

- ◆請勿在引擎熄火後長時間使用警示燈，以免耗盡電瓶電量。
- ◆引擎啟動按鈕電動起動時，請務必將前或後煞車拉桿拉住，按下此開關即可起動引擎。

**注意**

請注意！高速行駛時，勿任意將引擎熄火開關關閉，或開開關關，以免熄火造成失速有追撞及交通安全之疑慮。

## 左把手開關

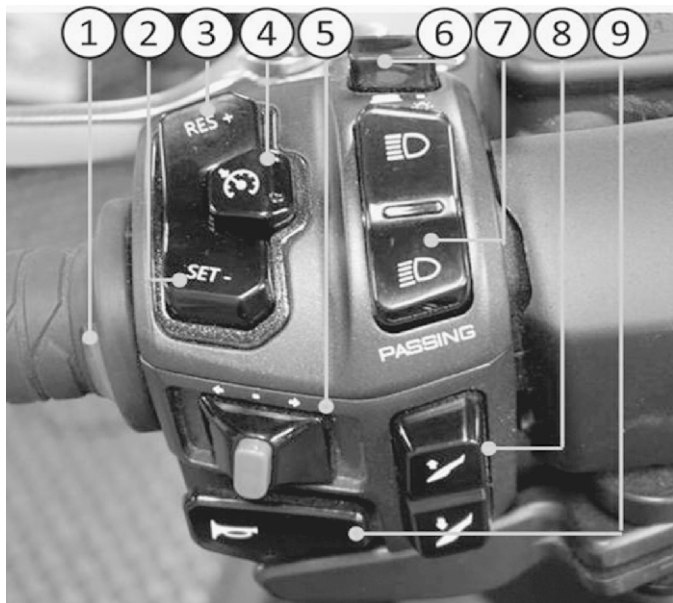

## 1. 加熱手把開關：

- 主開關 ON 後，長按加熱手把開關按鈕 3 秒以上，啟動 / 關閉加熱手把加熱功能。
- 加熱握把控制器啟動後，短按按鈕，段位+1(段位切換為1 → 2 → 3 → 1 → 2 ... 循環)。
- KEYLESS 主開關 ON 後，指示燈會以白光、紅光各閃一次的方式自行檢查 LED 是否正常。
- KEYLESS 主開關 ON、指示燈自檢完畢後，若加熱手把發生異常，則指示燈以紅光閃爍表示，加熱手把功能關閉。(指示燈閃爍模式參照以下異常狀態)
- KEYLESS 主開關 ON 後，長按按鈕啟動加熱功能，若無異常，則指示燈會常亮白光表示功能正常運作中。
- 若 KEYLESS 主開關 OFF 或長按按鈕關閉加熱功能，則指示燈會熄滅表示關閉。
- 若加熱手把發生異常，則指示燈以紅光閃爍表示。

## 異常排除

重新開機 (Key Off → Key On) 後指示燈恢復正常作動。在紅燈閃爍的狀況下，短按按鈕可關閉紅燈閃爍顯示，為了您的安全著想，請至光陽經銷商檢查

儀表段位顯示：

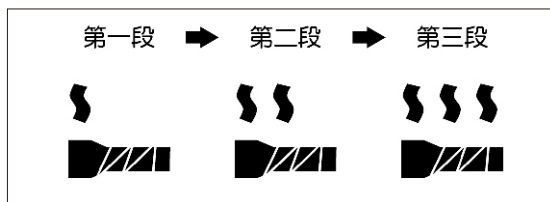

a. 加熱功能開啟後，儀表會接收控制器之訊號並顯示給使用者當前之加熱段位。

b. 段位顯示：

- 第一段：45 °C
- 第二段：55 °C
- 第三段：65 °C
- 加熱功能關閉：全滅

此溫度僅為設定值，實際溫度取決於操作當下環境溫度與車輛狀況，可能會有誤差產生。

c. 當控制器傳送給儀表之訊號因故發生異常，儀錶會以符號  閃爍警示。

2. 設定/調整鍵+

3. 重置/調整鍵-

4. 定速設定鍵：

使用時，車速條件必須大於45km/h 始能設定。

步驟如下：

1. 按定速鍵ON

2. 指示燈亮後可執行

3. 加速至欲定速範圍

4. 按SET鍵

5. 定速功能執行



**警告**

- 請勿長時間於未發動狀態下使用加熱功能，這將會讓您的電瓶快速消耗。
- 當重新開機時，加熱手把會重置處於關閉狀態。

## 定速巡航設定

### 1. 定速巡航設定方法

按下定速設定鍵，指示燈亮起即可執行。



- 加速至欲定速範圍按下SET鍵。
- SET鍵亮起即定速巡航功能執行中。



### 2. 調整定速速限方法

在定速巡航功能下執行：

- 按下RES(+)鍵，提高定速車速。
- 按下SET (-) 鍵，降低定速車速。

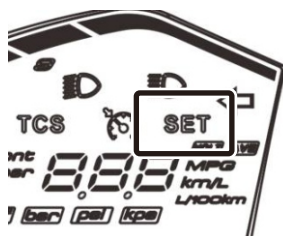

### ⚠ 注意

- 定速後調整加減速限範圍為45~130km/h(單次調整2km/h)。
- 解除定速條件：1.拉剎車 2.按定速鍵。
- RES功能：當遇定速解除後，若欲重啟前回設定時可按下使用。
- 若以煞車解除定速，再按RES可回到上一次設定速度，若按定速鍵OFF解除定速，則需再重新定速。

 **警告**

1. 不當使用定速控制系統可能導致失效，從而引起車禍。在交通擁擠、天氣惡劣或在彎曲、濕滑、粗糙或砂礫等道路上行駛，不要啟動定速控制系統。
2. 當上坡或下坡行駛時，定速控制系統可能無法維持設定的定速速度。
3. 為防止意外啟動定速控制系統，請在不使用時關閉。確認定速控制系統指示燈" "已熄滅。
4. 當先前設定的定速速度對於當前騎乘的環境而言是過高時，如使用恢復功能是危險的。
5. 車子關掉電源30秒後即會清除前一次之定速設定值記憶。

**5. 方向燈開關：**

轉彎或變換車道時應使用方向燈，開關壓入時方向燈即關閉。

⇨：此位置為左轉時使用。



⇩：此位置為右轉時使用。

方向指示燈不會自動解除，使用後應予回復忘了回復可能影響行車安全。

**6. 大燈開關：**

按下時可以開啟大燈，再次按下即關閉大燈。

**7. 遠/近燈開關：**

將開關切換至「」為遠光燈，切換至「」則為近光燈。

**超車燈開關：**

按下此按鈕時，則遠光燈會亮。

**8. 電動風鏡調整鍵**

按上方按鍵可升高風鏡，按下方按鍵可降低風鏡。

**9. 喇叭開關：**

主開關 KEY ON 在開啟時按下喇叭開關，喇叭即響。

### 後煞車握把

後煞車握把位於左把手上，使用後煞車時，請以左手抓握後煞車握把，並施以適當的力道使用後煞車。



**警告**

操作不當可能有造成危險之虞。



**注意**

後煞車握把配有位置調整旋鈕。旋轉旋鈕可調整後煞車握把和左把手間的距離。請將旋鈕設定至適當的位置，且需與後煞車握把上的移位記號對齊。

### 前煞車握把

前煞車握把位於右把手上，使用前煞車時，請以右手抓握前煞車握把，並施以適當的力道使用前煞車。

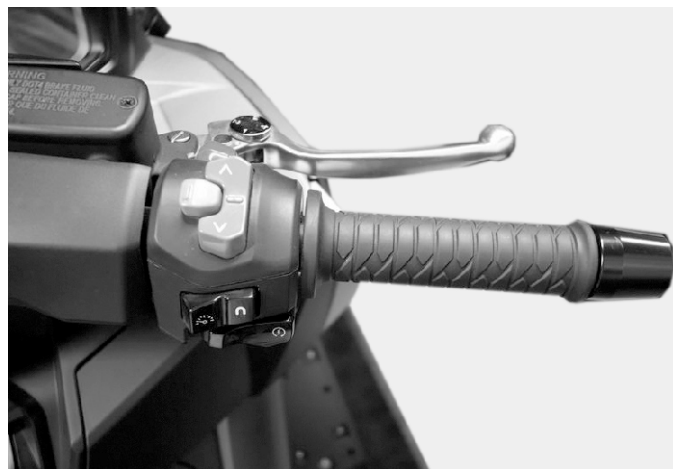

**警告**

操作不當可能有造成危險之虞。



**注意**

前煞車握把配有位置調整旋鈕。旋轉旋鈕可調整前煞車握把和油門握把間的距離。請將旋鈕設定至適當的位置，且需與前煞車握把上的移位記號對齊。



## 駐車煞車臂

本車配有駐車煞車臂，用於鎖定後輪，避免因駐車於斜坡時後輪轉動而造成意外發生。



將駐車煞車臂扳至左邊，並確實卡進正確的固定位置。

解除鎖定：

將駐車煞車臂扳至原始位置（右邊）。

### 警告

- ◆ 避免造成意外發生嚴禁在騎乘時使用駐車拉桿，否則易造成機車失控及意外發生。請先確認機車已經停止，才可使用駐車拉桿。
- ◆ 使用駐車拉桿時，請確實檢查後輪不會轉動。
- ◆ 行駛前，必須先釋放駐車拉桿，避免行駛動力異常及損壞煞車系統。

## 置物箱

## 電子式

- 將KEYLESS主開關KEY ON時，按下中置多功能開關的“” 置物箱開關，即可開啟置物箱。
- 將座墊推回原本的位置，即可關閉置物箱。



置物箱按鈕

置物箱位於座墊下方，安全帽及其他物品可放置於置物箱裡。

KEYLESS 主開關 KEY OFF 時，將車鑰靠近，不必將主開關ON，也可開置物箱，但若無線車鑰超出感應範圍，則無法開啟。



 注意

請勿超過置物箱10KG限制。

## 置物箱內元件說明

### 照明燈：

當座墊開啟時，此照明燈亮起，座墊關閉時此燈熄滅。  
(關閉座墊後，需確認儀表“”熄滅)



LED 置物箱燈開關

### 警告

- ◆請以最合適的方式放置安全帽，超出置物箱容量的物品，強行關閉座墊時可能會損壞座墊。
- ◆為防範竊盜的發生，請勿將貴重物品放置於置物箱中。在離開機車時請將座墊關閉。
- ◆實體鑰匙請妥善保管，避免因遺失需整組更換之窘境。

### 注意

- ◆安全帽會因為尺寸和形狀的不同而無法放置於置物箱內，請選擇適合置物箱容量的安全帽型式。
- ◆關閉座墊時請確認，勿將鑰匙反鎖在置物箱內。
- ◆為避免黴菌孳生，潮濕的雨衣及衣物請勿放置於置物箱中。
- ◆清洗機車前請將置物箱內所有物品取出，以免受潮。
- ◆置物箱會因為引擎的運轉及環境的因素而悶熱，易碎裂及易燃物和易腐敗的食物，請勿放置於置物箱內。
- ◆酒精、汽油、揮發物、鋰電池、打火機、各類電器用品，有引發燃燒爆裂疑慮物品，請勿放置於置物箱內，以免造成危險。

## 擋風鏡

### 調整擋風鏡高度

1. 拆下2顆固定螺釘，取下擋風鏡前覆蓋。

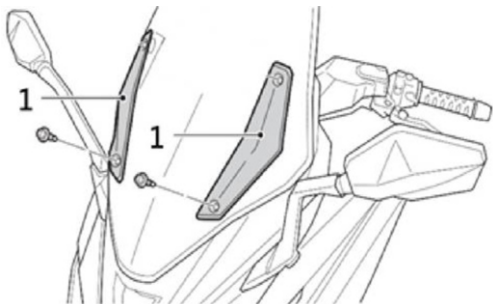

2. 拆下4顆固定螺栓，取下擋風鏡。

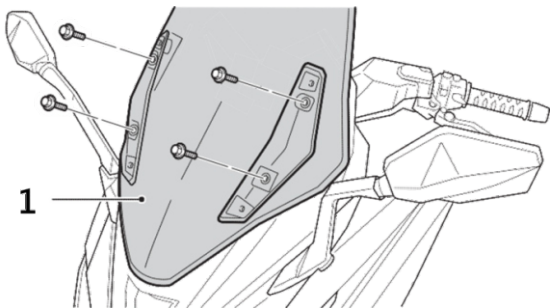

3. 組裝時依拆卸之相反順序作業



**警告**

擋風鏡若鬆脫，可能會引起意外。務必將螺絲鎖緊至規範的扭力。

### 擋風鏡隔板支架

#### 鎖緊扭力：

擋風鏡固定座螺絲

20-28 N·m (204-285.6 kgf·cm)

擋風鏡螺絲

10-14 N·m (102-142.8 kgf·cm)

## 後視鏡

後視鏡是駕駛者在騎乘前及行駛中保障安全的重要配備，請善用後視鏡。後視鏡設計成可向前後回轉，當機車停於狹窄空間或車輛翻倒時，後視鏡均可調整回原來的位置。



### 警告

- 騎乘前請務必將後視鏡調整至適當的位置。
- 為保障駕駛者及後方來車的安全，請勿拔除或改裝不適當的後視鏡。

## 12V電源插座

本車於右前置物箱內配備有12V 電源插座。



12V電源插座

- 在引擎運轉時，您可以將小耗電性產品連接至電源插座為產品供電。
- 電源插座最大負載：25W Max
- 為避免觸電或短路，當使用12V電源插座後，請確實將插座保護蓋裝回。
- 為避免發生意外之虞，欲使用12V 電源插座時，請將機車停於安全的地點。

**警告**

- ◆ 12V電源插座需在引擎運轉時才可以使用。
- ◆ 為避免電瓶可能會沒電，引擎關閉時請勿使用12V電源插座為產品供電。
- ◆ 為避免保險絲熔斷，充電產品負載不可超過25W，若充電時過熱系統將自動斷電。
- ◆ 離開機車前或騎乘結束時，請務必將產品移除且確實將插座保護蓋裝回。
- ◆ 若當發生自動斷電時，請減少負載後，重新關閉主開關後，再次開啟電源即可復原。
- ◆ 切勿改裝電源，以防止整車線路毀損。

**主腳架**

使用主腳架駐車時，請將引擎熄火，並將主開關關閉。請保持機車與地面的垂直，左手握住左把手，右手握住後架，用右腳踩下主腳架，然後右腳及右手同時施力將機車立起。

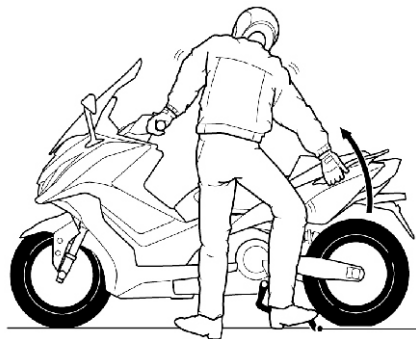
**警告**

騎乘機車前，請確認主腳架是否已確實完全彈起。騎乘機車時，主腳架不可與地面接觸，否則容易導致主腳架因與地面摩擦，產生干涉而失控。主支架彈簧彈性變弱時，易使駐車時主腳架無法彈起至定位，請儘速至光陽服務站更換。

**注意**

使用主腳架駐車前，先解除防傾鎖定，防止因車子不水平情況下，駐車立起困難。

## 油箱蓋

將KEYLESS主開關KEY ON時，按下“”汽油蓋開關，開啟後可看到油箱蓋。

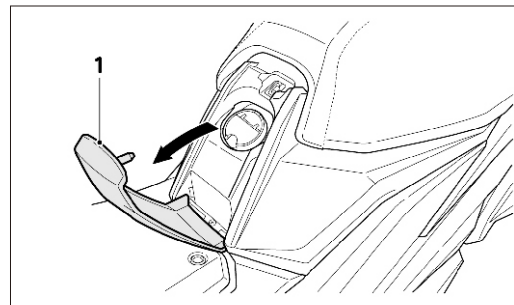

1：加油蓋飾蓋

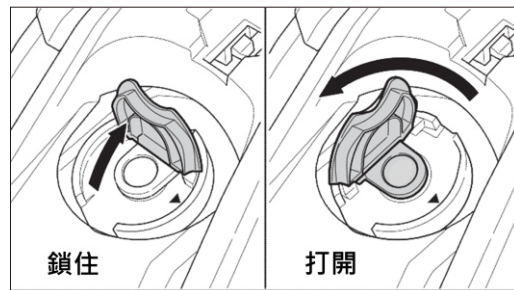

### 警告

避免引發火災意外之虞，為了避免騎乘時汽油自汽油加油口流出而意外引發火災，加油後，請確認汽油箱蓋已確實鎖上。

將油箱蓋向上打開，向左旋轉，即可打開油箱蓋。  
將汽油箱蓋旋回，確認油箱蓋已確實旋回，再將汽油箱飾蓋壓回，確認汽油箱飾蓋已確實扣上。

## TPMS 電子式胎壓偵測器

### 操作說明：

TPMS 由兩個無線胎壓偵測器（前後輪各一個，裝於輪胎氣嘴上）及一個控制器所組成，偵測器感應目前胎壓值，以無線傳輸到控制器，控制器將信號傳到儀表再搭配儀表及燈號顯示，可告知駕駛人目前胎壓值。



**警告**

1. KEYLESS 主開關 ON 時，胎壓偵測器位於儀表左側的胎壓指示符號會亮起，如胎壓指示符號會自動熄滅，乃正常現象。（如圖示）

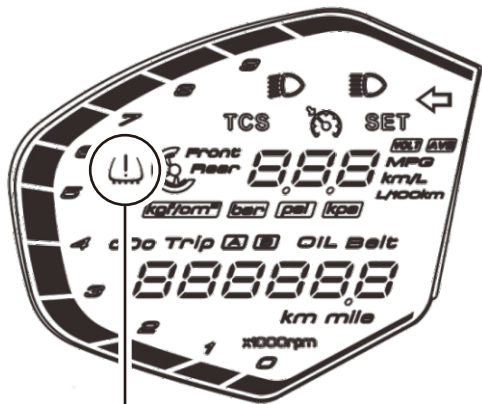

胎壓指示符號

2. KEYLESS 主開關 ON 時，胎壓偵測器位於儀表左側的胎壓警示燈會亮起，但不會熄滅乃不正常現象。

### 異常現象如下：

#### 前輪胎壓

大於  $3.2 \text{ kgf/cm}^2$  (45.5psi)  
或小於  $1.6 \text{ kgf/cm}^2$  (22.8psi)

#### 後輪胎壓

大於  $3.75 \text{ kgf/cm}^2$  (53.3psi)  
或小於  $1.65 \text{ kgf/cm}^2$  (23.4psi)

胎壓太高或太低請車主先行充氣或洩氣後，如有問題請洽詢經銷商處理。

（正常充氣之標準胎壓：前輪  $2.3 \text{ kgf/cm}^2$  後輪  $2.7 \text{ kgf/cm}^2$ ）

3. 請勿拆卸無線胎壓偵測器及控制器，否則將喪失 TPMS 電子式胎壓偵測功能。
4. 當更換新品輪胎及輪圈時，不需重新設定 TPMS 電子式胎壓偵測器。
5. 當更換新品無線胎壓感知器及控制器需重新設定 TPMS 電子胎壓偵測器，請洽光陽經銷商。
6. 換輪圈時，胎壓偵測器須保持前後輪順序，加以區隔。



### TPMS 學碼操作說明

- 適用車主及經銷商服務人員使用。
- 當更換新品無線胎壓感知器及控制器，需重新設定 TPMS 電子式胎壓偵測器。
- 學碼時，車輛附近不可有相關車輛、發射器，以免誤觸發。
- 確認電子式胎壓偵測器已正確安裝，胎壓已充至正確胎壓值，且輪胎正確安裝。

### 啟動學碼程序：

1. 按住操作鍵(手把開關的〈∩〉鈕，但需先切換為控制儀表位置，且儀表畫面在胎壓狀態。
2. KEYLESS主開關 KEY ON。
3. 等到車形的前輪閃爍，且無胎壓單位時放開操作鍵〈∩〉鈕。

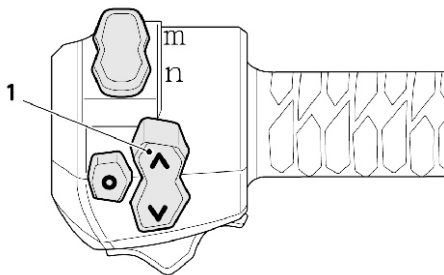

4. TPMS系統即進入學碼模式。
5. "TPMS"閃爍，胎壓數值不顯示，為顯示學碼的狀態。
6. 作業者將輪胎漏氣或充氣使輪胎壓力變化超過3psi以上感知器會在1分鐘內被喚醒，等到該輪胎壓有數值時即完成輪胎學碼設定。
7. 輪胎學碼設定好後，會自動跳下一輪胎學碼。
8. 作業者再次將輪胎同上步驟學碼設定。
9. 若不學碼可按〈∩〉鍵跳到下一輪學碼，兩分鐘若學碼沒完成會跳出學碼模式)。
10. 學碼設定完成後，按〈∩〉 鍵跳出，或按KEYLESS主開關ON-OFF 重啟。

### 注意

1. 在取得車輛後，必須將胎壓充氣到20psi以上，讓TPMS電腦自動學習初始值，以便後續正常操作。
2. 部品更換後，需重新進行學碼程序。
3. 更換輪胎時，因胎壓偵測器安裝於氣嘴位置，注意工具插入位置，需避開氣嘴。
4. 安裝部品時，需注意其方向性。
5. 胎壓準確值，僅供參考。
6. 部品安裝時，螺帽鬆脫會造成洩漏產生。
7. 若無法偵測胎壓時，表示胎壓偵測器電池沒有電，需更換新品。

### 切換壓力單位

KEYLESS 主開關 ON，打開APP軟體及藍芽與車輛連線，進入後，點選“設定”→“偏好設定”→胎壓內可依車主需求切換所需單位，切換後儀表會即時切換。



### TPMS異常狀況：

依據TPMS異常狀況，儀表會分別於燈號及訊息列中與胎壓畫面中顯示，如下表示：

異常狀態	儀表燈顯示	儀表圖示顯示 (英文顯示)	備註	顯示優先順序
低胎壓	亮異常燈	PRESSURELOW	閃爍 頻率 亮1秒 暗0.5 秒	依據 發生 狀況 的先 後順 序執 行
胎壓過高	亮異常燈	PRESSURE HIGH		
胎壓SENSOR 電壓低	亮異常燈	SENSORVOL. LOW		
胎壓急漏中	異常燈 急閃	P.FASTLEAKAGE		
胎壓慢漏中	異常燈 慢閃	P.SLOW LEAKAGE	常亮	
未配對初始 值顯示	畫面空白	UNPAIRING	常亮	
TPMS收不到 SENSOR送出 訊號	亮異常燈 及顯示 "----"	Receiveerror及 顯示 "----"	閃爍 頻率 亮1秒 暗0.5秒	

## ABS防鎖死煞車系統

### ABS 煞車指示燈：

ABS煞車系統是雙電子控制，能分別對前、後煞車產生作動。一般使用ABS煞車系統時，會感覺到ABS對把手所產生的脈衝作動。此時請持續抓握煞車握把，避免“壓放”煞車，否則會降低ABS的煞車效果。

ABS指示燈位於儀表左上角，指示燈在主開關開啟後亮起，但並不會自動熄滅，引擎發動後行駛速度達 6km/hr 以上時，ABS指示燈才會熄滅。



### ⚠ 注意

ABS是由ECU控制，當ABS發生故障時，ABS指示燈將亮起，ABS系統可能失去功能，但其原煞車系統仍正常運作，ABS系統將會回復至一般煞車。

### ⚠ 注意

- 當行駛於粗糙道路或碎石子路面上時，ABS的煞車有效距離會較長。
- 騎乘機車時，請隨時與前車保持適當的安全距離。
- ABS在煞車距離長時性能表現最佳。
- 為避免造成 ABS 性能不佳，注意不要拆卸及損傷車輪感知器或車輪感知器轉子。
- 當開啟KEYLESS主開關電源時，或行駛速度達到6 km/h 或更高時，ABS會執行自我診斷測試。在自我診斷測試時，若輕壓煞車把手，會感覺到把手的震動，這是正常的現象。
- 遇到路況需緊急煞車時，ABS系統幫助防止緊急煞車時輪胎鎖死，讓駕車者可順利轉向操控，ABS系統會自動控制煞車力量，以減少輪胎打滑。
- ABS系統在以下情況下，並不會縮短煞車距離，若行駛在鬆軟不平坦或下坡路面時，煞車距離甚至比沒有ABS系統的車輛還長，因此有ABS系統機種在較平坦路面行駛，才能發揮其最大功能。
- ABS系統配備 ABS ECU 與前後輪速感知器，若使用不合乎正廠要求之規格輪胎，可能會影響輪速感知器判斷，導致 ABS 系統作動異常。

**警告**

- ◆ 使用不合乎正廠規格尺寸之輪胎，可能會導致ABS系統無法正常運作，甚至造成駕車者，因ABS防鎖死煞車系統無法正常運作，而導致意外發生，因此請務必使用光陽指定規格尺寸之輪胎。
- ◆ 當 ABS 系統作動時，您可能會感受到煞車把手有一點振動，這是正常現象。
- ◆ 當車輛速度低於6km/h以下時，ABS系統並不會作動。
- ◆ 當電力失效或系統故障時會導致ABS系統失去功能，此時 ABS 煞車指示燈將亮起。

### TCS (循跡控制系統)

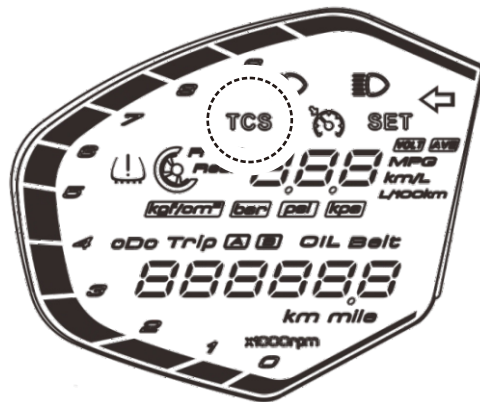

#### TCS指示燈：

- 正常：琥珀燈熄滅。
- 異常：琥珀燈常亮。
- 作動：琥珀燈閃爍。
- 關閉：綠色燈號常亮。

**按 MODE 鍵循環切換：**

1. NORMAL(橘燈)+TCS ON(橘燈)
2. RAIN(藍燈)+TCS ON(橘燈)
3. NORMAL(橘燈)+TCS OFF(藍燈)

 **注意**

- ◆KEY ON 引擎未發動，1、2、3可自由切換。
- ◆引擎發動後，怠速狀態下，1、2、3可自由切換。
- ◆引擎發動後，騎乘中，1、2、3不可切換。
- ◆TCS指示燈：當打開主開關時，琥珀燈長亮，車輛行駛至6km/h以上時，指示燈會熄滅。

**TCS介紹**

騎乘時節流閥開度過大，或是騎在光滑表面上，如被冰雪覆蓋或是濕滑的路面等，可能會導致後輪失控打滑，而TCS可協助車輛在上述情況仍保持抓地力。

當感知器偵測到後輪開始打滑時，TCS會調節引擎轉速直到後輪恢復抓地力。在TCS調節引擎轉速時，來自引擎的回饋感，或是排氣管的聲浪會與正常騎乘時有所不同。

車輛於冷天發動時，若需催油門以利發動引擎或暖車，建議使用者於發動前關閉TCS功能，並於發動後再次開啟TCS功能。

 **警告**

TCS不能替代穩定的操駕。當騎乘者以過快的速度進入彎道，或在陡峭的坡道上急加速抑或是急煞時，TCS無法防止抓地力損失與避免前輪打滑。因此騎乘配有TCS車輛時，應與騎乘一般車輛無異，都應小心操駕並避開特別光滑的表面。

 **注意**

- ◆當車輛陷於泥地、沙地等表面鬆軟不穩的路面時，關閉TCS功能以利後輪脫困。
- ◆當立起中柱後，長時間開啟節流閥會導致火星塞潮濕，指示燈閃爍琥珀色燈號。
- ◆電瓶異常或失效，TCS會無法作動，且指示燈會恆亮琥珀色燈號。

## AIBS (進階車輛剎車系統)

AIBS系統可以透過IMU傾角感測器偵測車輛過彎傾斜角，搭配ABS/TCS系統計算出過彎穩定狀況下的最佳煞車力及最佳牽引力。

當處於瀕臨失控之前，AIBS系統將介入啟動最佳煞車控制或是最佳扭矩控制以維持車身穩定，實現全方位安全駕駛。

### ⚠ 注意

1. 車輛過彎為輔助功能，僅適用於過彎的物理極限範圍內(傾倒角度過大超過物理極限，及超出輔助系統之範圍)。
2. AIBS不提供給使用者自行維修且非常敏感，請勿自行拆除、修改、置換位置、變換支架材料等任何會影響到IMU狀態。
3. 避免IMU受到過大之撞擊。

## 含氧感知器

本車裝配有含氧量感知器，作用是減少排放廢氣中污染物的產生。

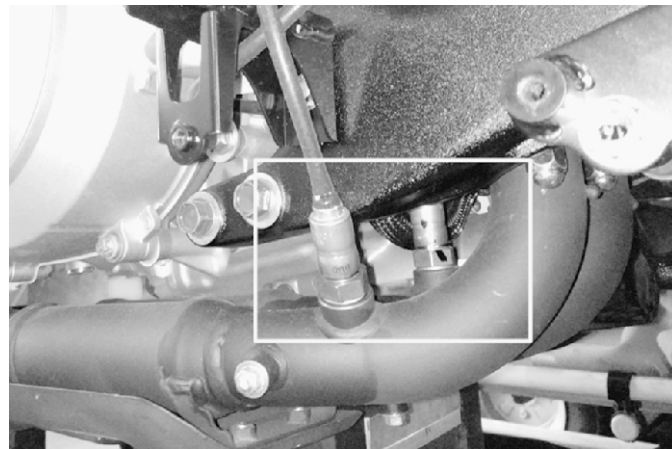

### ⚠ 警告

請勿自行拆解或更換含氧量感知器，否則容易導致含氧量感知器效果不佳或甚至失效。

## 排氣管及觸媒轉化器

觸媒轉化器的功用是降低排放廢氣中污染物的產生。

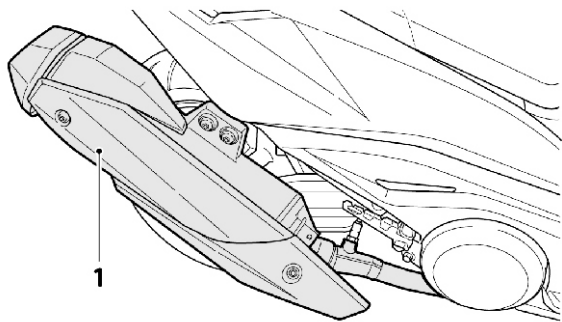

### 警告

機車騎乘後，排氣系統因燃燒廢氣產生的高溫，使得排氣管變的非常熱燙。

**氣管變的非常熱燙，為防止發生火災及燙傷的發生：**

- 請將機車妥善停放於行人或兒童無法觸碰之處。
- 機車請勿停放於易燃物附近。
- 機車進行保養時，請確定排氣系統已經冷卻。
- 在機車行駛中，不可關掉主電源開關。因為大量未燃燒的混合氣會流入排氣管內燃燒，會造成觸媒轉化器損壞及燒毀。
- 請使用無鉛汽油，含鉛汽油會造成觸媒轉化器的老化而失效。

## 廢氣控制系統

為符合環保署廢氣排放標準，機車會裝有以下廢氣控制系統零件：

- 電子控制元件
- 曲軸箱通氣閥
- 觸媒轉化器
- 節流閥
- 各類感知器：
  - 進氣溫度感知器
  - 進氣壓力感知器
  - 油門開度感知器
  - 含氧感知器
  - 溫度感知器

# 5 正確行駛方式

## 起動引擎

- 擎起動前請先把主腳架撐起來。
- 引擎起動前請先檢查機油、汽油。



## 引擎熄火開關

- ☒：開關在此位置時，引擎熄火且無法發動，須將開關切換至  位置，才可再起動引擎。
- ：開關在此位置時，可操控引擎發動。

### 注意

- 引擎熄火開關，在  的位置時，切斷主電源，因此拉煞車拉桿時及按起動開關，啟動馬達不會作動。
- 引擎熄火開關僅用於暫停時引擎熄火用。

1. 將確認 KEYLESS 無線車鑰在感應範圍內。
2. 將主開關按鍵按下可開啟電源ON
3. 確認油門握把完全關閉。
4. 確認引擎熄火開關已切換  。
5. 壓住前煞車拉桿或後煞車拉桿，按下電起動按鈕即可起動引擎。





如無法發動引擎，請放開起動開關等待幾秒後，再嘗試起動引擎。每次起動時間不可超過五秒，以保留電瓶的電力。

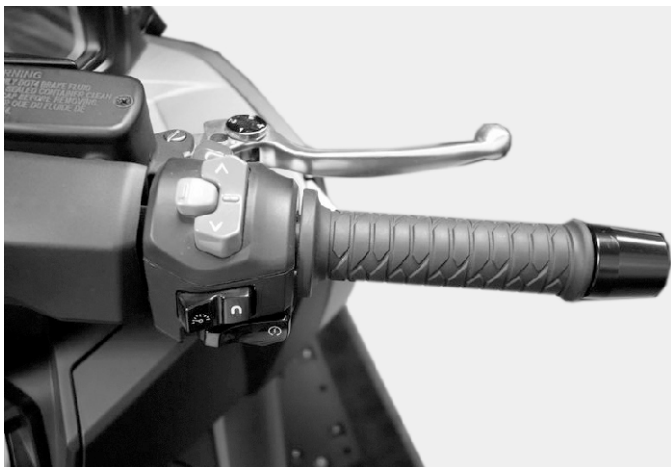

## ⚠ 注意

- ◆引擎起動後，手指要立刻離開電起動按鈕。
- ◆引擎在運轉中，請勿按電起動按鈕，否則會損壞引擎機件。
- ◆引擎起動時，後煞車拉桿應在煞車狀態，電源被接通後煞車燈會亮。
- ◆引擎冷車發動後要使車輛短暫之暖機運轉（約 1-2 分鐘），高山區域及溫度較低地區需暖機運轉（約3-5分鐘），助於引擎運轉及車輛騎乘。

## ⚠ 警告

- ◆未行駛前，後煞車拉桿應保持在煞車狀態，請勿任意提升引擎回轉數。

## 5 正確行駛方式

### 正確的行駛方法

- 後煞車拉桿保持在煞車狀態，然後將車向前推，主腳架會自行彈起。
- 由左邊上車，確實的坐正，雙腳觸地以防傾倒，調整後視鏡至適當的位置。

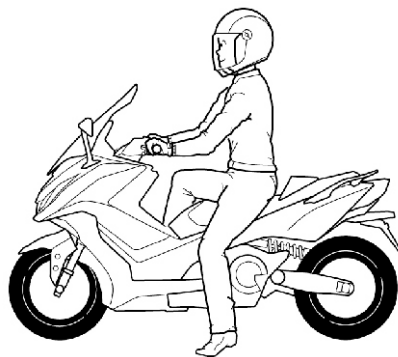
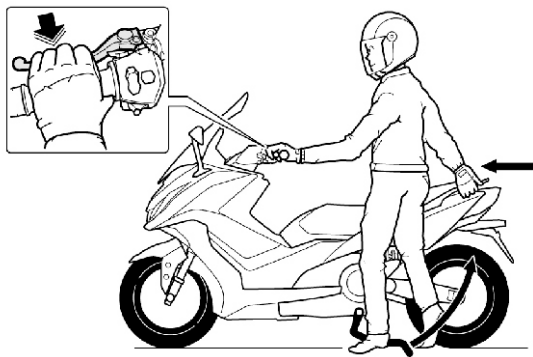

### 警告

- ◆ 引擎轉速請勿超越紅色範圍。
- ◆ 引擎發動未行駛前，請勿任意加油提高引擎回轉數，以避免危險發生。
- ◆ 未行駛前，後煞車拉桿應保持在煞車狀態，請勿任意提升引擎回轉數。

## 前後煞車拉桿釋放

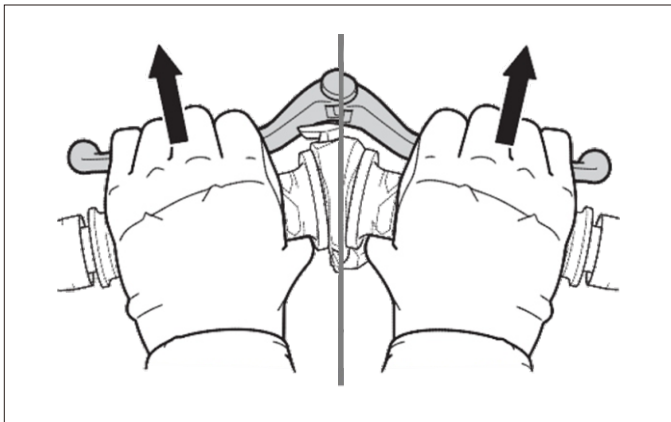

### 警告

煞車解除後，加油手把不可任意轉動加油，以免車子向前衝出發生危險。

### 注意

- 為維護引擎的使用壽命，機車未暖機前切勿急加速。
- 加油手把不可急速旋轉，以避免車子急速衝出。

## 旋轉加油手把即可調整機車行駛速度

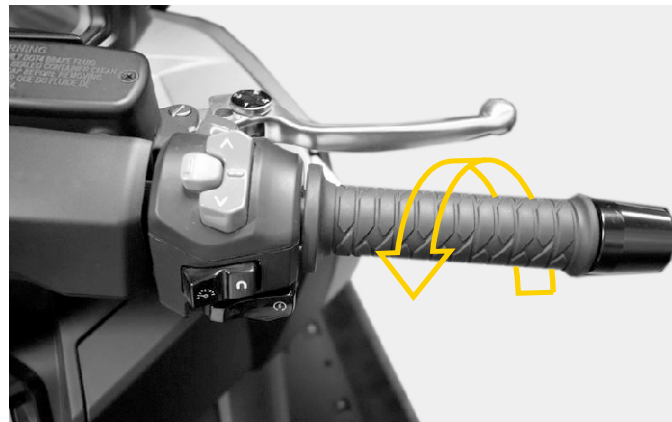

- 速度的調節由加油手把來控制
- 轉越大速度會變快。要慢慢的加油。
- 始動或上坡時，加油手把慢慢地旋轉加油，馬力就會加大。
- 還回原位，速度會變慢。還原時動作要敏捷。

### 正確行駛

出發前，開啟方向燈，確認前、後方來車狀況，緩慢旋轉加油手把後起步。

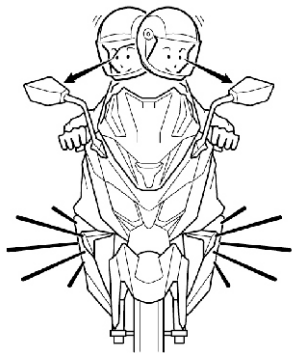

### 新車引擎磨合

- 新車引擎磨合期為 300 公里 (km)內，請保持時速80公里 (km/h)以下。
- 避免急加速。



**警告**

引擎磨合期如高速行駛，可能造成引擎機件損壞。

### 煞車

前煞車

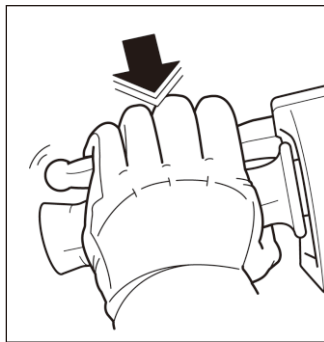

後煞車

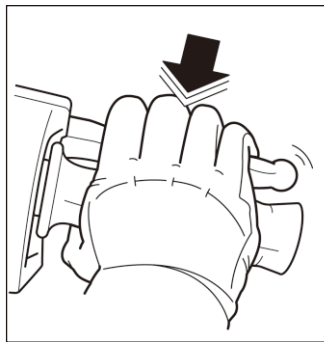

**警告**

- ◆ 在濕滑及沙石路面上操作煞車時，煞車的有效距離會較長也較困難。
- ◆ 行駛於山路時請減速慢行，在下坡時煞車會變的更困難也更危險。
- ◆ 不可緊急煞車、急轉彎。
- ◆ 在您尚未有把握操作此車時，請減速慢行對煞車系統的練習與熟悉。

急煞車、急轉是引起側滑傾倒的原因，非常危險。

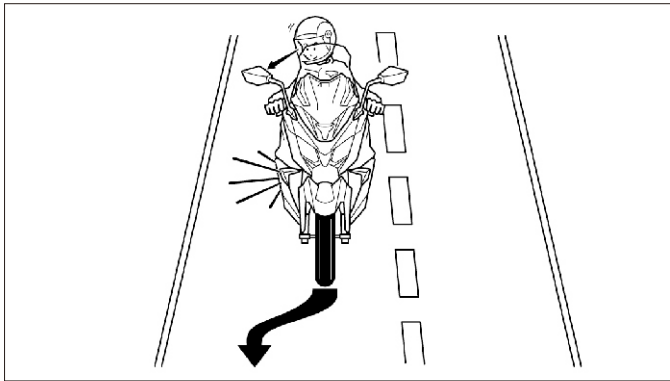

## 警告

- ◆ 雨天時應特別小心駕駛雨天路面與晴天不同，煞車距離會拉長速度應減慢，煞車時間也應提早。
- ◆ 下坡時，將加油手把回復到關閉位置，並且實施間斷煞車，慢慢行駛。
- ◆ 避免煞車用力過度或緊急煞車，特別是車輛傾向單邊時，容易造成車輛側滑或翻覆。

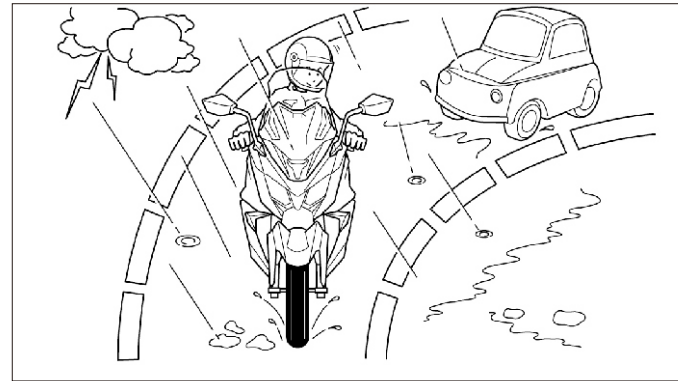

## 警告

- ◆ 在潮濕路面下及鐵路平交道、輕軌電車軌道、人孔蓋、施工路面覆蓋之鋼板等極為滑溜。
- ◆ 當行駛這些區域時，請特別注意減速慢行並小心通過。
- ◆ 提早將方向燈打開並注意後方側方車輛，慢慢停靠。
- ◆ 把加油手把回復原位，並提早將前後煞車煞住，此時後煞車燈即亮，以警告後方來車。

## 5 正確行駛方式

### 車輛完全停止時

方向燈開關關閉，KEYLESS 主開關關閉。



#### 警告

- ◆行駛中，若還能關閉 KEYLESS 主開關，表示防誤按功能失效，請速至經銷門市檢修。
- ◆為防止盜竊，停車離開時，請將轉向桿上鎖並將無線車鑰帶在身上。
- ◆撐起主腳架前，先行解鎖定機構會較為容易撐起。

### 駐車時

- 駕駛者站在左側及平坦的地面把主腳架撐起來。
- 不妨礙交通的平坦地面把主腳架撐起來。
- 在不平坦的地面撐起主腳架，車輛容易倒下。
- 左手握住手把，手把需擺正，右手拉住座墊旁左後握把，右腳踩下主腳架，右手用力往上拉。

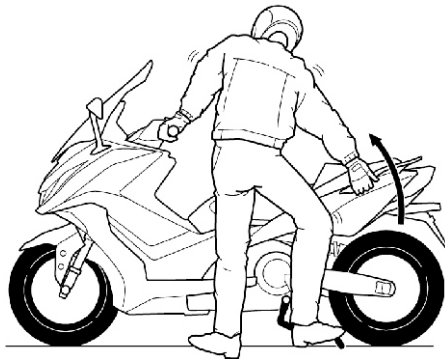

## 車輛傾倒時

當車輛傾倒熄火時，此時車輛若要再發動時，KEYLESS 主開關須關掉後再重新開啟。

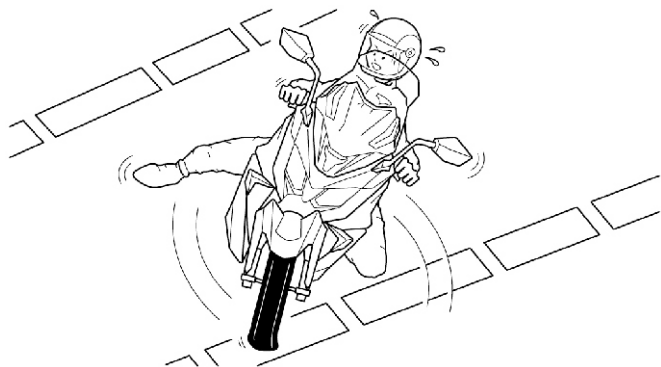

### 警告

- ◆ 為防止車輛傾倒，汽油溢出而發生危險，車輛傾倒時，應手動關掉主開關，或將熄火開關置於熄火位置。
- ◆ 若無法扶起車輛，勿強行扶起以免造成不支又傾倒情況，必要時，請人協助扶起車輛。
- ◆ 若因車輛傾倒時，導致人身無法動彈，應適時進行呼救幫忙，因已超出個人能力範圍。

## 騎乘前檢查

### 養成騎乘前檢查的習慣

為讓您的機車保持在安全、有效率的使用狀態，請依據保養表做好定期檢查、調整及潤滑保養。

廢氣控制系統可降低機車排放廢氣中污染物的產生。請依保養表所規定的里程或時間進行保養，以確保廢氣排放標準能符合規定。



- 若您不熟悉機車的檢查保養，請洽詢光陽經銷商。
- 在引擎運轉時，可能會因身體或衣物的碰觸而導致受傷、觸電，在進行機車保養時，請將引擎熄火。
- 為了避免燙傷，機車騎乘後，引擎、排氣管、煞車碟盤、煞車卡鉗、煞車片要在冷卻後才可觸摸。
- 保養機車時，請勿在密閉空間運轉引擎，以免因廢氣排放而一氧化碳中毒。
- 為避免損壞機車，在未受過專業維修訓練及沒有特殊工具的狀況下，請勿進行維修工作。

## 引擎機油與機油濾清器濾芯

騎乘機車前應檢查引擎機油量是否符合規定，以及是否有無洩漏。引擎機油與機油濾清器濾芯也應依保養和潤滑表規定，定期更換。

### 檢查、補給引擎機油

1. 將機車停放於平整的地面後以主腳架立起，將 KEYLESS 主開關啟動，然後發動引擎，不使用加油手把，怠速運轉約 3 分鐘後，將引擎熄火，靜置一分鐘後。
2. 取出機油量尺擦拭清潔，將機油量尺直接插入(不可鎖入)。
3. 檢查機油量，油面接近L時，請補充機油至M與L的中間。

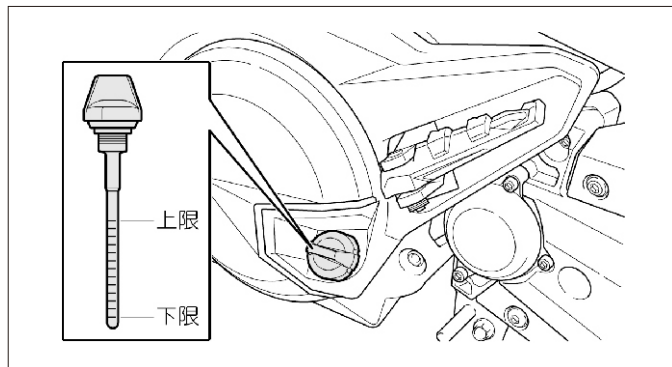



## 推薦規格機油

規格：

SAE：10W/40 MA  
API：SL 級以上。

新車第一次300公里更換機油。以後每2000公里更換機油。



**注意**

- ◆引擎、排氣管溫度很高，檢查機油量時小心謹防燙傷。
- ◆引擎運轉暖機後，靜置一分鐘後，依機油量尺確認機油量。



**警告**

- ◆市面上劣等機油很多，易使消費者誤用而造成引擎故障。
- ◆為使您的愛車能更換到推薦規格的機油，敬請駕臨您購車之光陽經銷商更換。



**注意**

- ◆傾斜的車身會導致機油量的誤判。
- ◆引擎停止後如即刻檢查油量或更換機油時應謹防燙傷。

### 汽油檢查、補充

- 儀表燃料指示區塊接近 E 剩一格區域時，應儘快補充汽油。
- 請及早補充 95 以上無鉛汽油。

#### 油箱蓋使用方式：

先將引擎熄火

1. 請按下 “” 油箱蓋鍵，即可打開油箱蓋飾蓋。然後旋開油箱蓋。
2. 請使用 95 以上無鉛汽油。
3. 將油箱蓋旋回，確認油箱蓋壓回，確認油箱蓋飾蓋已確實扣上。



- ◆ 補充汽油時，應嚴禁煙火。
- ◆ 補充汽油時，請將引擎熄火。
- ◆ 補充汽油時，油面不可超過基準板，如超出基準板汽油容易滲透出來。
- ◆ 加油時，為確保騎乘性能穩定，建議每1000公里添加“光陽噴油嘴清潔劑”，以進行燃油噴嘴清潔保養。
- ◆ 汽油箱內燃油量不足時，避免使汽油泵浦長時間的作動，否則會影響燃油泵浦正常之壽命。

## 轉向桿檢查

1. 上、下、前、後、左、右的擺動有無鬆動情形。
2. 手把是否有太緊現象。
3. 手把是否有碰擊現象。
4. 左右轉向操作，檢查轉向連桿組件不可有鬆脫情況。
5. 如發現異常現象時，請到經銷商或服務站接受檢修。

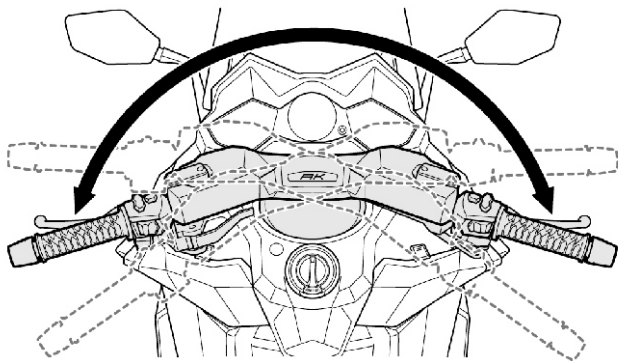

## 前後煞車檢查、調整

1. 使用煞車調整鈕調整煞車拉桿距離(共 4 段調整)。
2. 調整時將煞車拉桿往前推及旋轉調整鈕(原廠設定值 3)。
3. 調整後手拉煞車拉桿(1)至手指感覺舒適的位置時，檢查拉桿先端距離是否在規定尺寸範圍內。
4. 腳煞車踏桿距離為預設自動調整，檢查時若發現踏桿行程與正常差距過大或異常時，請洽尋經銷門市檢修。

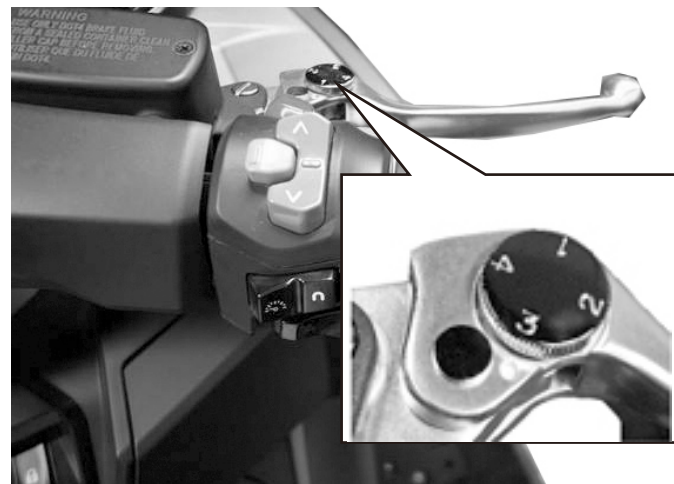

煞車調整鈕

## 6 騎乘前檢查

### 前煞車油檢查

1. 將手把擺正，檢查右貯油箱內的煞車油。必須維持在上限與下限標示記號間。
2. 當油面降到接近下限“L”位置標示時要檢查煞車來令磨損情形。
3. 假如煞車來令磨損，沒有超過規定限度，通常表示產生漏油現象，請洽詢經銷門市檢修。



### 前煞車油補充

1. 將手把擺正，拆下煞車油貯油箱蓋 2 支固定螺絲，取下煞車油蓋。
2. 將推薦煞車油 DOT-4 注入貯油箱內至上限刻劃，再將貯油箱蓋 2 支螺絲鎖緊。
3. 煞車油每 10000 公里或 1 年更換 1 次。



#### 警告

- ◆ 不同廠牌及不同規格的煞車油混合使用會引起煞車失靈，發生危險。
- ◆ 煞車油補充時，使用布類將塗裝部位蓋著以免傷及塗裝表面。

## 前、後煞車來令片檢查

- 煞車效果良好嗎？
- 緩慢行進確認前後煞車之效果。

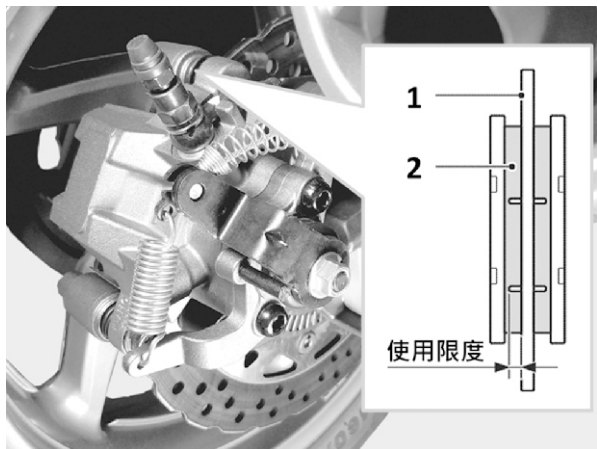

1：煞車碟盤      2：來令片

### 煞車來令片使用限度檢查

檢查煞車來令片達磨耗限度時，請洽詢光陽經銷商更換。

## 輪胎檢查

- 檢查輪胎地面接觸狀態，輪胎氣壓是否正常，若不足時，請充氣至正常胎壓。
- 輪胎與地面接觸如有異常現象時，使用胎壓計檢查胎壓是否正常。

在冷車時測量輪胎氣壓：

乘坐 1 人	
前輪 2.35 kgf/cm <sup>2</sup> (33.5psi)	後輪 2.70 kgf/cm <sup>2</sup> (38.4psi)
乘坐 2 人	
前輪 2.35 kgf/cm <sup>2</sup> (33.5psi)	後輪 2.70 kgf/cm <sup>2</sup> (38.4psi)

- 在胎溝內是否有夾著金屬片、碎石等，有則去除後再行駛。
- 輪胎龜裂或胎溝深度磨耗限度時，請即更換新輪胎。



**警告**

在輪胎壓力非常低或輪胎平衡不正確的情況下駕駛車輛會導致危險的轉向振動。

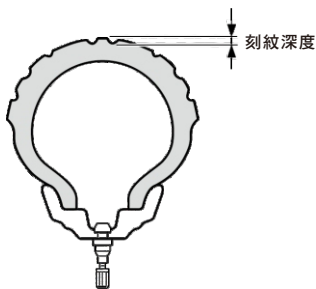

量測輪胎胎紋中心部位的胎紋深度，由於輪胎磨損程度可能不均勻，應取數個點來量測。

若有任何測量值小於使用限度，請更換輪胎，更換新輪胎時，應檢查並做好車輪平衡。

使用限度：

前輪 0.8 mm

後輪 0.8 mm

胎紋磨損檢查

每次騎乘之前都必須檢查輪胎。若是輪胎出現橫向線(最小胎紋深度)、若是輪胎上有釘子或玻璃碎片、或是輪胎壁有裂痕，請洽詢光陽經銷商更換輪胎。當輪胎胎紋磨損過度時，會降低摩擦力，輪胎就會變得較容易被刺破，且影響操控安全。

輪胎尺寸：

前輪尺寸 120/70-R15

後輪尺寸 160/60-R15

## 煞車燈檢查

- 將 KEYLESS 主開關電源開啟。
- 前、後煞車拉桿分別拉住，確認煞車燈是否點亮？
- 檢查煞車燈是否汙穢或破損？

**注意**

將KEYLESS主開關電源打開，但引擎熄火開關轉至"OFF"。

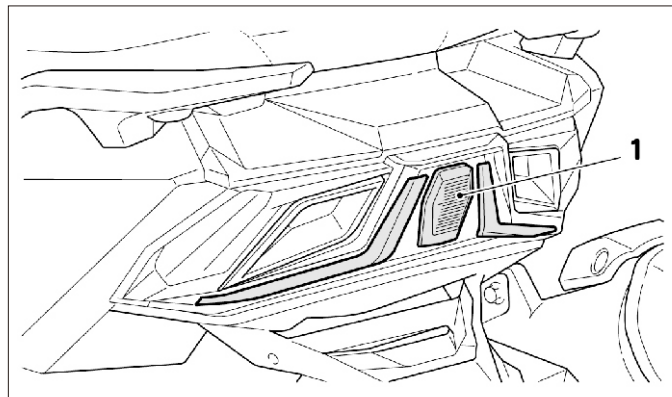

1：煞車燈

## 後燈檢查

- 將 KEYLESS 主開關電源打開。
- 確認後燈是否點亮？
- 檢查後燈殼是否汙穢或破損？

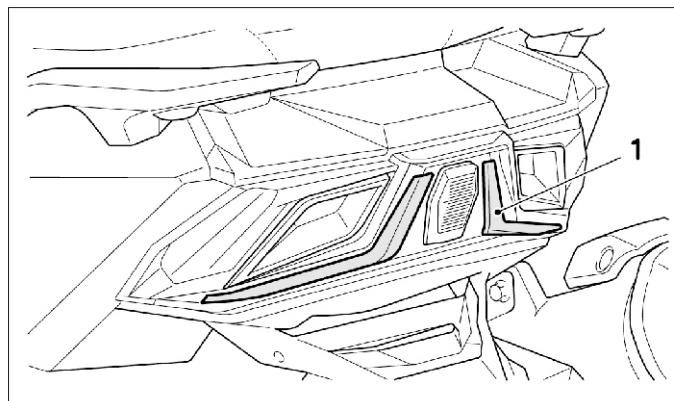

1：後燈

## 前燈檢查

- 將 KEYLESS 主開關電源打開。
- 將引擎發動。
- 確認前燈是否點亮？
- 檢查前燈殼是否汙穢或破損？

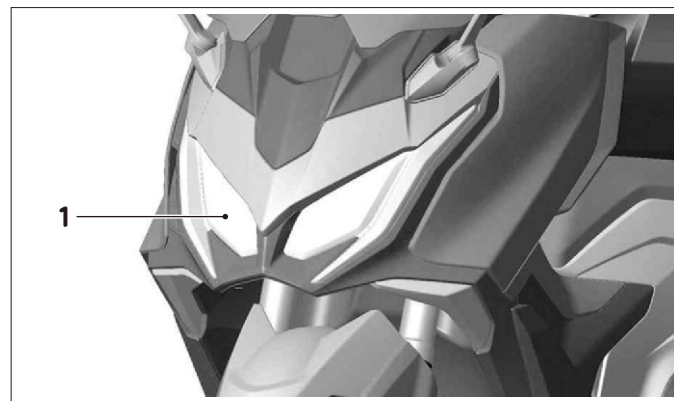

1：前燈

## 6 騎乘前檢查

### 前方向燈檢查

- 將 KEYLESS 主開關電源打開。
- 操作方向燈開關，確認前後左右方向燈及指示燈是否點亮？
- 檢查方向燈燈殼是否汙穢或破損？

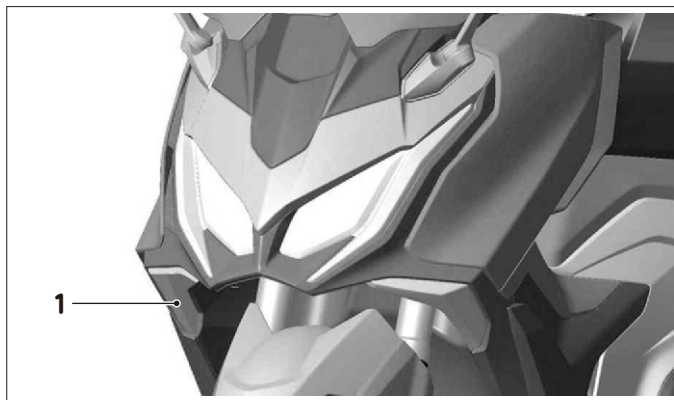

1：前方向燈

### 後方向燈檢查

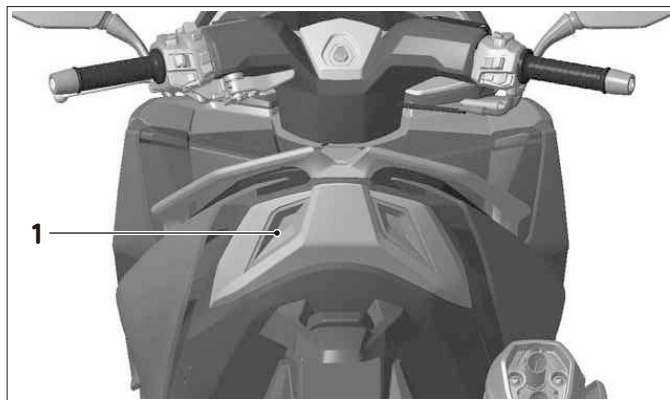

1：後方向燈



## 前、後緩衝器檢查

將重量加於手把及座墊，並上、下擺動，檢查其作動是否良好？

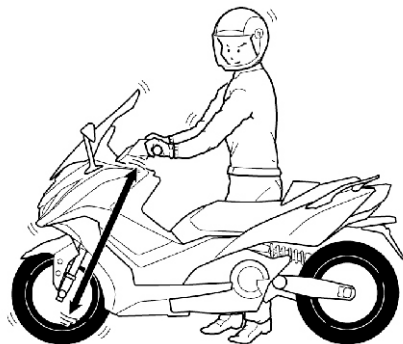

## 前燈、後燈及方向燈是否亮起？

發動引擎並打開開關同時檢查前燈、後燈及方向燈是否亮及燈殼是否有破損污穢情形。

## 儀錶顯示是否作用？

## 喇叭是否會響？

KEYLESS 主開關開啟，按下喇叭開關。

## 後視鏡角度是否適當？

坐在座墊確認後方位置，並檢查是否有損壞或污穢？因實車騎乘安全性考量法規規定扭力值規範 1.02-1.428 kgf-m。故後視鏡裝於實車鎖緊後，並非固定不可轉動（除非異常鬆動）。

## 檢查車牌號碼是否污穢或損傷？

檢查車牌號碼是否污穢、損傷，確實鎖緊。

## 排氣正常嗎？

檢查排氣管是否鬆動或噪音。

## 其他，對過去異常現象是否還存在？

## 傳動外皮帶檢查

- 立起主腳架，並以手動轉動後輪檢查皮帶
- 目視外皮帶是否有不正常摩擦傷痕？
- 是否有異物附著，並排除。
- 皮帶與皮帶輪是否單側摩擦，已無間距？
- 皮帶上下護蓋螺絲鬆動。
- 若上述無法排除，請洽光陽服務站檢查調整或更換。

**注意**

- ◆ 請勿自行調整皮帶及拆卸後輪相關機構，應交由光陽服務站為您做專業的調修
- ◆ 上下護蓋有裂痕或變形破損應立即送修，以策安全。

**警告**

- ◆ 請勿拆掉皮帶上下護蓋進行騎乘。
- ◆ 勿於發動轉動當中伸入工具或人身部品
- ◆ 勿對皮帶噴塗或塗抹油品或不知名溶劑，以防材質變異。
- ◆ 後座乘客勿以上護蓋作為踏板使用，這將可能使護蓋變形干涉到皮帶。

## 側支架

側支架不僅用於停車，還包含一個安全機構，當側支架向下時，點火電源會自動切斷。

檢查方法：

檢查側支架自動熄火系統。

1. 在平坦的地面將主腳架撐起來
2. 將側支架回復上方位置後發動引擎
3. 將側支架踢向下方位置，引擎會自動熄火

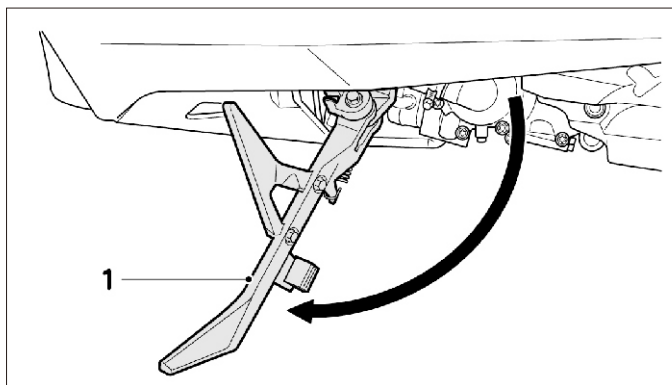

**注意**

如果側支架操作有任何問題，請至光陽經銷商接受檢查。

## 簡易的保養及維修

### 定期檢查

- 為了使車輛安全舒適地行駛，務必接受定期檢查，請至光陽經銷商及服務站為您做售後服務保養工作。
- 檢查時間及檢查項目請參照使用手冊。
- 機車長期間停止使用時，亦須實施定期檢查。

### 初次檢查

新車購買一個月內或行駛300公里(km)時，請務必接受檢查保養。

### 注意事項

檢查結果需要清潔、調整、更換等時，請依定期檢查記錄表說明實施。

### 注意

保養時要注意安全。

- 在平坦的地方把車子主腳架立起來。
- 使用適當的工具作業。
- 在引擎停止狀態時實施整備作業。
- 引擎停止後，引擎本體、排氣管溫度很高，謹防燙傷。

## 定期保養一覽表

為了行車安全維護性能延長車齡，更為了降低汙染排放，請確實做好定期檢點與保養。

排放控制系統及定期檢點保養項目及時間表：

I：檢查，必要時清潔、潤滑、補足、修正或交換 A：調整 C：清潔 R：更換 T：鎖緊 M：維修保養 D：診斷器檢查

項目	保養操作項目	保養間隔時間																					備註					
		公里數 月數	300 初次	2000 1	4000 2	5000 3	6000 4	8000 5	10000 6	12000 7	14000 8	15000 9	16000 10	18000 11	20000 12	22000 13	24000 14	25000 15	26000 16	28000 17	30000 18	32000 19		34000 20	35000 21	36000 22		
潤滑系統	視公里數或月數，哪一個先到先保養	*	R	R	R		R	R	R	R	R		R	R	R	R	R	R	R	R	R	R	R	R	R	R	R	① 每1000公里，建議添加指定KYMCO噴油嘴清潔劑於汽油箱。
	引擎機油	*	R	R	R		R	R	R	R	R		R	R	R	R	R	R	R	R	R	R	R	R	R	R	R	② 若配駕駛型，備有專用清潔劑，請按說明書檢查。
	機油濾網	*					R	R	R	R	R		R	R	R	R	R	R	R	R	R	R	R	R	R	R	R	② 若配駕駛型，備有專用清潔劑，請按說明書檢查。
燃料系統	機油濾芯	*					R	R	R	R		R	R	R	R	R	R	R	R	R	R	R	R	R	R	R	R	② 若配駕駛型，備有專用清潔劑，請按說明書檢查。
	齒輪油 (本機種無此保養項目)	*																										② 若配駕駛型，備有專用清潔劑，請按說明書檢查。
空氣供給系統	燃油泵浦	*					I/C						I/C				I/C				I/C							② 若配駕駛型，備有專用清潔劑，請按說明書檢查。
	節流閥導線	*					I						I				I				I							② 若配駕駛型，備有專用清潔劑，請按說明書檢查。
	空氣濾芯	*	註③④				R						R				R				R							② 若配駕駛型，備有專用清潔劑，請按說明書檢查。
	活性碳罐	*					I						I				I				I							② 若配駕駛型，備有專用清潔劑，請按說明書檢查。
	CVT濾棉	*											R								R							② 若配駕駛型，備有專用清潔劑，請按說明書檢查。
傳動系統	PVC蒸發控制閥	*					I						I				I				I							② 若配駕駛型，備有專用清潔劑，請按說明書檢查。
	含氧感知器	*					I						I				I				I							② 若配駕駛型，備有專用清潔劑，請按說明書檢查。
	觸媒轉化器	*					I						I				I				I							② 若配駕駛型，備有專用清潔劑，請按說明書檢查。
	凸輪鏈條	*					I						I				I				I							② 若配駕駛型，備有專用清潔劑，請按說明書檢查。
傳動系統	CVT傳動皮帶/滾子/離合器外套	*					I						I				R				I							② 若配駕駛型，備有專用清潔劑，請按說明書檢查。
	後輪驅動皮帶	*	註②										I				I				I							② 若配駕駛型，備有專用清潔劑，請按說明書檢查。
點火系統	汽門間隙	*	註④				I						I				I				I							② 若配駕駛型，備有專用清潔劑，請按說明書檢查。
	火星塞	*											R								R							② 若配駕駛型，備有專用清潔劑，請按說明書檢查。
引擎管理系統	點火線路	*																			I							② 若配駕駛型，備有專用清潔劑，請按說明書檢查。
	節流閥體	*	註④																									② 若配駕駛型，備有專用清潔劑，請按說明書檢查。
	燃油噴嘴	*	註①④																									② 若配駕駛型，備有專用清潔劑，請按說明書檢查。
煞車系統	怠速空氣旁通閥	*					D/M						D/M								D/M							② 若配駕駛型，備有專用清潔劑，請按說明書檢查。
	引擎溫度感知器	*											D				D				D							② 若配駕駛型，備有專用清潔劑，請按說明書檢查。
	進氣壓力感知器	*											D				D				D							② 若配駕駛型，備有專用清潔劑，請按說明書檢查。
	點火線圈	*											D				D				D							② 若配駕駛型，備有專用清潔劑，請按說明書檢查。
	電瓶	*											D				D				D							② 若配駕駛型，備有專用清潔劑，請按說明書檢查。
冷卻系統	煞車拉桿遊隙	*		I	I	I	I	I	I	I	I	I	I	I	I	I	I	I	I	I	I	I	I	I	I	I	I	② 若配駕駛型，備有專用清潔劑，請按說明書檢查。
	煞車油	*																			R							② 若配駕駛型，備有專用清潔劑，請按說明書檢查。
	ABS輪速感知器/讀取盤	*																				R						② 若配駕駛型，備有專用清潔劑，請按說明書檢查。
其他	煞車來令片	*																										② 若配駕駛型，備有專用清潔劑，請按說明書檢查。
	副水箱/冷卻液	*																				R						② 若配駕駛型，備有專用清潔劑，請按說明書檢查。
	水箱散熱片/水箱前保護網	*																										② 若配駕駛型，備有專用清潔劑，請按說明書檢查。
其他	冷卻管路/接頭	*																										② 若配駕駛型，備有專用清潔劑，請按說明書檢查。
	車體重要螺絲	*		T	T	T	T	T	T	T	T	T	T	T	T	T	T	T	T	T	T	T	T	T	T	T	T	② 若配駕駛型，備有專用清潔劑，請按說明書檢查。
	胎壓/胎紋	*																										② 若配駕駛型，備有專用清潔劑，請按說明書檢查。
其他	電動風鏡	*											I/A								I/A							② 若配駕駛型，備有專用清潔劑，請按說明書檢查。

## 不定期保養：

1. 點火系統：如有明顯的連續性點火失常、引擎過熱、引擎熄火，則進行保養或點檢。
2. 積碳清除：若有引擎馬力大幅下降時，請將汽門、活塞、節流閥體、怠速空氣旁通閥及燃油噴嘴之積碳清除。
3. 傳動系統：若行駛速度明顯下降時，請將CVT部品進行保養或點檢，必要時更換新品。
4. 燃油噴嘴：長時間放置未使用時須清潔燃油噴嘴積碳或膠質。
5. 水箱散熱片/水箱前保護網：每1000公里檢查及清潔，車主行駛區域屬多塵埃及多雨氣候等，請提早清潔保養。
6. ABS輪速感知器/讀取盤：每5000公里須進行保養點檢，必要時更換新品。

## 電瓶檢查

本機型採用免補充水式電瓶，電瓶不需補充電池液。

### 檢查電瓶電壓：

利用電壓錶檢查電瓶電壓須滿 12V 以上，若電壓太低須拆下電瓶並充滿電。

### 更換方法：

護蓋拆卸與安裝。

1. 拆下電瓶蓋固定釘螺絲，並取下電瓶蓋。



2. 拆下負極、正極固定螺栓，取下束帶，取下電瓶。

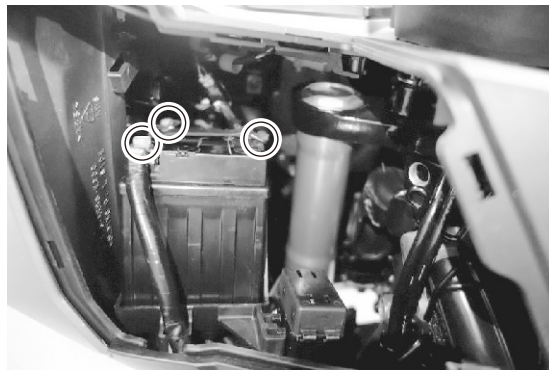

### 安裝電瓶

請依拆卸順序反向安裝。



**警告**

外蓋上都會有卡榫及凹槽的設計，為避免將卡榫拔斷或因銳角的部位造成受傷，在拆、裝外蓋時請小心操作。若您擔心拔斷卡榫，請交由光陽經銷商進行。

**⚠ 注意**

- 長時間未使用車輛時，電瓶會自行放電，電力會降低，從車上把電瓶拆下完全補充電後存放在陰涼通風的場所。
- 長時間未使用車輛時，請將電瓶的負極線拆下。
- 電瓶電壓太低，會顯示於儀錶板上，必須將電瓶拆下，並充滿電或請至光陽服務站檢修。
- 如果電瓶要存放超過二個月，則至少每個月要檢查一次，並視需要進行充電。
- 再次使用存放中的電瓶前，先將電瓶充飽電後再安裝。

**電瓶樁頭清潔**

- 電瓶樁頭部清潔時，請先將電瓶 1 支固定螺絲拆下。
- 電瓶樁頭部發生腐蝕時，請將電瓶拆下取出來清潔。
- 清潔後請將電瓶樁頭塗布一層薄的黃油或凡士林後再把電瓶裝上。

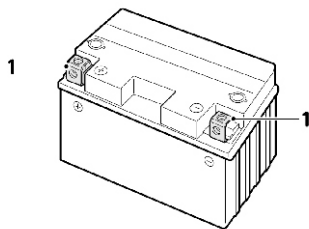
**⚠ 注意**

- 電瓶拆裝時，應嚴防火氣接近。
- 拆卸時，必須將 KEYLESS 主開關旋轉到「OFF」位置。然後拆下負極（-）導線，再拆下正極（+）導線。安裝時先裝正極再裝負極。
- 樁頭螺帽發生鬆動時，應確實鎖緊。

**電瓶使用的注意事項：**

1. 因電瓶的電解液內含有硫酸成份，所以有毒且危險，不注意時會導致嚴重的灼傷。請避免與皮膚、眼睛或衣物有任何接觸。在電瓶附近作業時，請戴上護目鏡。若發生下列狀況時，請進行相關的急救措施：
  - 皮膚接觸：使用大量的清水沖洗。
  - 誤飲：喝下大量的水份或牛奶並立即送醫。
  - 眼睛接觸：用清水沖洗 15 分鐘並立即送醫。
2. 電瓶會產生爆炸性的氫氣。因此請將電瓶遠離任何火源(例如火花、火苗或點燃的香菸等)。如果在封閉的空間進行充電時，要有充足的通風。
3. 請將電瓶放置在孩童無法觸及之處。
4. 電瓶位於前擋風鏡下。拆下擋風鏡及儀表前蓋，即可看到電瓶。欲將電瓶充電，如果電瓶將要沒電，請儘速至光陽經銷商進行充電。記住，如果機車裝置越多的選購電器配件，則電瓶耗電會越快。

## 保險絲的更換

保險絲位於電瓶的左方，掀開保險絲蓋，即可取得保險絲。

### 保險絲規格

MAINFUSE 主保險絲： 35A	FI PARTS 噴射部品： 10A
CONTROLLER 12V 控制器： 5A	GRIP,USB CHARGE 加熱把手/充電器： 15A
LIGHTS 燈光： 10A	SEAT/FUEL CAP M 坐墊開啟馬達/加油蓋開 啟馬達： 10A
FAN 風扇： 10A	ABS M ABS馬達： 25A

- 把 KEYLESS 主開關關閉，檢查是否保險絲熔斷。
- 保險絲更換時請依照規定容量交換。
- 交換時請先檢查燒斷原因後再更換。

### 注意

- ◆ 電裝品類（燈類、儀錶類）更換時請使用指定規格零件。
- ◆ 如使用規格不合，保險絲易斷，電瓶負荷會不平衡。
- ◆ 洗車時盡量避免用強力水柱正面沖洗。

### 警告

- ◆ 嚴禁裝置規格過大保險絲取代，線路可能因此過負荷而燒毀。
- ◆ 嚴禁以非保險絲或以短路方式進行取代保險絲，此舉可能引起線路燒毀及車輛火災。



## 空氣濾清器

請依定期保養表的規定期更換空氣濾清器濾芯。  
經常於多塵的環境或潮濕的地區騎乘時，應勤加檢查和更換空氣濾清器濾芯。

### 更換空氣濾清器濾芯

1. 移除機車外蓋
2. 拆卸空氣濾清器護蓋。
3. 拆下空氣濾清器蓋固定螺絲，取下空氣濾清器濾芯。

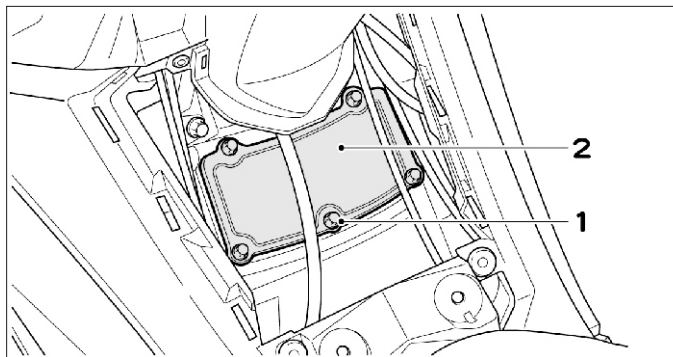

1：固定螺絲 2：空氣濾清器蓋

4. 取出空氣濾清器濾芯。
5. 更換新的空氣濾清器濾芯。

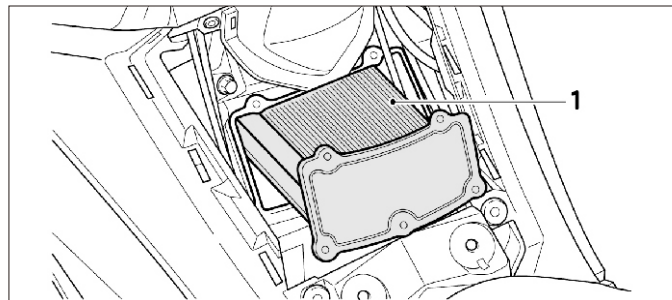

1：空氣濾清器濾芯

### 濾芯更換的注意事項

- 安裝濾清器濾芯時請確實將濾芯定位於空氣濾清器盒中。
  - 完成安裝濾清器濾芯前不可啟動引擎，以免因引擎吸入不潔空氣而造成引擎異常磨損。
  - 洗車時空氣濾清器濾芯不可浸濕，否則會影響起動不良。
6. 安裝空氣濾清器蓋並鎖緊固定螺絲。
  7. 裝回機車外蓋。

### 注意

- 空氣濾清器濾芯使用紙質式，每行駛2000公里檢查清潔一次。
- 請每行駛 5000 公里定期換新。

## CVT 傳動系統濾綿

CVT傳動系統塵埃積多，會造成車輛產生不順現象，請定期清潔與更換濾綿。

請依定期保養表保養周期清潔濾綿，及每10000公里更換或清潔濾綿。

### 更換濾綿

1. 移除右側板。
2. 移除右曲軸箱外蓋固定螺栓。
3. 移除濾綿 2 支固定螺栓。
4. 更換空氣濾綿。

### 裝入方法

以取下相反方法操作。



### 清潔方法

1. 移除右側板。
2. 移除右曲軸箱外蓋固定螺栓。
3. 移除濾綿 2 支固定螺栓。
4. 以空氣槍清潔濾綿本體及擦拭右曲軸箱外蓋內髒汙。

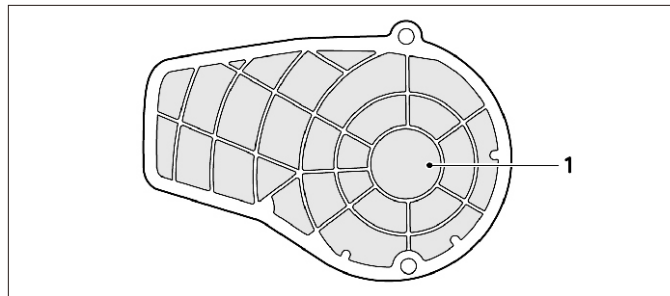

1：濾棉本體

### 使用者注意事項

1. 電瓶於 KEYLESS 主開關 ON 狀態下，請勿拔除接線。
2. 螺栓扭力值 0.1~0.2kgf-m (勿超過 0.6kgf-m)，需使用維修用工具鎖付，勿鎖付太緊可能導致螺栓斷裂，配線鬆脫，可能產生危險意外發生。  
組裝後確認螺栓不會鬆脫及導線不會干涉到車架以避免可能產生危險意外發生。

3. 如使用者或服務站相關技術人員換裝排氣管前，請先拔除含氧感知器接頭。
4. 如使用者或服務站相關技術人員換裝排氣管前，請先拔除含氧感知器接頭。

**注意**

當車輛置放或行駛於潮濕環境(如下雨天或洗車...等)，車子儀表及燈類燈罩的內部會因內、外的溫度不同，會產生暫時性的起霧，這並不表示儀錶品質問題。但如果儀表及燈類燈罩內部上，有大量水滴或積水現象時，請到光陽經銷商接受服務。

**機油交換****交換時期**

第一次行駛 300 公里更換機油，以後每行駛 2000 公里更換一次。為確保引擎優越之性能，請每行駛 1,000 公里即檢查機油量，如發現不足時請添入機油至標準量為止。

**機油容量**

分解時：3.0L( 全容量 )

交換時：2.6L( 不含機油濾清器 )

2.7L( 含機油濾清器 )

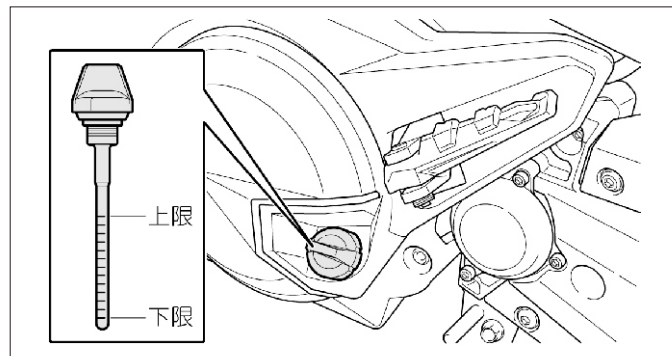

機油適用溫度表

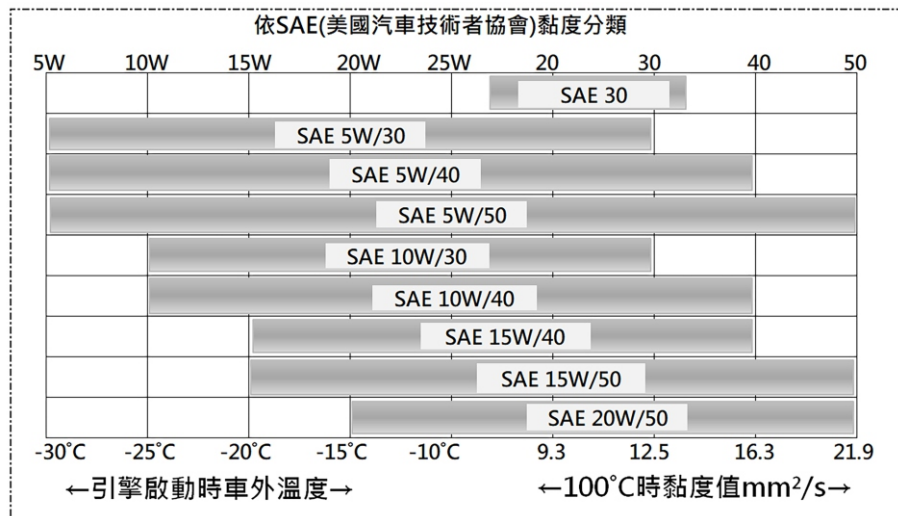

	SAE黏度	環境溫度 °C
低溫黏度等級	0W	-35
	5W	-30
	10W	-25
	15W	-20
	20W	-15
	25W	-10
	SAE黏度	流動速度 mm <sup>2</sup> /s
高溫黏度等級	20	9.3
	30	12.5
	40	16.3
	50	21.9

**注意**

為了防止使用到劣質之機油，交換時請駕臨光陽經銷商更換。

## 使用情境

使用情境	長途騎乘 直線高速 過彎加速 操控優越感	車友聚會 旅遊賞楓 彎道速度 高轉速 高扭力	市區兜風 短程加速 街道速度 時走時停	節能 環保 油門輕快 低摩擦係數	耐磨 抗熱 長哩程最佳首選	市區彎道 耐磨抗熱 時騎時停之駕駛
黏度SAE	10W/50	5W/50	10W/40	5W/30	15W/50	10W/40
JASO規格	MA (乾/濕式離合器) (打檔車/速克達)	MA2 (乾/濕式離合器) (打檔車/速克達)	MA2 (乾/濕式離合器) (打檔車/速克達)	MB (乾式離合器) (速克達)	MA2 (乾/濕式離合器) (打檔車/速克達)	MA2 (乾/濕式離合器) (打檔車/速克達)
推薦油品	 R1 1000 賽道型 1000cc	 S1 1000 跑旅型 1000cc	 S2 800 競速型 800cc	 G1 800 環保型 800cc	 D1 800 長效型 800cc	 D2 800C 長效型 800cc
使用情境	經濟實惠 上下班通勤 固定哩程	經濟實惠 上下班通勤 固定哩程	經濟實惠 上下班通勤 固定哩程	短途騎乘 引擎保護 價格便宜	耐高溫 抗氧化 減少排放汙染	-
黏度SAE	15W/40	15W/40	15W/40	SAE30	SAE30	-
JASO規格	MA2 (乾/濕式離合器) (打檔車/速克達)	MA2 (乾/濕式離合器) (打檔車/速克達)	MA2 (乾/濕式離合器) (打檔車/速克達)	-	-	-
推薦油品	 E1 900 經濟型 900cc	 E1 800 經濟型 800cc	 E1 700 經濟型 700cc	 M1 800 多功能型 800cc	 M1 800C 多功能型 800cc	-

交換時：

1. 取下機油量尺。
  - 拆下洩油螺栓，使油全部流出。
  - 引擎暖機後更換可使機油更易流出。
2. 將濾油網清潔後再裝入，洩油螺栓擦淨後鎖緊。
3. 注入新機油，注入量為 2.6L (如含機油濾清器交換量為3.0L)。
4. 機油量尺需確實旋緊。
5. 引擎運轉暖機後，靜置一分鐘後，依機油量尺確認機油量。

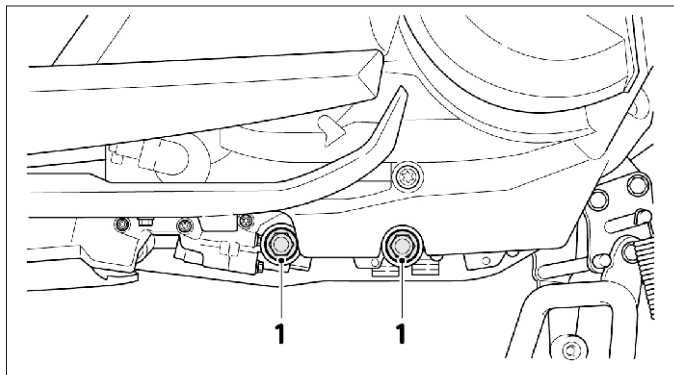

1：洩油螺栓

### ⚠ 注意

- ◆ 建議使用四行程光陽專用機油。
- ◆ 下面條件下使用會使機油較易劣化，請提前更換。
  - 常在碎石路面行駛。
  - 常在短距離行駛。
  - 空速運轉時間較多。
  - 寒冷地區使用。
- ◆ 機油補充時，油量請勿超出機油量上限記號。
- ◆ 廠牌、等級不同、低品質機油，請勿混用以免造成引擎故障。
- ◆ 引擎熱時更換機油，應謹防皮膚燙傷。

機油濾清器濾芯鎖緊扭力：

11 N-m (110 kgf-cm)

引擎機油洩油螺栓鎖緊扭力：

9 N-m (90 kgf-cm)

磁鐵螺絲鎖緊扭力：

28 N-m (280 kgf-cm)

### 機油更換注意事項

- 機油量，過多或過少都會影響引擎性能。  
過多時－引擎運轉、摩擦部抵抗增大，出力降低，運轉中油溫上昇，會使機油提早劣化。  
過少時－引擎運轉摩擦部機油供應量減少，使機件發生磨損，燒粘等原因。
- 廠牌、等級不同機油，以及低品質機油，請勿混用，否則易造成引擎故障。
- 光陽專用機油，在製造過程中均添有各種添加劑在內（例：油精類……）。
- 市面上任意購買添加劑注入混用，會使油性劣化，影響潤滑性能並縮短引擎壽命。

### 火星塞檢查、調整

電極污染，間隙過大會使跳火不完全。

#### 清除方法

利用火星塞清潔器清除最佳。如無清潔器可用針刷清除。

#### 調整

火星塞間隙正常為 0.7~0.8mm（如圖所示）。

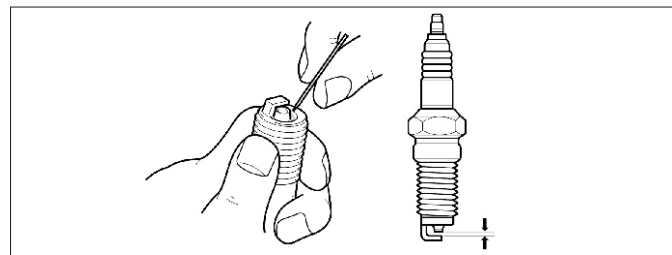

指定火星塞：

(NGK) CR7E

指定以外火星塞請勿使用。

### 注意

- 引擎停止後熱度很高謹防燙傷。
- 先將火星塞用手扭緊後，用火星塞扳手鎖緊。

鎖緊扭力：

100-140 kgf-cm (9.8-14 N-m)

# 7 簡易的保養及維修

## 冷卻液檢查

為了安全，在騎乘機車前請先檢查冷卻液的液位，請依定期保養表規定的間隔更換冷卻液。

### 檢查冷卻液水量：

1. 將機車停放於平整的地面後以主腳架立起。

### ⚠ 注意

- ◆ 為避免引擎的溫度而導致誤判冷卻液水量，請等待引擎冷卻後再檢查冷卻液水量。
  - ◆ 傾斜的車身會導致冷卻液水量的誤判。
2. 透過預備水箱的檢查視窗檢查冷卻液水量。冷卻液水量需在上限「F」和下限「L」記號之間。

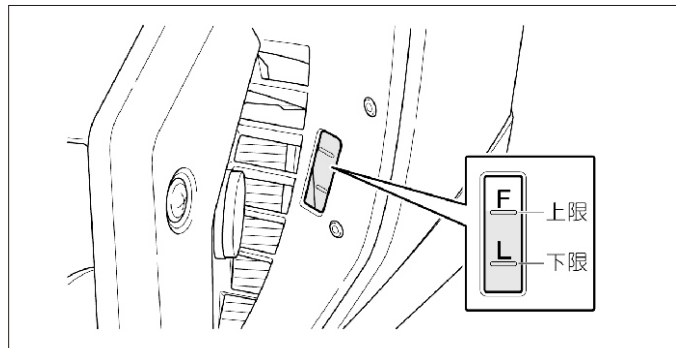

### ⚠ 注意

- ◆ 騎乘前，檢查水箱，水管是否漏水情形？
- ◆ 檢查車子停放之地面是否有漏水現象？
- ◆ 行駛前，需確認水箱散熱片或水箱前保護網是否有異物，如有異物必須排除，否則會降低冷卻功能，嚴重狀況可能導致車輛引擎損壞。

### 冷卻液補給 (預備水箱注入)

1. 在平坦的地方把車子保持正直的狀態立起。
2. 打開預備水箱蓋 (拆卸螺絲1及護蓋2)，補充冷卻液 (33%)至上限位置。

冷卻液位下降太多，則表示有異常現象，請至光陽經銷商進行檢查維修。

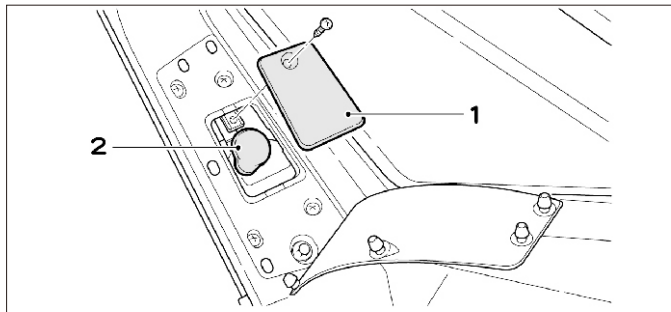

1：護蓋

2：水箱蓋



**注意**

- 車輛行駛後，水溫極高，切勿打開水箱蓋。
- 冷卻液混調時請使用礦泉水。
- 使用劣質品冷卻液會使水箱的壽命縮短，應特別注意。
- 水箱冷卻液每一年或 10000 公里更換 1 次。
- 冷卻液補充時請加入適當比例(33%)之水箱精，以確保冷卻系統之性能。

**警告**

車輛使用於寒冷結冰環境時，必須使用較高濃度之冷卻液(45%)，避免因結冰導致冷卻系統損壞。

**車輛故障時**

- 行駛中，如發生故障，請到光陽經銷商檢修，建議使用正廠零件更換。
- 引擎不發動，行駛中停止時，請先檢查下列項目：
  - 汽油油量是否足夠？
  - 儀表燃油錶指示是否接近 E 區，請補給 95 以上無鉛汽油。
  - 發動引擎方法是否正確？
  - 其他，是否機件發生問題？
  - 引擎熄火開關位置是否正確？

### 廢氣排放控制系統介紹

本車型廢氣排放控制裝置係應用燃油噴射系統有效控制排放污染，再經排氣系統三元觸媒轉化器再一次轉化污染，而達到超低廢氣污染之效果。

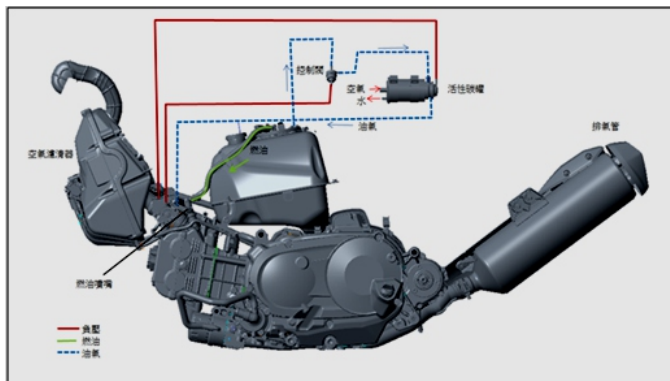

### ⚠ 注意

1. 為了確保廢氣排放控制系統正常作用，請您的車子必須作定期檢查、保養。
2. 為確保廢氣排放控制系統之正常性能，請勿任意改裝，以免影響廢氣排放污染受罰。
3. 如有問題，請到本公司經銷門市諮詢或環保署認可機車排氣定期檢驗站接受檢查。

### ⚠ 警告

排氣管外表很熱，機車須停放在行人和兒童不能觸摸之處。

## 廢氣排放控制系統保養

### 作業方法：





















1. 空氣濾清器濾芯之更換請參閱"空氣濾清器"方法作業。
2. 引擎機油：為使引擎潤滑性能佳，作動更完美，請在新車300公里及每2000公里更換一次機油。
3. 汽油：為防止點火系統之性能影響燃燒效率，請務必使用92以上無鉛汽油，嚴禁使用有鉛汽油。(使用有鉛汽油將導致排氣管內觸媒轉化器老化失效)
4. 噴射機種廢氣濃度測試相關廢氣檢測標準值，請到有廢氣檢測之檢測站或定檢站做調修工作。

## 蒸發排放控制系統(E.E.C)介紹

蒸發排放廢氣裝置，為收集油箱及節流閥體之蒸發油氣，以避免油氣散發至大氣而造成環境空氣汙染。

### 蒸發排放控制系統(E.E.C)檢查

1. 該車型汙染排放值，符合七期法規管制標準，其可調整參數之設定，請勿任意調整。
2. 蒸發排放控制系統裝置之真空管路，請勿拆除或修改。
3. 為降低汙染排放，放空檔惰轉狀態時，油門請勿往復加油。
4. 於定期保養之外，若明顯發現異常之情形(如啟動不良、排放黑煙.....等)，應迅速至本公司經銷門市進行檢查或維修。
5. 限用92以上無鉛汽油，確保防治汙染原件之使用功能。
6. 請參照廢氣排放控制系統保養項目表內所列進行保養。

	Keyless	Noodoe	TPMS
<b>Manufacturer</b>	FamesTechnologyCo.,Ltd	KwangYangMotorCo.,Ltd	LihjoenSpeedMeterCo.,Ltd
<b>CE</b>	report 	report 	report 
<b>FCC</b>	inprocedure	 2AM4E-37130-LGC6	 2AMA5-LJ-39600
<b>JRF</b>	Receiver :  201-17827	 005-101624	 021-170813
	Control :  201-17827		
<b>KCC</b>	Receiver :  MSIP-CMM-fms-38700-LGC6-00	 MSIO-CMM-KYm-37130-LGC6	Receiver :  MSIP-CRM-LIJ-39660-LGC6-00
	Control :  MSIP-CMM-fms-38700-LGC6-00		Control :  MSIP-REM-LIJ-39650-LGC6-E00
<b>NCC</b>	Receiver :  CCAL17LP0150T9	 CCAN17LP0260T0	Receiver :  CCAL17LP0150T9
	Control :  CCAL17LP0140T6		Control :  CCAL17LP0140T6
	NFC :  CCAL17LP0540T0		
<b>SRRC</b>	Receiver : CMIIT ID : 2017DJ4315	CMIT ID : 2017DJ4304	
	Control : CMIIT ID : 2017DJ4313		

## 規格 - SBA1BA

項目	規格
引擎型式	SBA1BA
排氣量	550.4 c.c.
缸徑 x 衝程	69 * 73.6
壓縮比	11.0
變速方式	CVT
離合器	濕式離心式
點火方式	ECU 控制全晶式點火
起動方式	Self Start
機油全容量	3.0L
使用燃料	95以上無鉛汽油
電瓶容量	12V 11.8Ah
火星塞	NGK CR7E

項目	規格
全長	2190 mm
全寬	790 mm
全高	1480 mm
軸距	1580 mm
淨重(整備重)	239 kg
前輪胎	120/70-15
後輪胎	160/60-R15
最小迴轉半徑	2700mm

AK 550 Premium 系列使用說明書  
台灣光陽工業股份有限公司  
第一版 - 2022年9月  
版權所有 翻印必究