

KYMCO Many 110 EV

電動車

# 使用說明書



**KYMCO**

## NCC 聲明

### 低功率電波輻射性電機管理辦法

第十二條 經型式認證合格之低功率射頻電機，非經許可，公司、商號或使用者均不得擅自變更頻率、加大功率或變更原設計之特性及功能。

第十四條 低功率射頻電機之使用不得影響飛航安全及干擾合法通信；經發現有干擾現象時，應立即停用，並改善至無干擾時方得繼續使用。前項合法通信，指依電信法規定作業之無線電通信。低功率射頻電機須忍受合法通信或工業、科學及醫療用電波輻射性電機設備之干擾。

## NCC 標籤資訊

noodoe NCC



NFC NCC

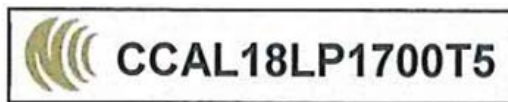

親愛的愛用者：

承蒙選購 KYMCO NEW Many 110 EV 電動機車，謹致萬分謝忱。

KYMCO NEW Many 110 EV 完全合乎低汙染、低噪音、省能源的最新環保概念車。

雖然本車擁有良好的品質，但仍需定期的保養，才能維持最佳的性能。

本手冊是將 KYMCO NEW Many 110 EV 電動機車之正確操作方法與保養調整的要領，加以詳細的說明，以期耐久安全舒適的騎乘。

為了使您更安全，更舒適之行駛，敬請詳閱本手冊，謹此祝您行車愉快。

## 車型式樣

EA10UA (儀錶型式：noodoe 版)

核心電源 10Ah 自用電池 13Ah Ionex 系統

EA10UB (儀錶型式：LCD 儀錶)

核心電源 10Ah 自用電池 13Ah Ionex 系統



## 車架號碼

請翻開坐墊，如圖示讀取車架號碼

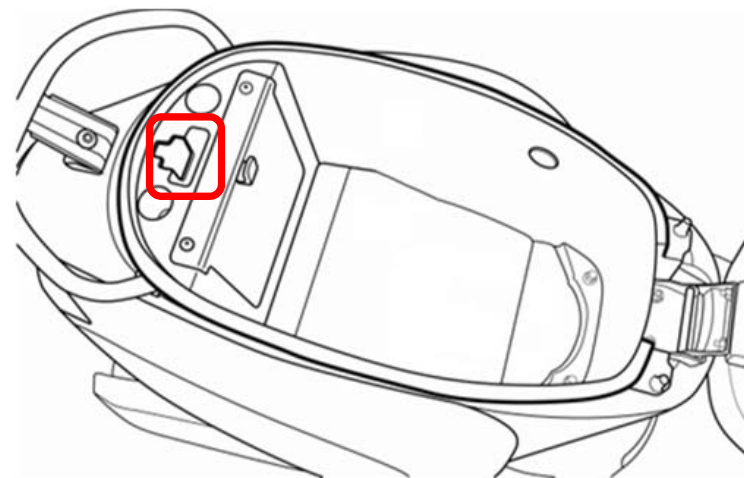

-目錄-

1. 安全駕駛	1	R 檔 (倒退檔)	18
駕駛方法	2	自用電池安裝	19
服裝	2	自用電池取出	20
載物	3	4. 儀錶	21
注意事項	5	5. 進入 noodoe 系統	25
2. 各部名稱	7	6. 正確的騎乘方法	32
3. 各部操作	10	7. 正確的停車方法	37
主開關蓋及 2 合 1 鎖匙	10	8. 車輛充電	39
主開關蓋	10	9. 電池的特性	44
主開關位置	11	10. 駕駛前檢查、定期檢查	46
轉向桿鎖	12	11. 故障時	53
自用/共享電池	13	13. 保養一覽表	55
電池匣開關	14	14. NEW Many 110 EV 電動機車規格表	56
遠近燈切換開關	14		
喇叭開關	15		
方向燈開關	15		
前掛勾	16		
中掛勾	16		
USB 插座	17		
側支架	17		
安全帽掛勾	18		

📁 附註：本手冊之內容與實車有所出入時，請依實車型式為準。

# 1. 安全駕駛

- 作為一個負責任的車主及騎士
- 持有中華民國政府核發且仍有效的機車駕駛執照
- 詳讀使用手冊，包括警告及注意事項。
- 必須了解車輛的正確操作方法，並安全及正確的使用車輛。



## ⚠ 注意

- 新電池於首次進行電池充電時，務必使用 KY 原廠配備充電器，將電池電量充滿(充電器亮綠燈)，以確保電池運作正常。

- 駕駛者必須符合法規規定，配戴安全帽或手套、防摔衣等裝備。
- 不可穿著構成駕駛安全的服裝，例如袖口太寬，容易勾住煞車拉桿，造成危險。



## 駕駛前檢查

- 目視檢查輪胎外表是否有異物常磨損之情形發生

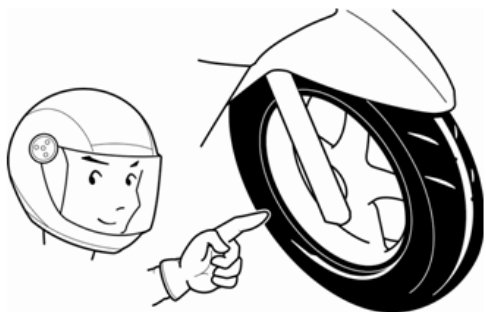

## 駕駛方法

- 車輛為 2 人騎乘。3 人乘坐時在安全性上較危險而且法律規定是禁止的。



## 服裝

- 袖口要扣好，服裝穿著整齊，避免袖口勾住煞車拉桿。
- 戴上安全帽，安全帶扣好。
- 駕駛時，要使用雙手握住手把，不可使用單手駕駛非常危險。
- 穿著平底鞋較安全



- 車子的構造與機能關係，如任意改裝車輛造成操作安全性惡化，導致使影響車子的壽命與駕駛安全。
- 車子任意改造，在法律上是不許可與犯法的請勿任意改造。車子經過改造後，即失去保證效力。
- 避免緊急轉彎及單手駕駛
- 請遵守道路交通規則，並隨時留意路況及車況。

## 載物

載物與無載物其手把的感覺會有變化應小心，載物超重時，手把容易擺動，避免超載駕駛。

前掛勾載物重量最多為 3 公斤

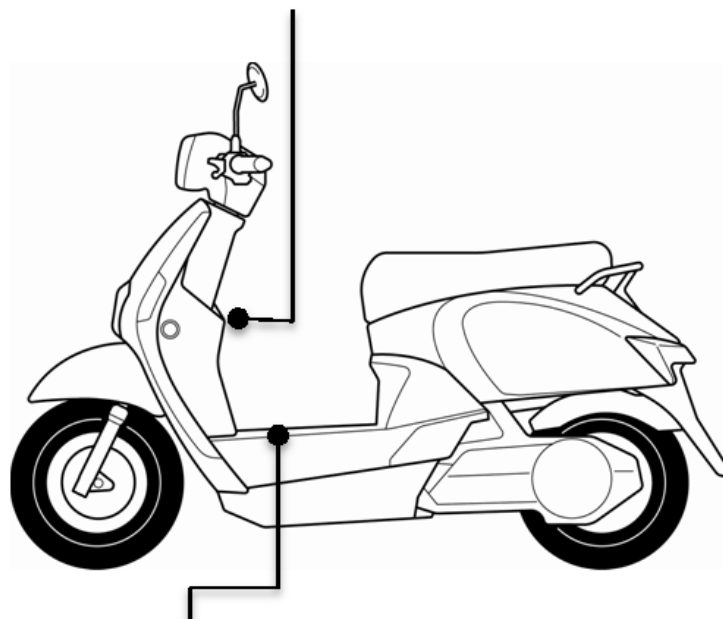

腳踏板載物重量  
最多為 25 公斤



- 前置物箱、前載物籃載物品不可突出，否則手把操作、前燈光線會受到阻礙，影響行車安全。
- 前載物籃載物超重而造成故障，不在保固範圍內。
- 電動機車在某些部份與一般的汽油機車有所不同，在使用上除了必須具備一般機車所需的常識，也應該具備電動機車獨特的專業知識。

- 定期檢查是必要的。
- 每日行車前、後及 6 個月、12 個月、18 個月、24 個月各做 1 次的定期檢查，是為了使車子更安全的使用而規定的定期檢查，請一定要實施。
- 如果有不明白的地方，請到原廠授權店或光陽服務站詢問或檢查。

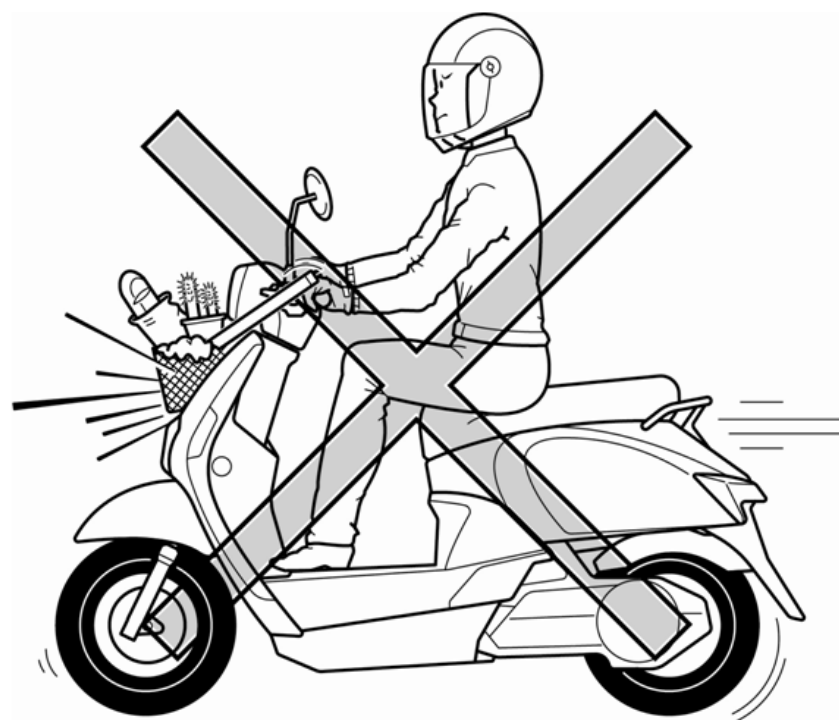

## 注意事項

- 光陽電動機車與一般汽油機車有些不同的地方，因此在注意事項中標示特別不同的事項，請詳讀並遵守其中注意事項。
- 本手冊中有關名詞(請參閱各部名稱)。
- 觸電有關  
本電動機車平常使用時，不會有被觸電危險，如果發生事故受到損壞或因淹水等原因嚴重浸在水中或海水中，電氣系統損壞是有可能的，此時須至原廠授權店或光陽服務站檢修。
- 警告  
電動機車與一般汽油機車不同，停止時沒有引擎聲音，如果不慎操作到加速把手時，馬達會突然轉動，車子會急速衝出，非常危險。所以要特別小心注意。因此當使用者沒有坐在坐墊上的時候，主開關要扳在 OFF 的位置(請參閱主開關位置)。
- 洗車時嚴禁水柱朝向電裝零件及電池組。
- 電動機車行駛時聲音較小，如要超越前車或行人時必須以聲音示警告之，避免危險發生。

- 行駛中馬達馬力下降  
行駛中的馬達馬力會突然下降、速度變慢，並不是故障而是一種保護裝置。炎熱天氣行駛或爬太陡的坡，對馬達是很大的負擔，溫度上昇時馬達就會受制、速度會變慢，直到馬達溫度恢復正常後即可正常的運行。
- 行駛距離  
這是新電池充滿電狀況下，直至電力完全使用完預估所行駛的距離。另外頻繁的急前進、急加速、低溫、下雨、上下坡和惡劣道路也會造成行駛距離縮短。
- 可行駛距離(DIS)  
儀錶依據電池容量，預估電量可行駛里程，並可能因使用者的重量、操作習性及電池數量而有所不同。
- 充電  
車子使用後請充電，如沒有把電充滿後將車子放置，容易使性能降低，長時間不使用車子也要約一個月充電一次(請參閱電池充電)。

- 涉水注意  
禁止行駛路面水深超過輪胎一半的高度。  
若智能電池抽取匣的底部(端子處)有入水狀況，此時須立即至原廠授權店或光陽服務站檢修。
- 如使用者本身有裝心律調節器，不適合騎乘電動機車。
- 未騎乘時，請關閉主開關。
- 本產品適用於海拔 2000 公尺以下。
- 若連接器有髒污，需執行適當的清潔動作，以維持正常功能。
-  電池為帶電物品，小心電擊。
- 若車輛停止不使用時，請盡可能將核心/自用/共享電池充滿電。
- 自用電池為光陽公司財產，使用者只有使用權。請小心使用，避免外觀損壞
- 請勿將主腳架立起空轉，此情形會使電池電力耗盡且總里程數增加。

## 2. 各部名稱

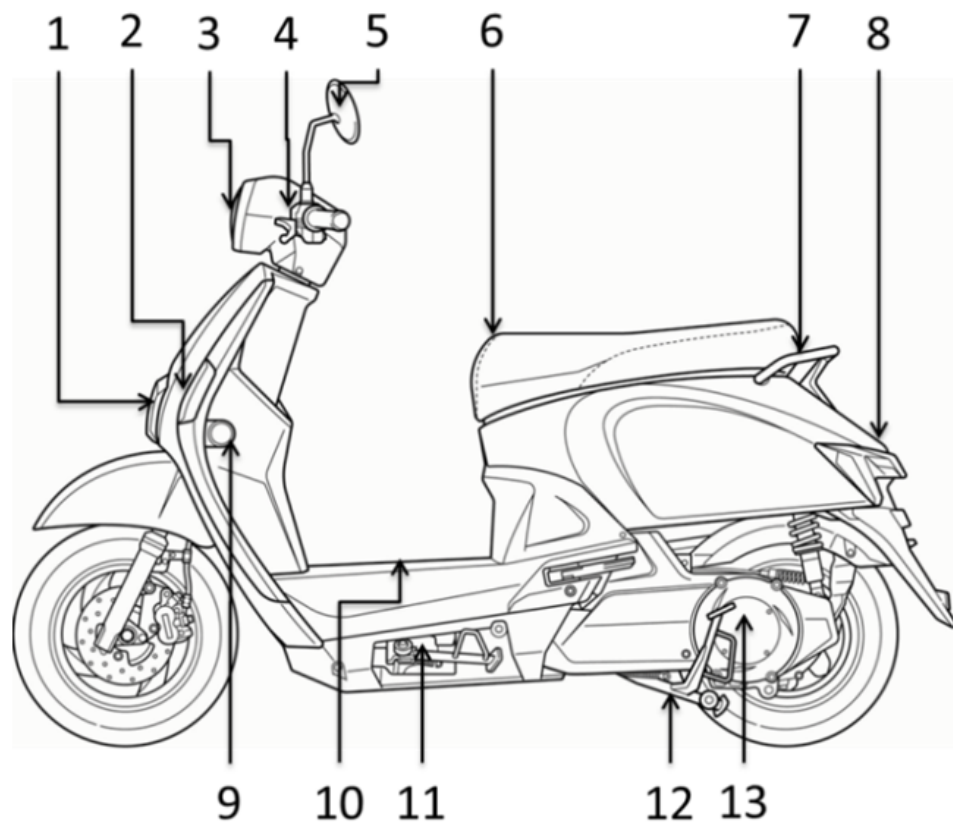

1. 日行燈
2. 前方向燈
3. 前燈
4. 煞車拉桿
5. 後照鏡
6. 坐墊(置物箱)
7. 後扶手
8. 後燈/後方向燈
9. 反射片
10. NFC 感應器
11. 側支架
12. 主腳架
13. 馬達

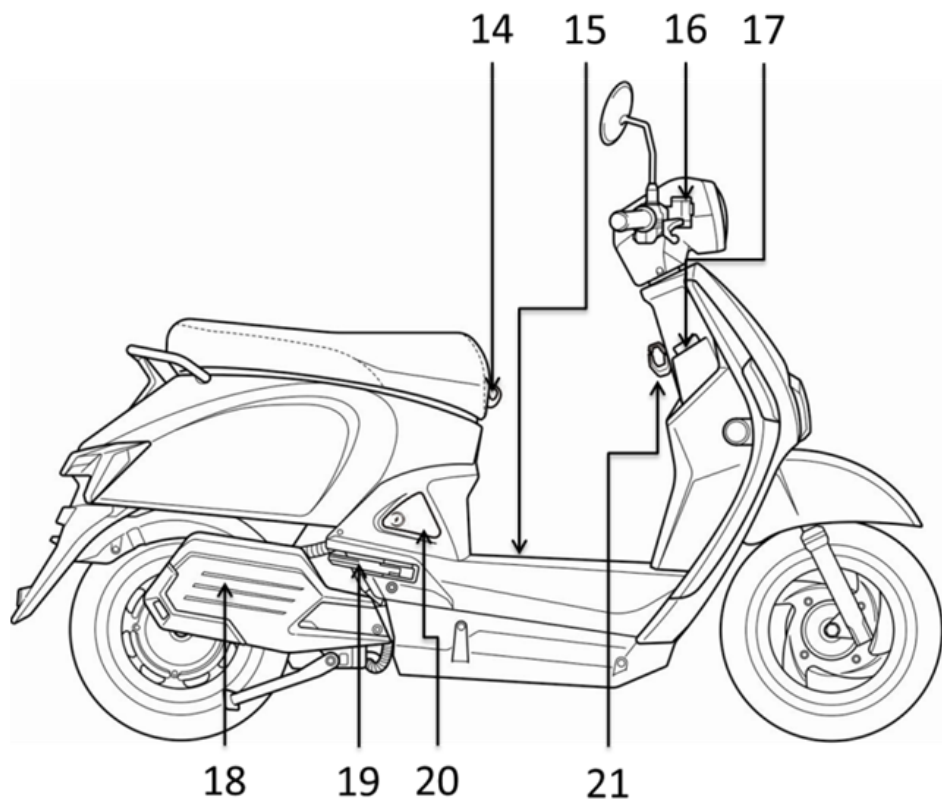

- 14. 中掛勾
- 15. 智能電池抽取匣
- 16. 碟煞煞車 (EA10UB 為鼓煞)
- 17. 主開關
- 18. 馬達控制器
- 19. 後乘者踏板
- 20. 充電插座
- 21. 前掛勾

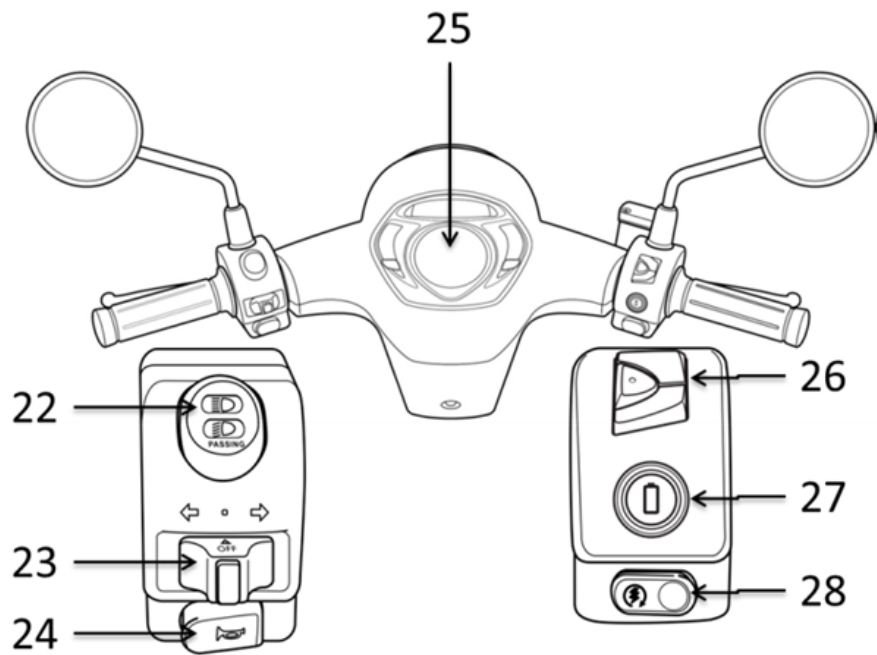

- 22. 前燈切換開關
- 23. 方向燈開關
- 24. 喇叭開關
- 25. 儀錶 (EA10UB : LCD 儀錶)
- 26. noodoe 按鍵 (EA10UB 無此按鍵)
- 27. 電池匣開關
- 28. POWER 模式/啓動開關

### 3. 各部操作

#### ➤ 主開關蓋及 2 合 1 鎖匙

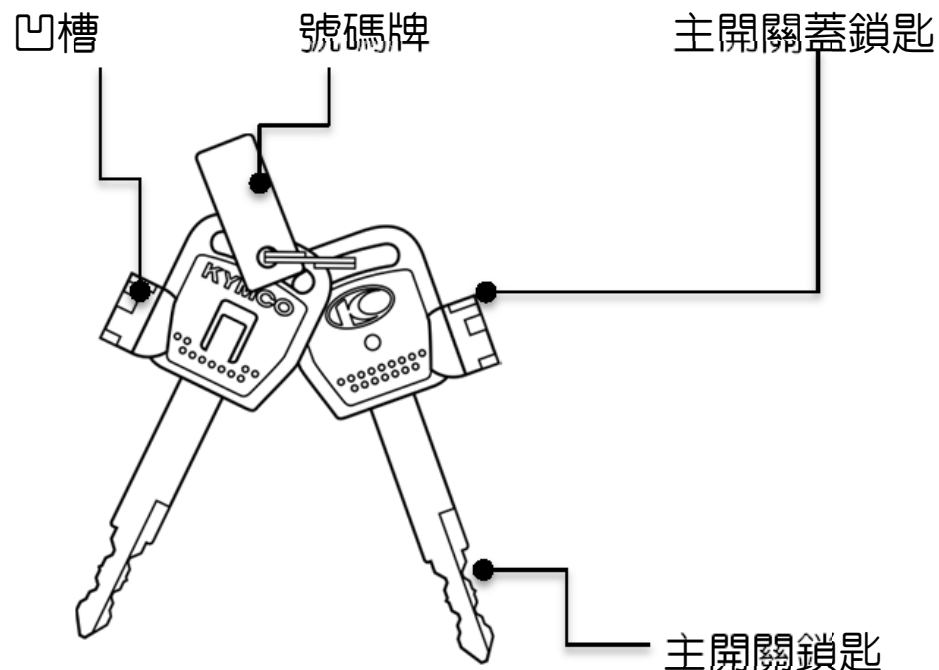

#### ⚠ 注意

主開關蓋鎖匙（磁力鎖匙），若遺失請依鎖匙號碼牌向購車經銷商購買。

#### ➤ 主開關蓋

為防止竊盜，駐車時應將主開關蓋上鎖。

上鎖方法：

將主開關蓋鎖鍵往上壓入，主開關蓋及 USB 手機充電座關閉。

解除方法：

將主開關蓋鎖匙凹槽付入主開關蓋鎖匙孔凸槽，向右旋轉，即可打開主開關蓋。

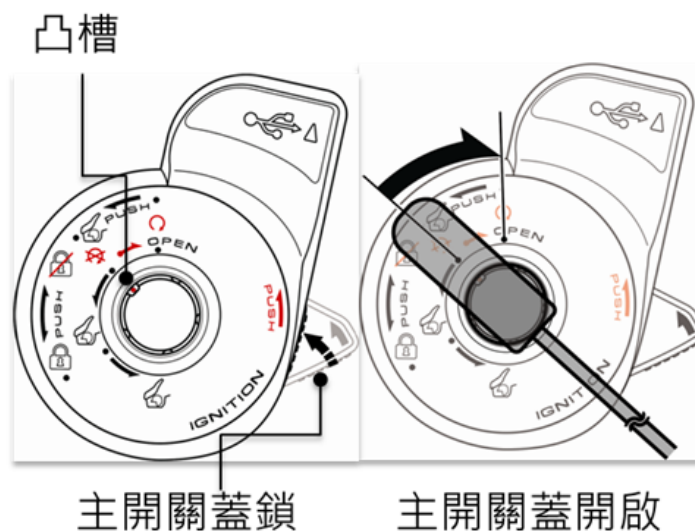

## ➤ 主開關位置

🔒：此位置時轉向桿上鎖，鎖匙可拔出來。

🚫：此位置時車子電源全部切斷，鎖匙可拔出。  
(引擎熄火)

🔌：此位置時車子電源全通，前燈及位置燈全亮，鎖匙拔不出來。(可啟動系統)

SEAT OPEN：後置物箱開啓裝置。

此裝置可分三段分別開啓置物箱。

(1) 熄火時開啓。

(2) KEY ON/START 狀態時開啓。

(3) 轉向桿鎖住時開啓。

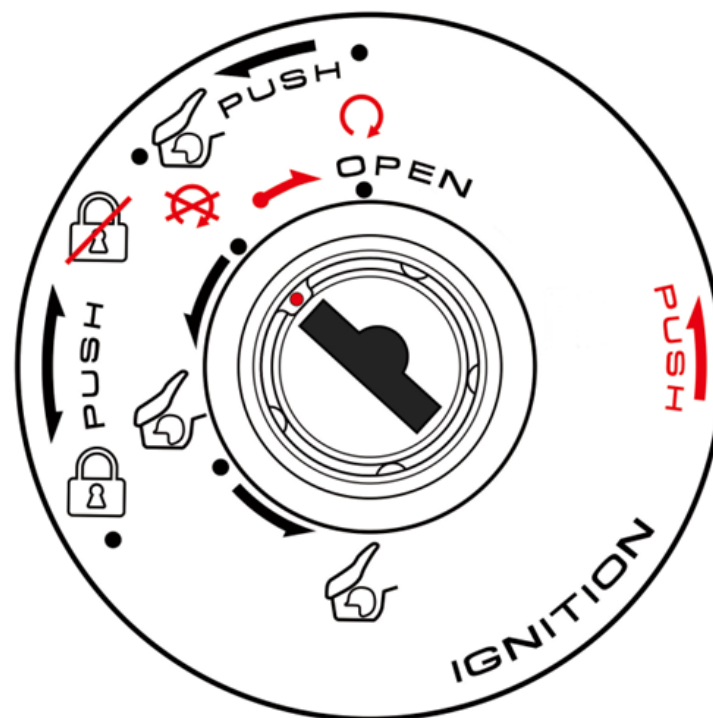

## ⚠ 注意

- 車輛行駛中，請勿將主開關關閉或 LOCK 位置，是發生事故的主要原因。
- 對運轉之馬達動力系統進行開關機，易造成馬達控制器壽命降低，行進中如有關閉電源動作，再次 KEY ON，系統會進入保護狀態，確認車輛停止狀態（車速為 0）才可進行啟動（煞車以及按啟動開關），此亦確保使用者安全。



## ➤ 轉向桿鎖

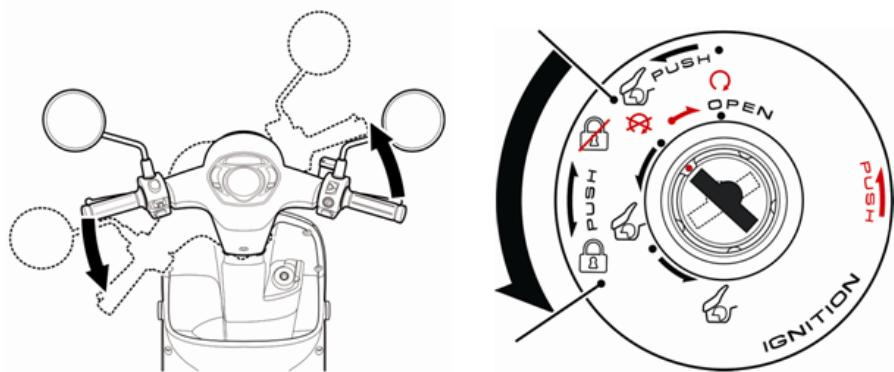

為防止竊盜，駐車時應將轉向桿鎖住。

上鎖方法：

將轉向桿向左轉到底，再將鎖匙向內壓入左轉至 LOCK 位置，把鎖匙取下。

解除方法：

將鎖匙由 LOCK 位置向內壓入右轉至 OFF 位置時，上鎖即解除。

### ⚠ 注意

- LOCK 位置時將轉向桿輕輕轉動確認是否上鎖。
- 停車時請勿停放在妨礙交通安全的地方

## ➤ POWER 模式/啓動開關

按下此按鈕時，儀錶 LCD 會顯示 POWER，車輛進入 POWER 模式，持續爬坡可輸出較大電流，上坡較有力，再按下按鈕，即回復一般模式。

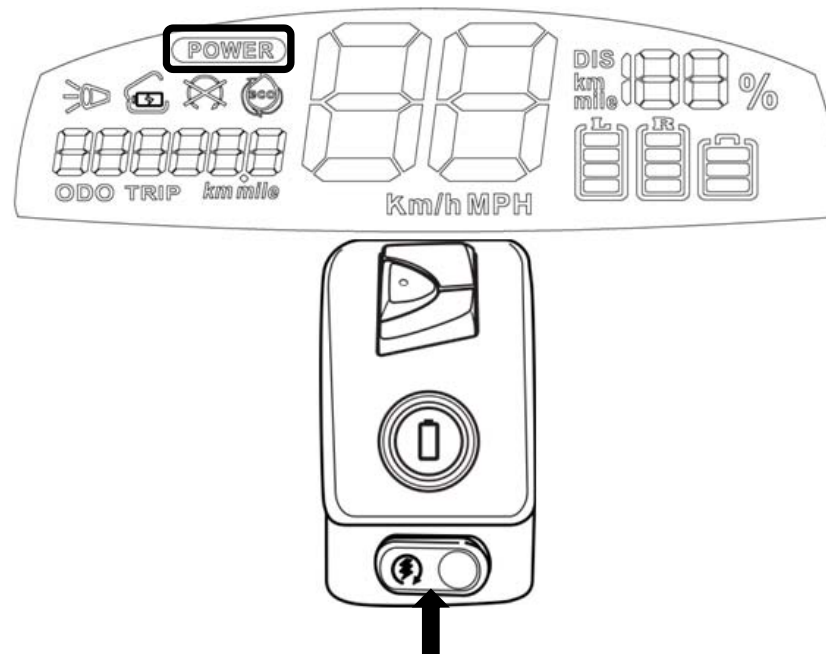

### ⚠ 注意

當 POWER 功能啓動後，儀錶 LCD 會顯示 POWER 字樣，再按一次開關 LCD 中 POWER 字樣消失，回復成一般模式。

➤ 自用/共享電池

QR CODE (電池上方)

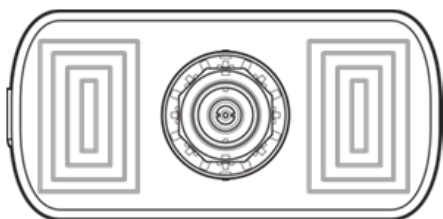

智能感應 (電池底座兩邊)

**⚠ 注意**

使用自用/共享電池感應腳踏板時，將電池底座智能感應 (任一邊)，對準腳踏板  圖示，開啓智能電池抽取匣。



自用電池 (白色握把) 共享電池 (橘色握把)

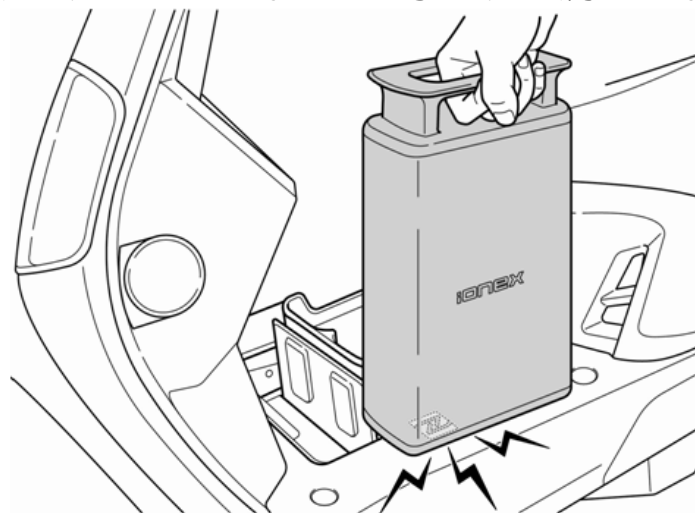

### ➤ 電池匣開關

立起主腳架並打開主開關，按下右手把電池匣開關時，腳踏板的智能電池抽取匣會關閉或開啓。

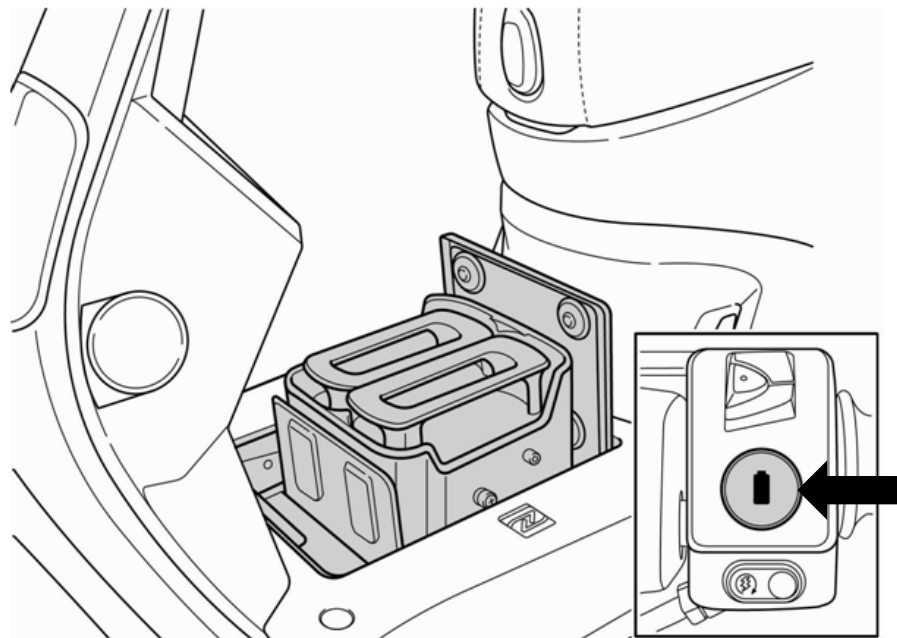

### ⚠ 注意

- 若智能電池抽取匣開啓時，作動不順暢(抖動)，此時須立即至原廠授權店或光陽服務站檢修。
- 需於平坦的地面，將主腳架立起，才開啓智能電池抽取匣進行 Ionex 電池抽換。

### ➤ 遠近燈切換開關

用以切換遠近燈之開關。

☞：遠燈照射時使用此位置。

☞：市區行駛或前方來車時使用近燈，以免影響前方來車視線。

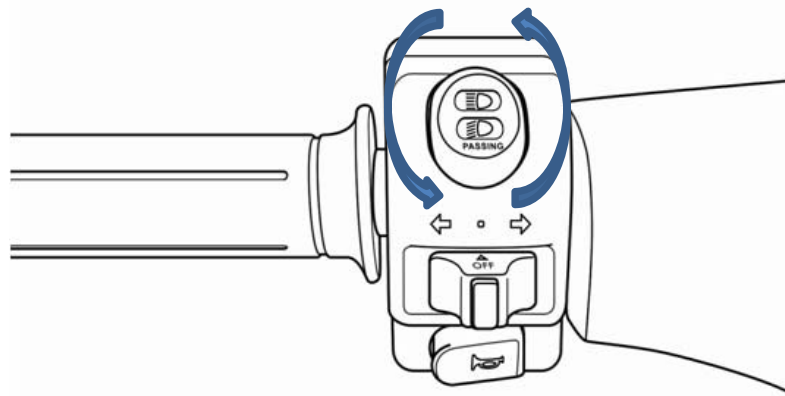

### ⚠ 注意

- 騎乘後，勿用任何物品(例如：外套、夾克、雨衣或車罩...等)遮蓋前燈組，以避免前燈散熱不良，造成燈殼損壞及危險。

### ➤ 喇叭開關

主開關打開在 ON 位置時按下喇叭開關，喇叭即響。

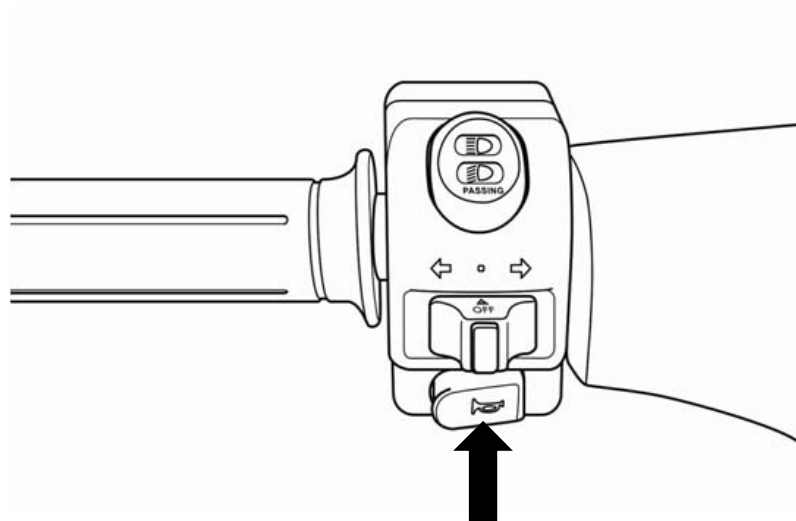

### ➤ 方向燈開關

轉彎或變換車道時應使用方向燈，開關切入時方向燈即閃滅。

←：此位置為左轉時使用。

→：此位置為右轉時使用。

(主開關打開在 ON 位置)。

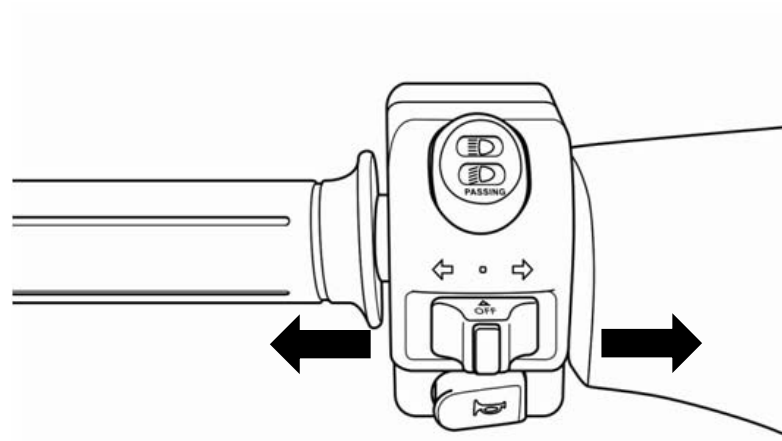

### ⚠ 注意

- 方向指示燈不會自動解除，使用後應予回復，忘了回復將影響行車安全。
- 主開關在“~~ON~~”之位置時方向燈不會作動。

➤ 前掛勾

前掛勾可掛取較輕之部品，但請勿超過 3kg 以上，可能導致掛勾斷裂。

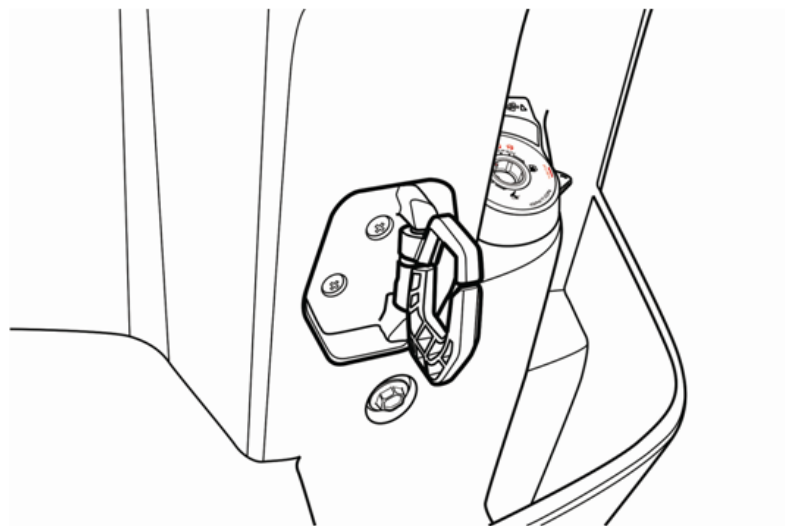

➤ 中掛勾

此掛勾可掛取較輕之部品，但請勿超過 3kg 以上，可能導致掛勾斷裂。

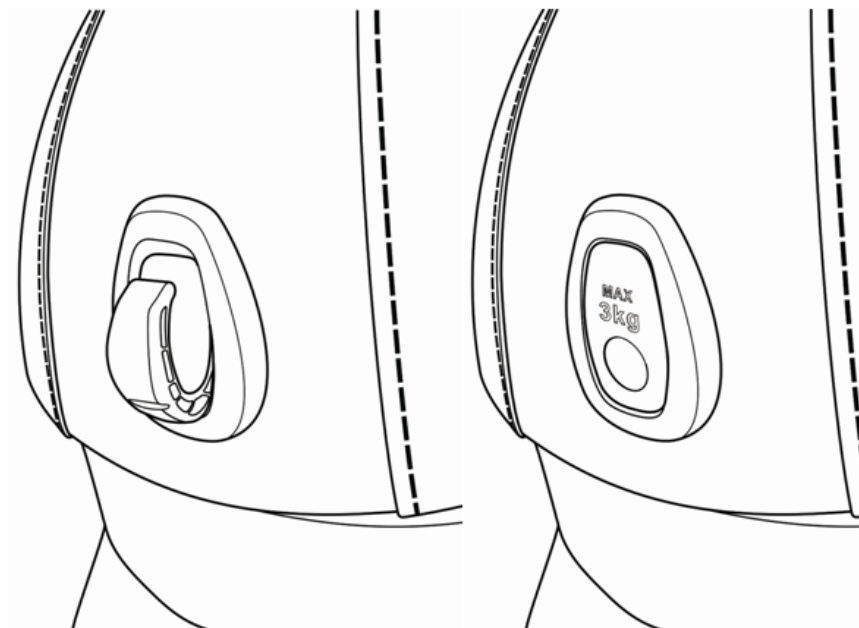

## ➤ USB 插座

建議使用電流需求 1A(含)以下數位產品進行充電。

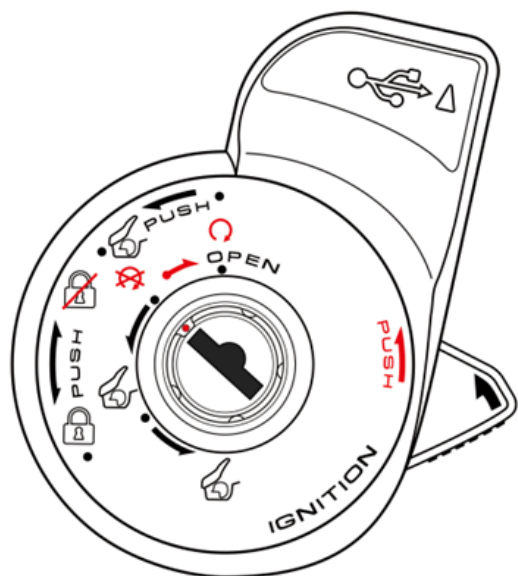

USB 插座

項目	仕樣
輸出電壓	DC 5V
輸出電流	建議使用電流需求 1A(含)以下數位產品進行充電

## ➤ 側支架

側支架不僅用於停車，並包含一個安全機構。

收回

放下

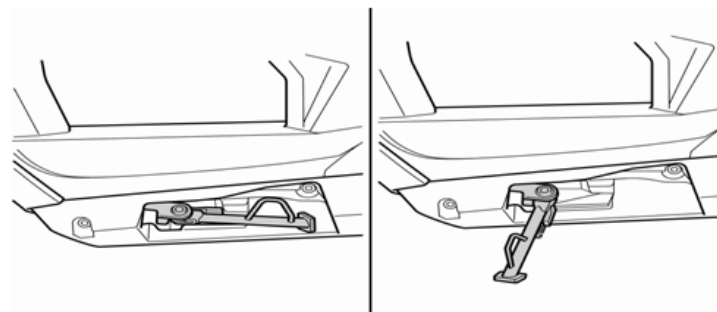

當側支架放下時，儀錶會顯示系統自動斷電圖示及服務燈亮起。

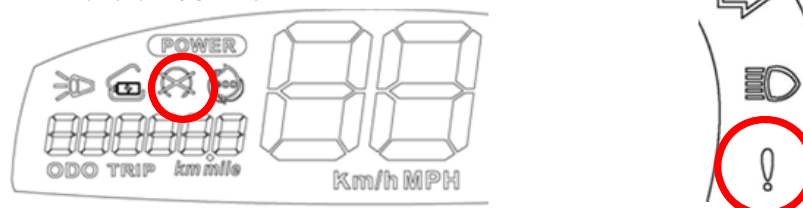

### ⚠ 注意

- 停車時，車上有幼童或年長者，請務必關閉主開關。
- 如停車時間過長，建議使用主腳架。
- 若側支架有任何問題，請至當地光陽原廠授權店接受檢查。



## ➤ 安全帽掛勾

使用方法：

1. 將座墊開啓，座墊往上掀開。
2. 將安全帽扣入掛勾內
3. 把座墊放下，座墊後端下壓上鎖即可。

取下方法：

依照使用方法，打開座墊取出安全帽。

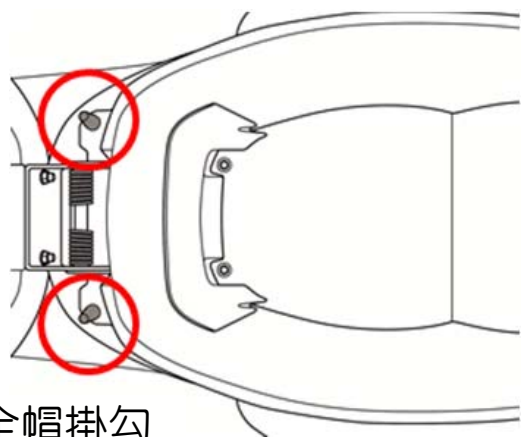

安全帽掛勾

### ⚠ 警告

- 行駛時，請勿將安全帽扣鎖在車上，以免損壞機件或塗裝外觀。
- 請勿將鎖匙放置於置物箱內而且把座墊上鎖。

## ➤ R 檔(倒退檔)

按下左手把開關前方倒退檔(持續按壓)儀錶指示燈(如下圖)亮起，倒車警示音響起，車子進入倒退模式，並使用加速把手使車子倒退。

放開倒退檔，解除倒退模式。

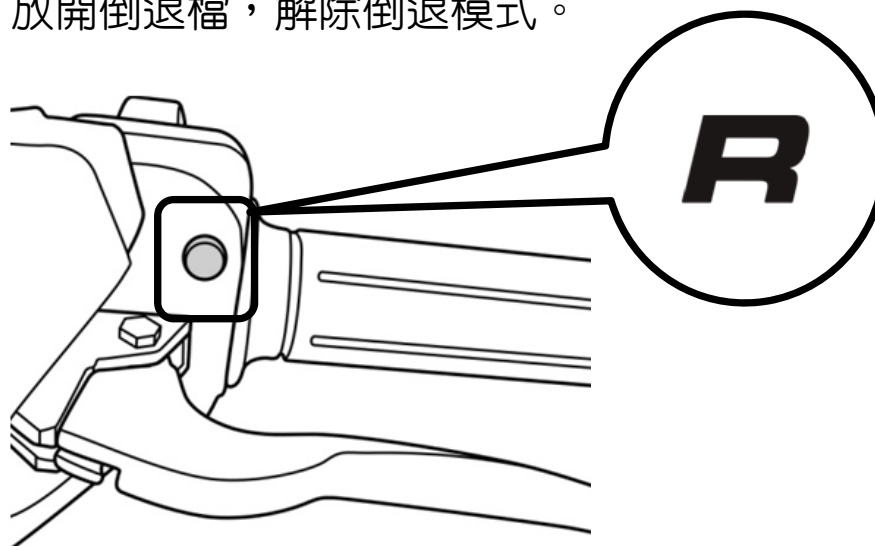

### ⚠ 警告

- 操作倒退檔時，請務必注意後方及自身安全。
- 在 START 狀態下，需速度為零時，才可進入倒退模式。

## ➤ 自用電池安裝

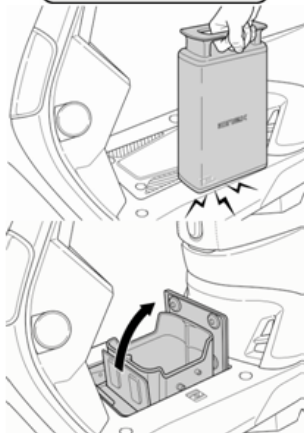

1. 需於平坦的地面，將主腳架立起
2. NFC 感應標籤在腳踏板左側
3. 將電池底部(任一邊)感應 NFC
4. 智能電池抽取匣開啓

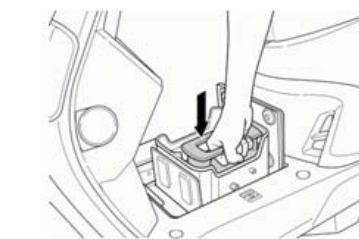

5. 向下置入自用電池到定位

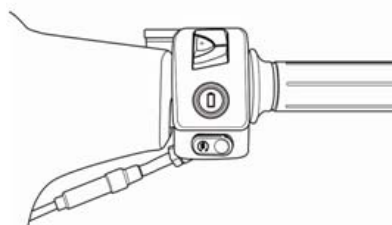

6. 按下右手把電池匣開關關閉智能電池抽取匣



取付位置

**警告**

當車輛需置入第二顆自用電池時，正確拿取位置請參照圖六及取付位置(上圖著色區)。



## ➤ 自用電池取出



1. 需於平坦的地面，  
將主腳架立起

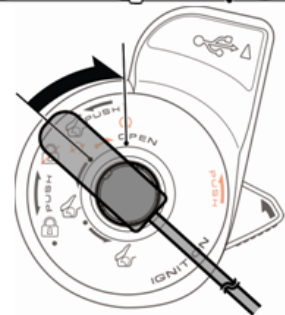

2. 將主開關鎖匙向右  
轉至 ON 位置

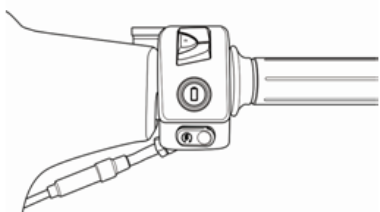

3. 按下右手把電池匣  
開關開啓智能電池  
抽取匣

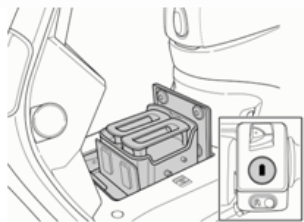

4. 智能電池抽取匣開  
啓

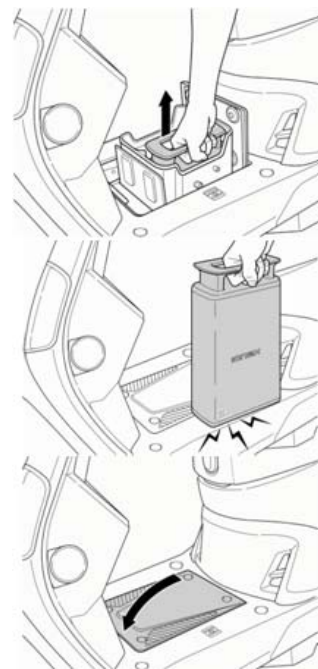



5. 向上提取自用電池

6. 將電池底部(任一  
邊)感應 NFC



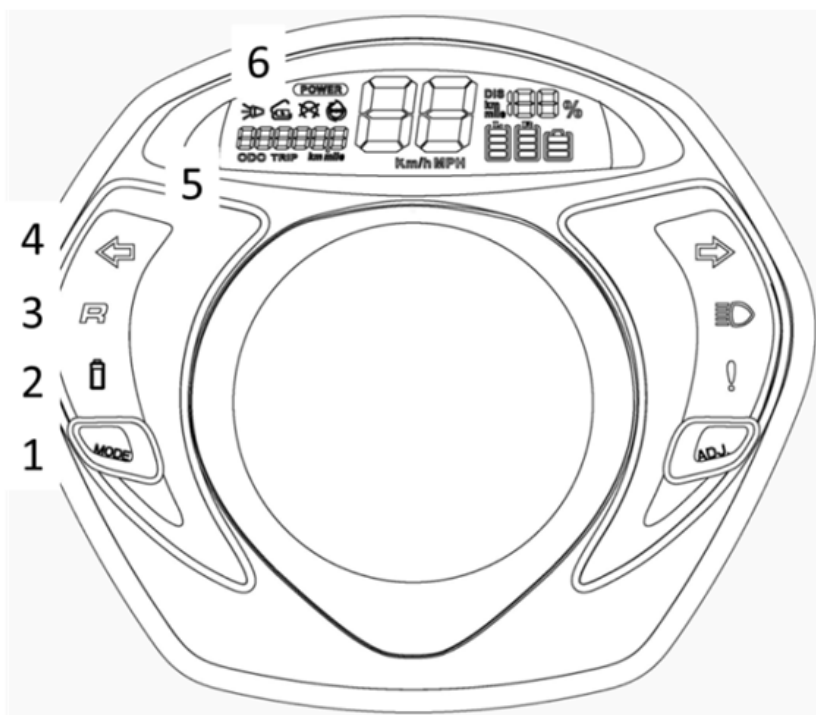

7. 關閉智能電池抽取  
匣

## 4. 儀錶



1. MODE 鍵 (設定鍵) :  
短按為 ODO/TRIP 狀態切換  
常案為 km/mile 切換
2.  核心電源/充電狀態指示燈：KEY  
ON/START 狀態指示燈顯示黃色，表示車輛電

源已切換為核心電源。充電中，指示燈黃色閃爍，充電完成後，指示燈綠色閃爍。指示燈若顯示紅色，請補充電力。

3.  倒車指示燈：按下左手把開關前方倒退檔 (持續按壓) 儀錶指示燈亮起，倒車警示音響起，車子進入倒退模式，並使用加速把手使車子倒退。
  4.  方向燈指示燈：  
方向燈開關作動時，指示燈亮起。
  5. ODO 積算距離：積算總距離公里 (km) 表示。  
TRIP 積算單次距離  
按下 MODE 鍵，可依 ODO→TRIP 二種模式循環變化。
  6.  POWER 指示：  
當按下 START/POWER 時，儀錶 LCD 會顯示 POWER 指示亮起，再按一次 POWER 指示熄滅。
-  : 低速警示音 (時速 < 20km/hr)。
-  : 電池蓋未蓋妥顯示。

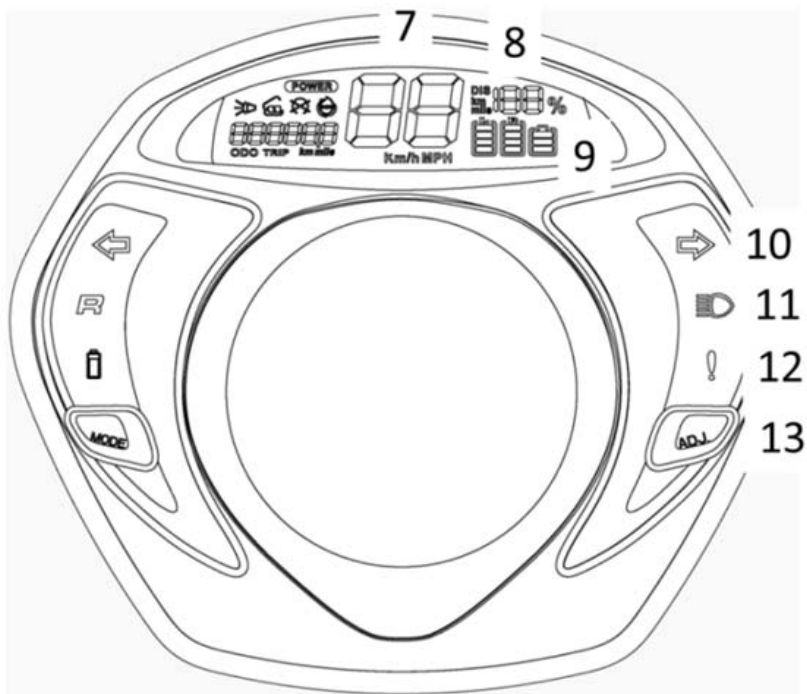

：車輛斷電顯示：

當側支架放下時，儀錶 LCD 顯示車輛斷電圖示及服務指示燈黃燈亮，車輛無法啓動。

### 注意

當車輛系統尚未啓動，儀錶 LCD 顯示車輛斷電圖示



：節能顯示：行走時儀錶指示亮起，此時達

到節能效果。

7. 速度錶：速度錶是指每公里或英哩／小時正在行駛的速度。

8. DIS 預估可行駛里程：電池容量和定速行駛的速度，換算剩餘可行駛里程數。

9. ：電池容量顯示

：自用/共用電池

：核心電源

10.  方向燈指示燈

11.  遠燈指示燈：  
燈亮時表示目前大燈在遠燈位置。

12.  服務指示燈：  
側支架放下時，指示燈亮起：主開關開啓後，指示燈亮或持續閃爍，則表示車輛需至光陽原廠授權店檢查。

13. ADJ 鍵（調整鍵）：  
功能設定：按 ADJ 約兩秒，DIS 與 SOC% 切換。  
歸零設定：在 TRIP 模式下，長按 ADJ 兩秒。

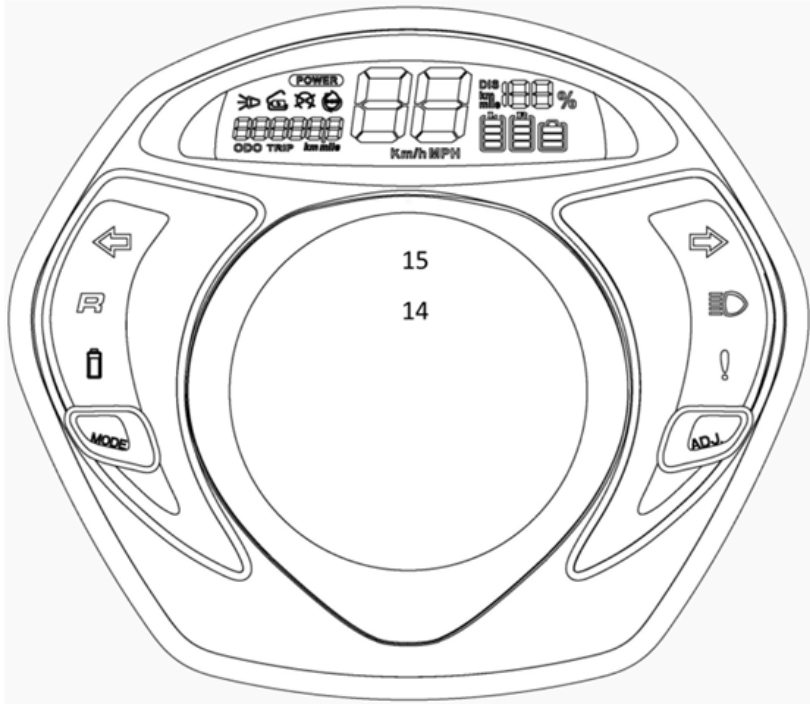

在 ODO 模式下，MODE 鍵長按 2 秒，公里或英哩  
 切換。

在 ODO 模式下，ADJ 鍵長按 2 秒，低速警示音喇叭  
 開啓/關閉

### ! 注意

- EA10UA (儀錶型式：noodoe 版)
- EA10UB (儀錶型式：LCD 儀錶)

14.  : noodoe 連線符號：當實車與  
 手機互相連結完成時，符號亮起。
15. 時間設定 (EA10UB)
  - A. 在 ODO 模式下雙按『MODE』+『ADJ』兩秒後  
 即進入設定模式，此時為『時：分』閃爍。
  - B. 『時：分』閃爍時，按『Adj』鍵為數字的遞  
 增 (00~23)，『時：分』設定完成後，再按  
 『Mode』鍵即進入『時：分』的設定模式。
  - C. 當『時：分』閃爍時，按『Adj』鍵為數字的  
 遞增，(00~59) 當『時：分』全部調整完成  
 後，再雙按一下即完成時 間設定。(『時：  
 分』不閃爍)
  - D. 數字調整時，按『Adj.』鍵一下為數字向上  
 遞增一位數字，若按『Adj.』鍵連續 2 秒不  
 放數字則往上一直累進遞增。設定值具循環  
 功能。(從 0 跳到 9 的時間為 2 秒完成)。
  - E. 當『時』還在 00~09 的時候，十位數的” 0 ”  
 為隱藏不顯示。

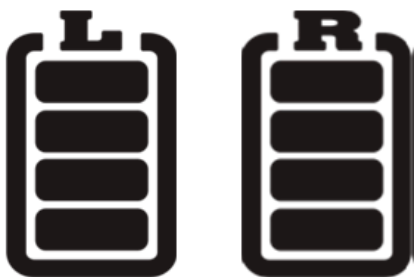

一、自用/共享電池容量為 13Ah 安培小時，大致的殘電容量可參考下表（未劣化下之殘電量）：

四格恆亮電量為	76~100%
三格恆亮電量為	51~75%
二格恆亮電量為	25~50%
一格恆亮電量為	10~24%
一格閃爍電量為	10%以下

二、核心電源容量為 10Ah 安培小時，大致的殘電容量可參考下表（未劣化下之殘電量）：

三格恆亮電量為	67~100%
二格恆亮電量為	34~66%
一格恆亮電量為	10~33%
一格閃爍電量為	10%以下

三、電量顯示以“相對容量”顯示，當電池劣化後，會依劣化比例，每格容量依比例減少。如此使用者可更精準估算平日可使用電量。



**注意**

當自用/共享電池或核心電源剩餘一格閃爍時，請使用適當方式補充電力。



**注意**

電量低的電池會先放電，電量高的電池會先充電。

## 5. 進入 noodoe 系統

(EA10UB 為 LCD 儀表式樣)

步驟一：下載 APP，請參閱“下載 noodoe APP”，下載後系統將自動安裝。

步驟二：操作按鈕介紹，請參閱“操作按鈕介紹”。

步驟三：配對實車，請參閱“配對實車”及上傳創作。

noodoe 功能

- A. APP 功能簡介，請參閱“APP 功能簡介 / 創作模式”。
- B. 尋車功能，請參閱“尋車功能”。
- C. 導航功能
- D. 訊息通知功能，請參閱“訊息通知”。
- E. 歡迎燈功能，請參閱“歡迎燈”。

步驟一 下載 APP

直接進入 Google Play 商店 (Android) 以及 App Store (iOS)，使用關鍵字“noodoe”搜尋。



### **! 注意**

- ◆ 最低支援版本：Android 4.4.4 以上，iOS 10 以上。
- ◆ 若手機無法支援 Google 服務時，將無法順利執行 APP。



## 步驟二 操作按鈕介紹

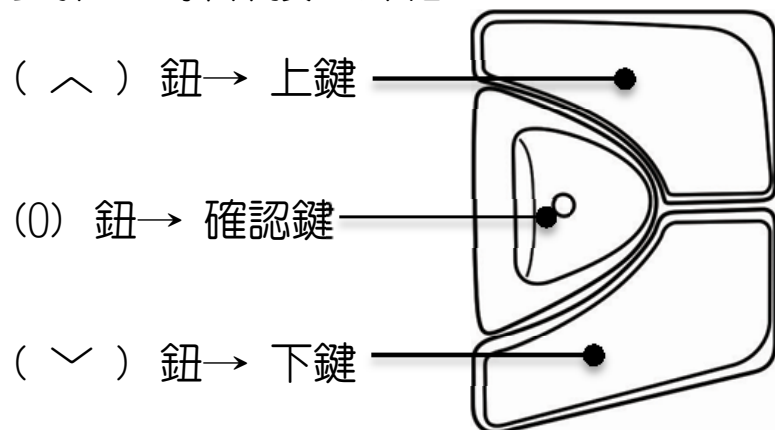

### ⚠ 注意

若用戶更新為 APP 1.5 版，請注意以下不同處

- 打開主開關後，30 秒內，長按 5 秒 ( 0 ) 鈕進入“配對模式”。
- 打開主開關後，30 秒後，長按 5 秒 ( 0 ) 鈕進入“版次檢閱模式”。

## 騎乘時

- 操作 ( ^ ) 鈕及 ( v ) 鈕，在儀錶 noodoe 功能中，三個畫面中切換。
- 操作 ( 0 ) 鈕，無任何作用。

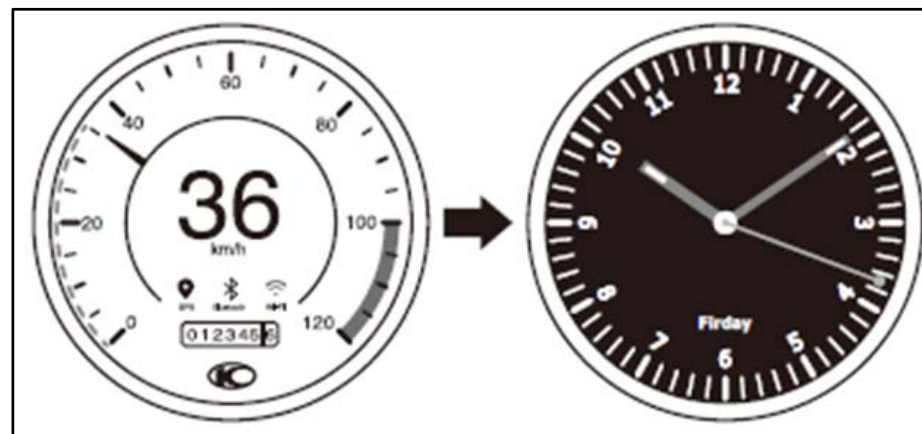

## 停止時

### 訊息通知：

- 操作 ( ^ ) 鈕及 ( v ) 鈕，在儀錶 noodoe 功能中，切換訊息通知。
- 操作 ( 0 ) 鈕，啓動或關閉訊息通知。

### 步驟三 配對實車

使用者配對實車時，須完成新帳號申請，KEY ON(車輛) →在 30 秒內長按 (O) 鈕選擇新用戶(車輛) →顯示裝置名稱(車輛) →開啓藍芽裝置(手機) →選擇藍芽裝置(手機) →確認配對碼(手機與車輛) →按下 (O) 鈕選 →配對成功。



使用者可將創作的儀錶安裝至車輛上

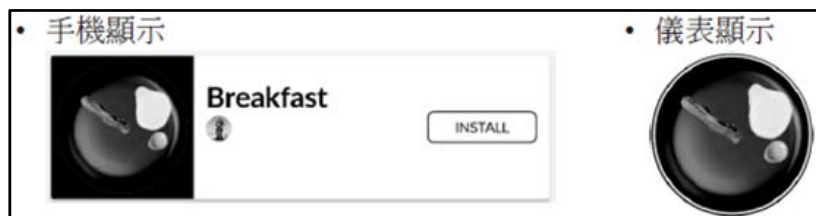

### noodoe 功能

#### A. APP 功能簡介

- 使用者可以瀏覽或蒐集來自全世界的使用者的創作並安裝在車輛儀錶中
- 使用者可以收集或編輯任何的創作，或在創作模式下設計自己的儀錶板。

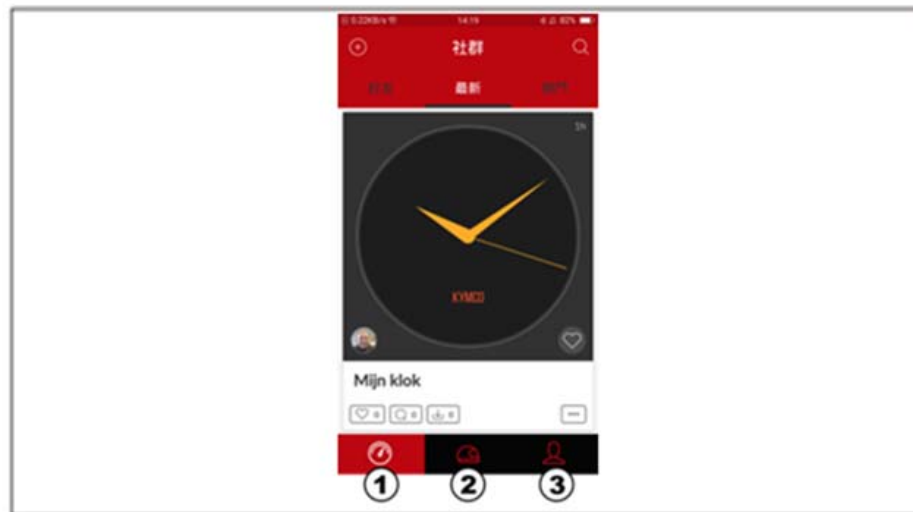

1. 首頁

2. 機車儀錶板

3. 活動



## 創作模式

- 創作模式可讓您根據自己的喜好調整現有顯示版面
- 選擇時鐘，天氣，羅盤或速度，釋放您的創造力。您可以更改顏色，字體，上傳您自己的圖像以及其他更多無限的可能。

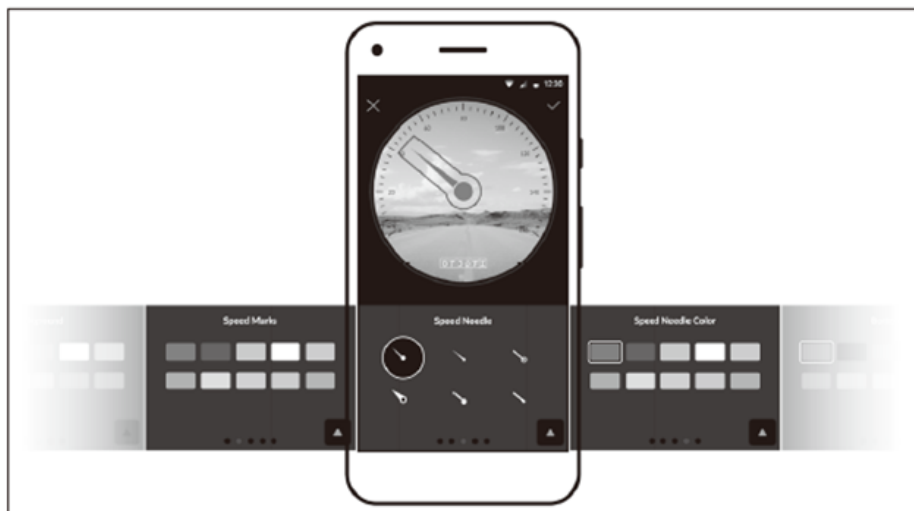

## B. 尋車功能

- 忘記了您停在哪裡？不用擔心，noodoe 記住了。
- 點擊圖標，應用程式將引導您回到您最後停車的地方。
- 在地圖上或按照應用程式的指示，包含距離和方向，尋找您的車輛。



手機須開啓藍芽及上網功能

尋車功能有兩種顯示

1. 地圖模式
2. 方位模式

### C. 導航功能



您需要透過手機 noodoe APP 應用程式更新，就能和車輛同步，並擁有強大的 noodoe 導航功能。可以在手機中設定地點，並與車輛同步後，開啓 noodoe 導航功能。

#### ! 注意

- ◆ 第一次使用導航功能時，需下載當地圖資。
- ◆ 顯示導航行程的目前進展與未來規劃全貌，只在機車完全停止、騎士有時間可以安全閱讀時才會顯示。

### D. 訊息通知

APP 將會收集您的手機通知，並轉發至您的儀錶板（Android 用戶可以選擇顯示在→設定→首選項中的應用程式）。

車輛移動時：



在儀錶 noodoe 上方顯示訊息圖示（為了駕駛安全，車輛移動中並無法查閱訊息）

車輛停止時：

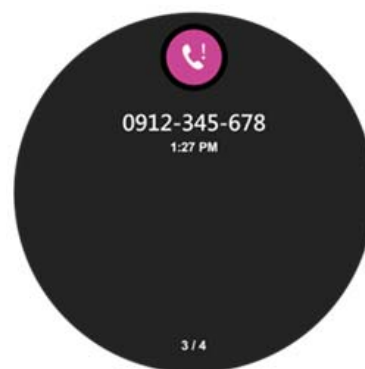

如果您在騎乘時收到任何訊息，下次停車時會自動顯示。您還可以按下右手把開關上的“上下”按鈕（僅當您的車輛停止時）手動查詢訊息內容。

## E. 歡迎燈

每當您接近您的車輛，它會亮起迎接您的歡迎燈。當您在擁擠的停車場或夜間尋找您的車輛時，這是實用的功能。

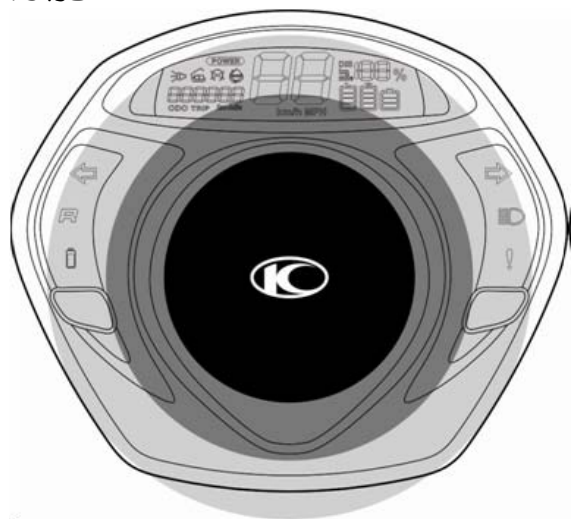

### ! 小心

- ◆ 使用 noodoe 系統操作時，須保持手機與車輛電池電力充足。
- ◆ 當關閉電源時，電池電壓過低，noodoe 系統自動關閉藍芽/連線/歡迎燈功能，若發動實車後仍無法使用時，請至原廠授權店檢修。

### ! 注意

1. 為提高天氣、地區顯示的資料的正確性，手機 GPS 及網路功能建議開啓（若手機訊號失效時，會顯示之前資料，直至手機訊號恢復時，才顯示正確資訊）。
2. 速度/溫度/時間單位的切換，皆由手機設定，因資料更新頻率產生些微的誤差，屬合理範圍。
3. 藍芽裝置掃描速度與結果可能受限於手機規格相容性上的問題。
  - a. 掃描藍芽裝置緩慢
  - b. 無法成功配對
  - c. 連線中發生藍芽錯誤
4. 使用者須於手機中設定訊息推撥功能，以利 noodoe 訊息顯示。
5. 行車中，儀錶 noodoe 不顯示訊息（包含：來電、簡訊、LINE、FB 等訊息）。當車輛停止時，noodoe 自動顯示未接來電及相關訊息資料。
6. 關閉前的最後一個畫面，即為開啓時第一個畫面。

7. 智慧羅盤 功能必須先在手機上進行設定，其功能才會開啓，且資料更新頻率產生些微誤差。
  8. 智慧羅盤需要在實車開始移動後才會自我判斷修正行進方位，因此在儀錶與 noodoe App 連線後，尚未開始騎乘前，無法校正方位實屬正常現象。
  9. 手機與 noodoe 連線後，noodoe 時間自動校正。
  10. 使用者騎乘時，請勿操作 noodoe，以防事故發生。
  11. 歡迎燈作動功能，可使用 APP 進行設定（開啓或關閉）。
  12. 當歡迎燈設定為開啓時：
    - A. 當藍芽再次連線之後才會啓動歡迎燈，每次啓動 2 分鐘後會自動關閉。
    - B. 每次騎乘結束後，單支連線手機只會啓動歡迎燈三次，第三次後歡迎燈將自動關閉藍芽功能。
    - C. 進入到“尋找我的機車”頁面時會涵蓋 a 項及 b 項功能，系統開啓歡迎燈直到使用者離開藍芽範圍為止或關閉藍芽連線功能。
    - D. 裝置待機時間為 1 天，1 天後或系統自動偵測到電瓶電壓過低時，將會關閉歡迎燈及藍芽功能。
  13. 當主開關關閉，所有訊息都將移除，以防個資外洩。
  14. APP 資訊顯示速度可能受限於網路傳輸速度，因此當網路傳輸速度不佳的狀態下，造成資訊顯示速度緩慢。
  15. iOS 與 Android 系統會有某特定應用程式的訊息通知限制。
  16. iOS 與 Android 版本升級後有可能造成 APP 無法使用、部分款式（新）手機可能有無法使用問題。
- 當使用狀態在某些特別環境或模式下，noodoe 系統將可能因儀錶內部溫度過高，而進入關機保護模式，但待溫度下降後系統可再重新開啓。

## 6. 正確的騎乘方法

了解正確的騎乘方法，不只是為了安全也可以延長車輛使用年限。

- (1) 騎乘前儘可能將 Ionex 電池或核心電源充滿電。

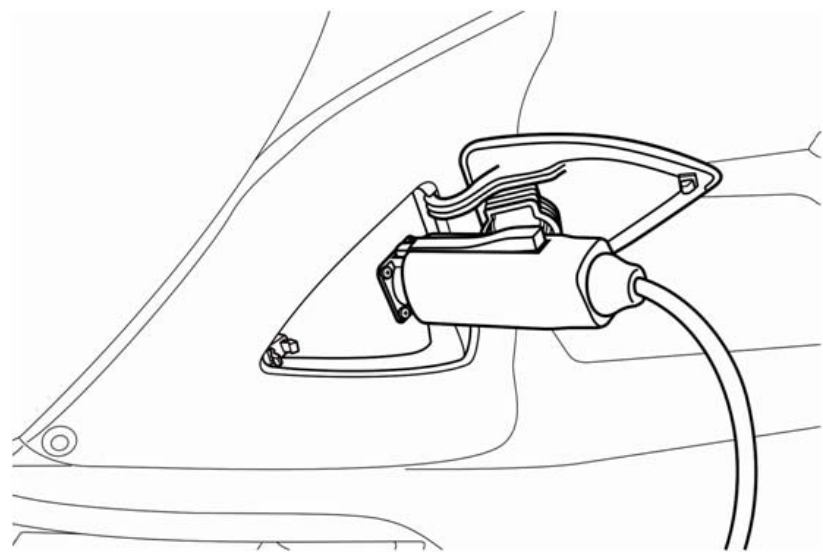

**⚠ 注意**

- 車充座蓋必須完全蓋上。

乘車時

人由左邊跨上車，確實的坐在坐墊上，左腳踏地以防傾倒。



## (2) 打開主開關

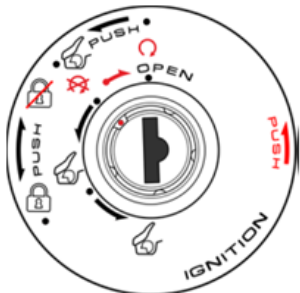

打開主開關

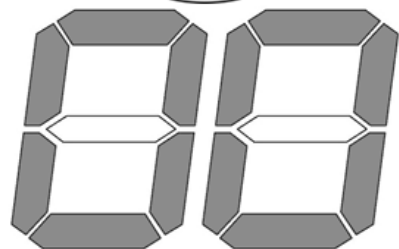

儀錶的速度錶數字會顯示 00 閃爍

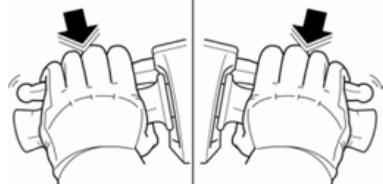

前或後煞車拉桿保持煞車狀態

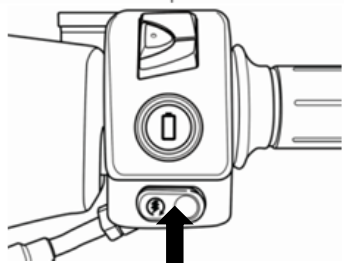

並按下 POWER 模式/啟動開關

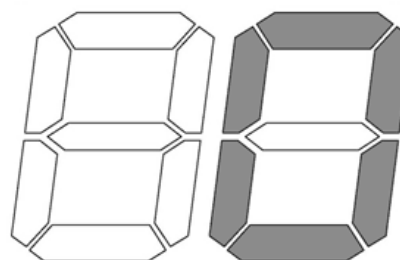

儀錶的速度錶數字會顯示 0

### ⚠ 注意

- 打開主開關時，加速把手要回歸原位，否則加速把手無法加速。
- 已開機後，迅速的關閉機（1 秒內），儀錶無啓動狀態畫面（因儀錶內尚有電容存電，對儀錶而言仍處於未關機狀態），此為正常現象。
- 後輪煞車解除後，加速把手不可任意加速，以免車子向前衝出發生危險。



### (3) 前後安全確認

出發前，先打開方向燈，然後確認後方安全後，再行駛。

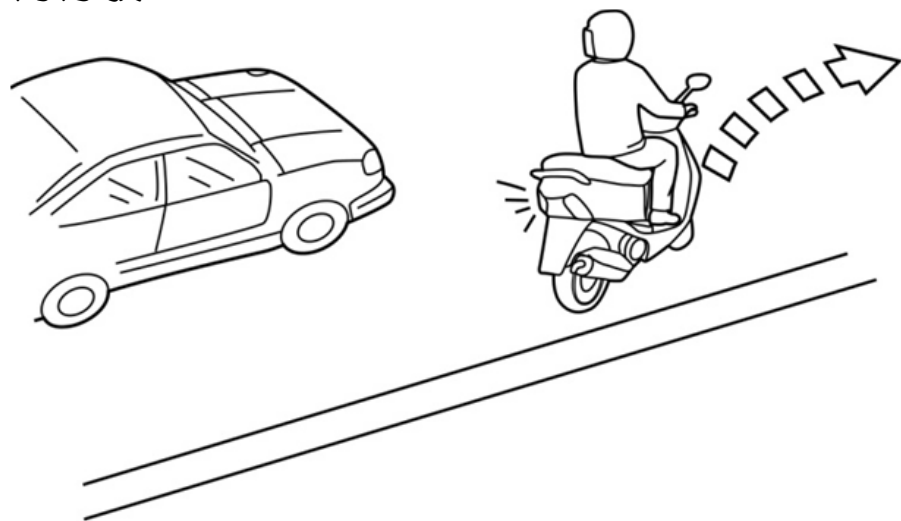

### (4) 起步加速

把後煞車拉桿放開，加速把手往後慢慢旋轉加速，車子就緩慢的啟動。

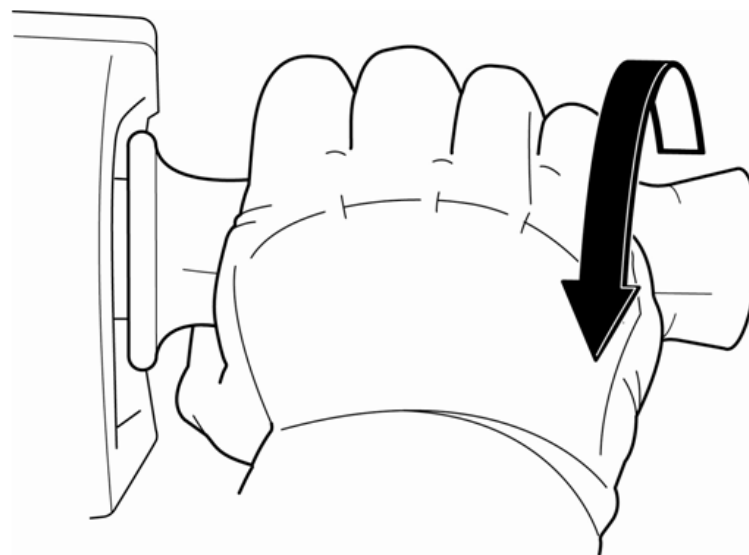

**⚠ 注意**

加速把手不可急速旋轉，以避免車子急速衝出。

## (5) 車速的控制

車速的快慢是由加速把手調節

加速=>速度會變快

上坡時加速把手慢慢地回轉加大電流，車速就會增快。

還原=>車速會變慢

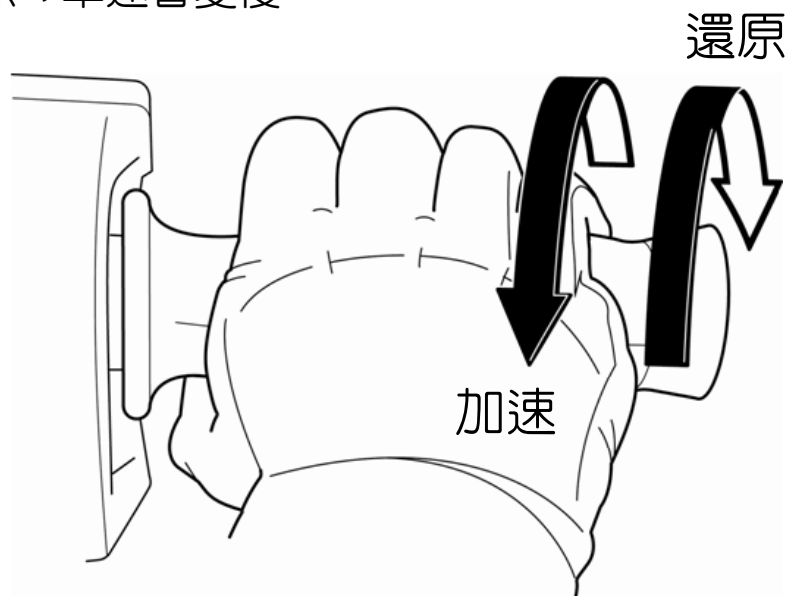

## 適度的行駛

為了使車子延長使用壽命，請依使用手冊方法操作。

### ⚠ 注意

- 使用單邊煞車易使車子滑倒且車身不穩，請注意。
- 請遵守法定速度、交通規則安全駕駛。

## 煞車時前、後煞車同時使用

先將加速把手回復關閉位置後，將前後煞車拉桿握緊。

煞車時，煞車拉桿開始由“緩慢”然後拉緊，為最理想的煞車方法。

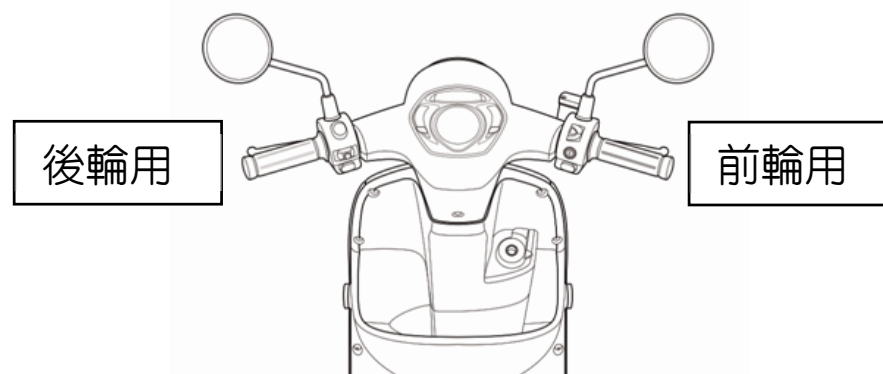



## 不可緊急煞車、急轉彎

- 除了緊急狀況外，不可緊急煞車、急轉彎，會引起車子滑倒、傾倒，非常危險。
- 雨天的路面較滑，緊急煞車會引起車輛打滑傾倒，非常危險，請小心注意。



## 雨天時應特別小心駕駛

雨天路面比晴天時，煞車停止距離來得長。速度應減慢，煞車時間也應提早。

下坡時，將加速把手回復到關閉位置，並且實施間斷煞車，慢慢行駛。

車輛避免行駛積水處或積水高過半個輪胎的地方。

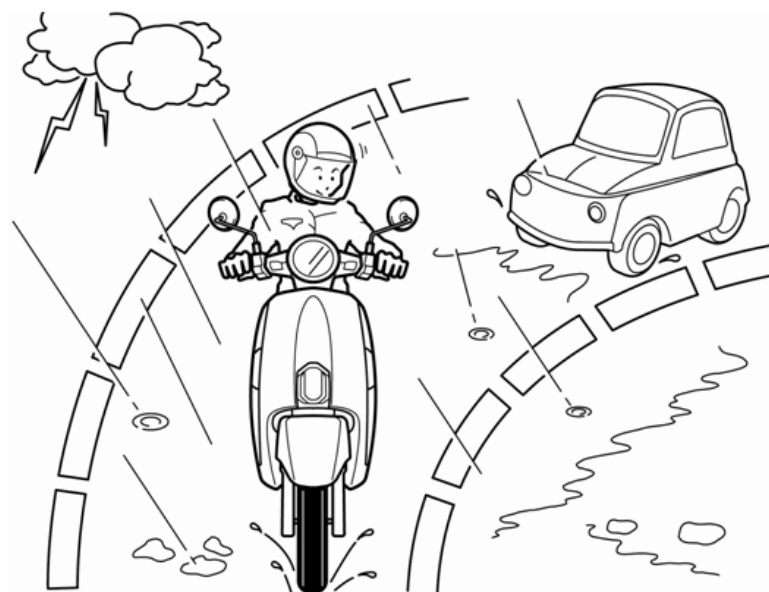

## 7. 正確的停車方法

### (1) 接近停車地點時

提早將方向燈打開，方向燈會閃滅。

注意後方及側方來車，確認安全後車輛慢速的向  
右邊慢慢停靠。

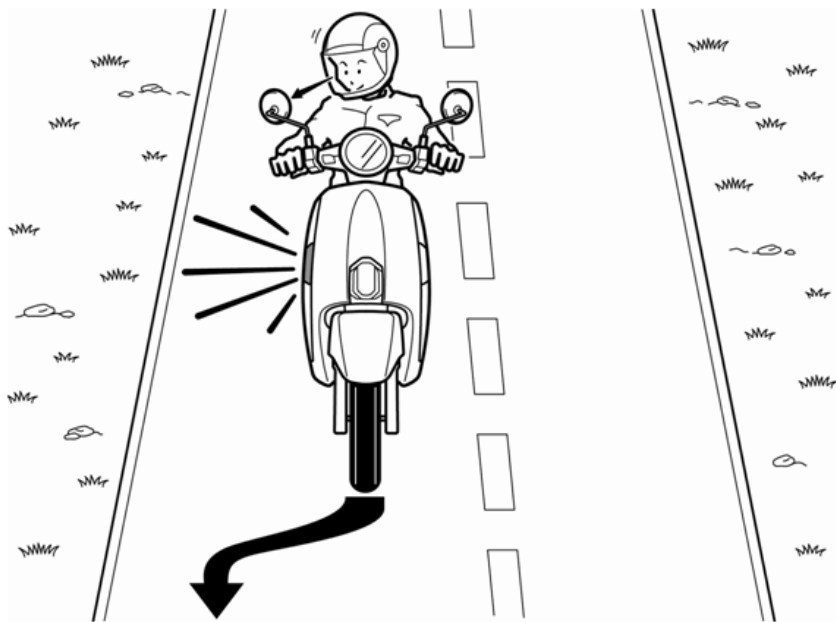

### (2) 煞車拉桿慢慢的拉緊

加速把手恢復成原來位置，慢慢的拉緊前、後煞  
車拉桿，不可緊急煞車。

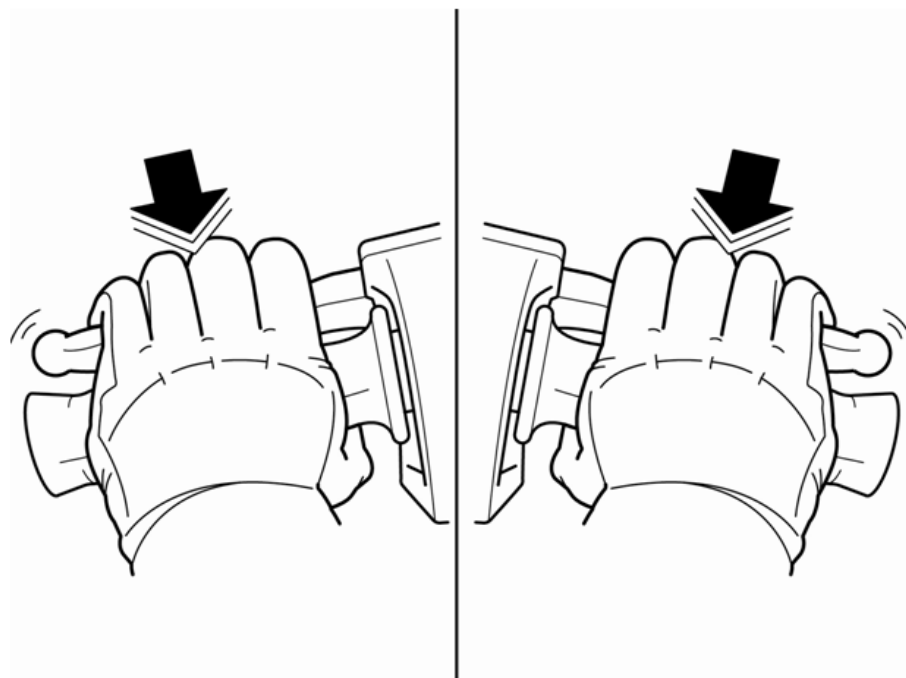

### (3) 車輛完全停止後

- 左腳踏地支撐，關閉方向指示燈開關，並將主開關旋轉至“OFF”位置。

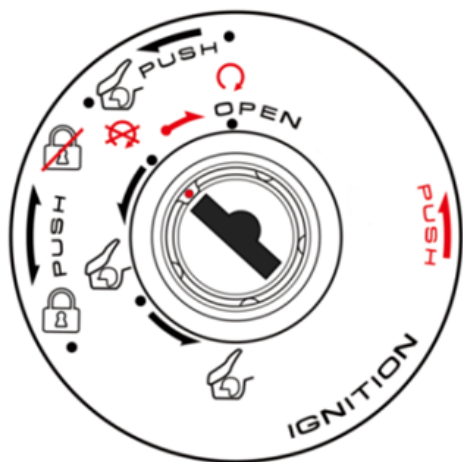

### (4) 主腳架

- 由車子的左方下車，在不妨礙交通的平坦地面把主腳架或側支架放下。

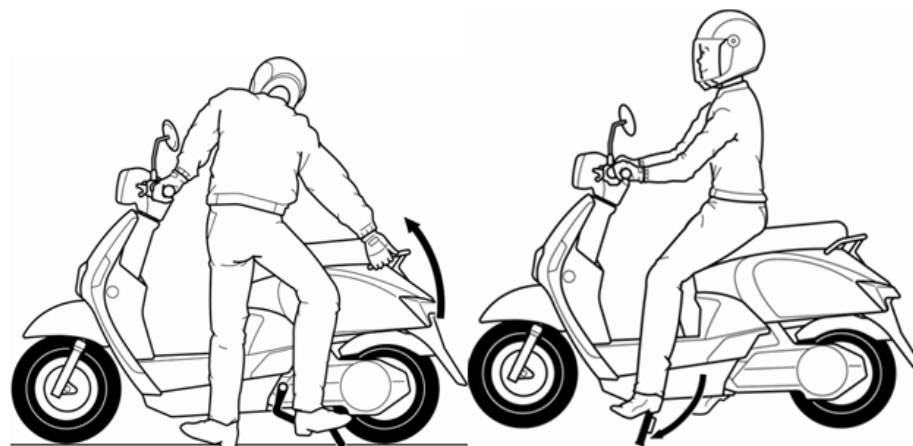

### ⚠ 注意

- 人未乘坐在車子上時，請勿先將主開關扳在“ON”位置及按下啓動開關，以保安全。
- 請勿在酒後或服用藥物後駕車。

## 手把上鎖

為防止竊盜，停車時應將手把上鎖，並拔出鎖匙。  
將主開關旋轉至“LOCK”位置並輕輕的擺動手把  
確認是否上鎖（請參閱轉向桿鎖）。

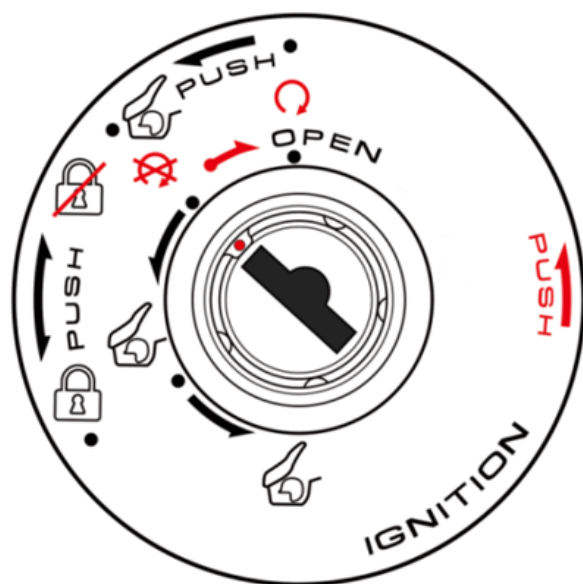

### ⚠ 注意

駐車時，請勿停放在妨礙交通安全的地方。

## 8. 車輛充電

### 充電器模式

1. 待機模式 → LED 綠色亮
2. 充電模式 → LED 黃色亮
3. 錯誤模式 → LED 紅色閃爍
4. 充電完成模式 → LED 綠色亮



電源線

輸出線

### ⚠ 注意

- 充電時，充電器及電池易產生高溫勿觸碰，請勿在置物箱內充電，須遠離易燃的物體，否則會導致火災或引起電池爆炸。
- 當充電時，嚴禁使用濕的手連接或拔掉充電器的「輸出線」及端子接頭，此動作可能會導致觸電危險。

本車輛主要動力來源為電池，所以車輛停止不用時，關閉車輛電源，請將電池充滿電。

車輛充電方法：

- (1) 將主開關旋轉至“OFF”位置（圖一）。
- (2) 連接充電器的電源線，並插入 AC 110v 插座（圖三）。
- (3) 打開充電插座蓋，然後連接充電器輸出線到充電插座（圖二）。
- (4) 充電器指示燈顯示黃色（圖四）為充電中。（充電時間因電池狀況及周遭環境溫度有關）。
- (5) 充電器指示燈由黃色變為綠色→綠色燈恆亮時，表示電池已充電完成。

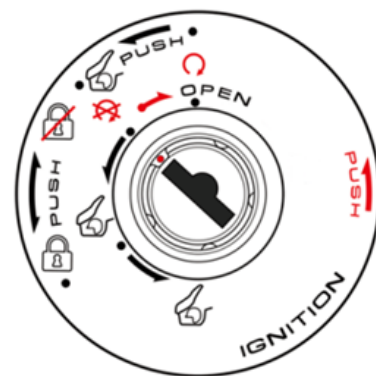

(一)

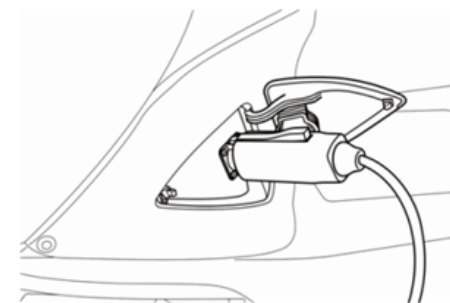

(二)



(三)



(四)

充電完畢的操作步驟：

1. 移除 AC 110v 電源線
2. 移除充電器插頭
3. 蓋上充電插座蓋

### ⚠ 注意

- ◆ 請參照本手冊中充電說明。
- ◆ 充電完成及騎乘時，請關閉充電插座蓋。
- ◆ 充電器專用於鋰電池充電之用，嚴禁其他用途使用。

## ⚠ 注意

- ◆ 充電器運作時，充電器及電池會產生高溫，此為正常現象，請於通風良好場所進行。
- ◆ 本鋰電池有溫度過高停止充電之保護，進行充電時，充電器如未立即進入充電模式（綠燈亮），為正常現象，請維持充電插頭恆接狀態，待電池溫度降低至保護溫度下，即可自行恢復充電（黃燈亮）。
- ◆ 新車配送的新電池或日後消費者自行購買的新電池，於新電池第 1 次使用前，務必使用 KY 原廠充電器，將電池電量充滿（充電器亮綠燈），以確保電池性能正常。
- ◆ 當車輛連接充電器時，會對核心電源、自用電池充電。
- ◆ 充電器運作時，請確認充電器周邊無其他易燃物品，且充電器上方嚴禁覆蓋其他物品，影響散熱。
- ◆ 充電器運轉時，需有單獨且良好接地，使用轉接頭及電源線均須符合國家 CNS 檢驗標準。
- ◆ 在下雨天或洗車時，車上地上皆濕滑，為避免不慎觸電，請勿做充電動作，也不可立即將 Ionex 電池取出充電。
- ◆ 進行充電時，必須使用獨立電源供電，若需連接延長線進行充電，嚴禁與其他電器用品一起使用電源，否則會導致火災。
- ◆ 嚴禁使用非原廠之充電器及配件進行充電。
- ◆ 充電的時間將隨著周遭的溫度而受影響，冬天時充電時間比夏天充電時間長。
- ◆ 當車輛充電時，請不要覆蓋不透水的雨衣或其他不透水的物體在電動機車上。
- ◆ 請在通風良好的地方充電，充電器不可以直接無遮蔽地曝曬在陽光下，嚴禁在潮濕、露水情況嚴重、旁邊有易燃物、揮發性氣體及粉塵過多的地方進行充電。
- ◆ 車輛儘量放置在有遮蔽場所，嚴禁靠近熱源或火源，避免浸水或淋水。
- ◆ 充電完成後，請移除充電器，勿將充電器連接超過 24 小時，以維持正常機能。



## 鋰電池使用注意事項

1. 儲存方式，電池組儲放位置應放在陰涼的地方，儲存溫度在攝氏 45°C 以下 (3 個月)。長期儲存，溫度應保持在攝氏 20°C 以下 (1 年) 且每月將電池組充電至電池電量充滿，確保電池品質。
2. 禁止將電池直接丟入水中或當廢棄物任意丟棄，若要處置應將電池退回原廠授權店，或依照政府指定之回收場或環保資源車回收廢電池。
3. 本電池組嚴禁靠近熱源，為避免品質受到影響，儲存時將電池組置放陰涼通風的場所。
4. 自用電池/共享電池/核心電源只適合電動機車，不可作為其他產品電源使用，否則本產品的品質易受到影響。
5. 使用電池組前，需使用充電器或座充方式充電至飽電狀態。
6. 若自用/共享電池 LED 燈號 (紅色)，25°C 常溫環境下儲存至少半年需充電一次。
7. 若有漏液或異味時，請將有問題的電池組放置在空曠陰涼位置 (如走廊或騎樓邊) 待電池

穩定。如異味較輕微時，漏液範圍不再擴大時，須送回問題電池至經銷店或是以電話方式聯絡專人處理，這段時間內請勿再將電池組做任何之處置。

8. 電池組需避免掉落地面或重物撞擊及嚴禁尖銳物穿刺。
9. 嚴禁對電池組進行拆解、改裝或使用於非搭配產品以外之用途。
10. 電池組操作放電使用之環境溫度為攝氏 -20 ~ 75°C，充電攝氏 0-50°C。
11. 當電池組損壞時，請至最近的光陽服務站檢查或更換新電池組，請勿自行拆解。
12. 電池組電源輸出端嚴禁碰觸金屬物導體。
13. 車輛於使用/運送/存放過程中，請務必遵守各項安全規範 (尤其電池) 以免發生危險，如有疑問請洽詢原廠授權店/服務站。

### 注意

於運送時須將電池與車輛分開放置並安全固定住，以避免造成電池損傷發生危險。



自用/共享電池座充使用方法：

1. 需於平坦的地面，將主腳架立起。
2. 將主開關打開(圖一)，按下電池匣開關，打開智能電池抽取匣。
3. 將智能電池抽取匣中自用/共享電池取出放入電池充電座(圖二)。
4. 將充電器插入 AC 110v 插座(圖三)。
5. 連接充電器輸出線到電池充電座(圖二)
6. 充電器指示燈顯示黃色(圖四)為充電中。自用/共享電池上方 LED 燈號(圖五)會依電池容量顯示燈號\*。(充電時間因電池狀況及周遭環境溫度有關)。
7. 充電指示燈由黃色變為綠色→綠燈恆亮時，表示電池已充電完成。

充電完畢的步驟：

- A. 拔除 AC 110v 電源線。
- B. 移除電池及電池充電座。
- C. 將電池置入車上智能電池抽取匣中。

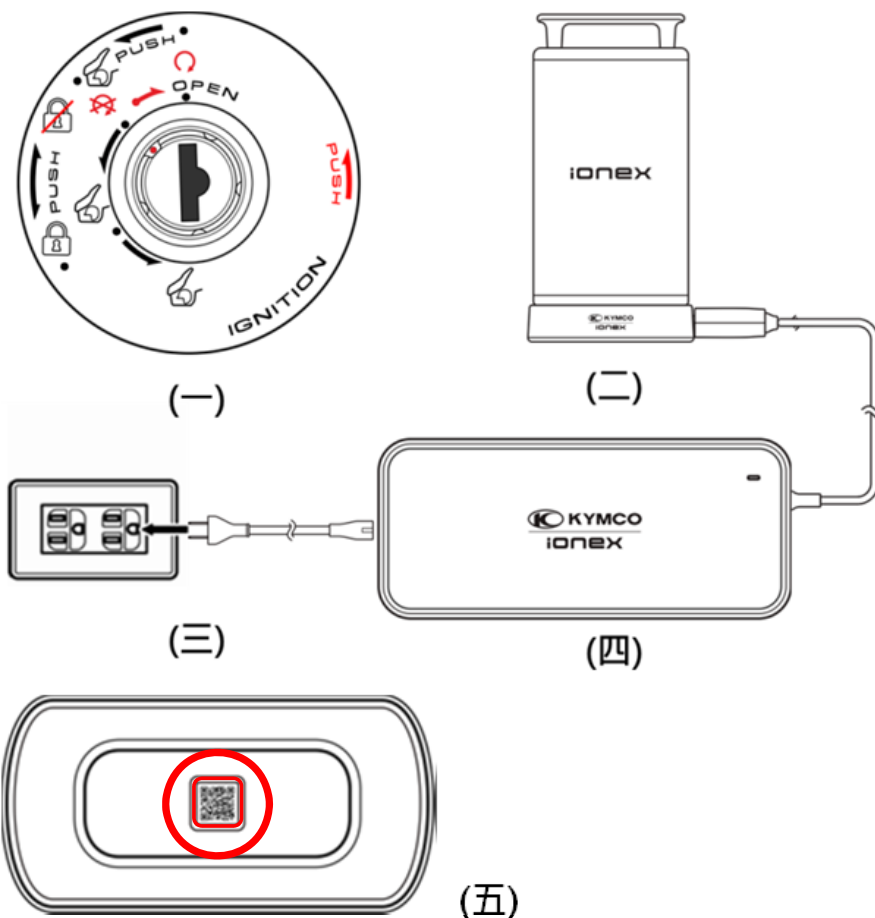

\*電池上方 LED 燈號

綠燈：電量約 75~100%

黃燈：電量約 36~74%

紅燈：電量約 0~35%

## ⚠ 注意

充電時，充電器及電池易產生高溫請勿觸碰，須遠離易燃的物體，否則會導致火災或引起電池爆炸。

- 使用充電器進行連續充電，請在第一個電池充電完電後，移除充電器電源，再進行第二個電池充電動作。不可任意拆開和修改充電器。
- 進行充電時，必須使用獨立電源供電，若需連接延長線進行充電，嚴禁與其他電器用品一起使用電源，否則會導致火災。
- 嚴禁使用非原廠之充電器及配件進行充電。
- 充電的時間將隨著周遭的溫度而受影響，冬天時充電時間比夏天充電時間長。
- 當車輛充電時，請不要覆蓋不透水的雨衣或其他不透水的物體在電動機車上。
- 請使用符合光陽原廠電動機車專用電池，充電器及相關配件。
- 充電器非隨車配備，須另行租賃或選購。

## 9. 電池的特性

使用的鋰電池是專為電動機車製造的，有以下特性，請仔細的閱讀。

- (1) 新的電池需充電至充電指示燈變為綠燈，並喚醒電池。
- (2) 電池由主開關控制  
主開關 ON→電池作動  
主開關 OFF→電池進入待機模式  
喚醒電池→主開關 ON
- (3) 電池在低溫的區域，正常的性能無法發揮，冬季使用時，一次充電可行走的距離會縮短。
- (4) 低溫時充電會較不容易，所以低溫充電時間會較長。
- (5) 騎乘後，因電池溫度過高，此時進行充電，充電器亮綠燈，無法進行充電，等待電池溫度降低，才可進行充電。

## ⚠ 警告

- 電池組遠離孩童及老人

- 請勿將電池放置高溫儲存場所
- 電池組如有不正常現象，如漏液、膨脹、變形等，請勿使用。

請勿對電池組做下列動作，以免發生危險：

- (1) 請勿短路正負端及逆向充電
- (2) 請勿自行拆解或組裝電池組
- (3) 請勿使用任何工具破壞電池組
- (4) 請勿在火源附近使用電池組
- (5) 請勿用細長物插入或用鐵鎚敲打電池組
- (6) 請勿反接連接器端子
- (7) 請勿加熱、焚燒或撞擊電池組
- (8) 此為電動機車專用電池組，請勿用於其他設備。

### 注意

- 使用前請詳讀使用手冊
- 第一次使用電池組時，如有生鏽、異味或其他不正常現象時，請更換電池組。
- 若有租賃電池時，請依綁訂合約內容，確保外觀完整性。

### 延長電池壽命的方法

電池的使用方法，對其壽命有相當大的影響。因將電池的電力使用殆盡後充電，會產生以下情形：

1. 電池的電壓降低，會使馬達停止運轉。
2. 電池的使用壽命會縮短

為延長電池性能與壽命，使用時注意下列項目：

- (1) 每次行駛後，請養成隨即充電的習慣（本車的電池沒有記憶效應）
- (2) 若車輛長時間不使用，主開關請扳到“OFF”的位置，並確定電池是否已充滿電，且每個月固定補充電一次。
- (3) 車輛長時間置放後，第一次使用前，需使用充電器充滿電。
- (4) 定期至光陽原廠授權店、服務站做電池保養與檢查。

## 10. 駕駛前檢查、定期檢查

為了安全及防止車輛事故發生，請實施行車前檢查。

初次一個月內檢查請到光陽服務站及購車之原廠授權店

### (1) 駕駛前檢查

駕駛前檢查車輛，使用人每日一次在駕駛前所必要實施之檢查。

- 前次發生異常現象部位
- 煞車拉桿遊隙是否正常
- 輪胎龜裂、損傷、異常磨損、夾著金屬片、碎石等異物。
- 輪胎溝之深度
- 燈類裝置，方向指示燈。
- 後視鏡角度
- 反射鏡是否污積損壞
- 加速把手是否復歸
- 電池電量是否充足
- 輪胎胎壓

### (2) 前次異常部位檢查

- 確認前次所發現異常問題是否修妥
- 煞車拉桿遊隙是否正常

#### 〈煞車拉桿遊隙〉

煞車拉桿要有適當的遊隙。「遊隙」表示從放鬆拉桿到拉緊的位置，拉桿感覺到緊的位置之間距離。

煞車拉桿有適當的遊隙，確認拉桿的作動是否順暢正常。

煞車拉桿末端檢查測量遊隙是否在規定範圍之內  
1-2 公分

(3) 煞車作用是否正常

在乾燥路面，低速行駛分別使用前、後煞車檢查煞車效果是否正常（請參閱煞車時前、後煞車同時使用）？

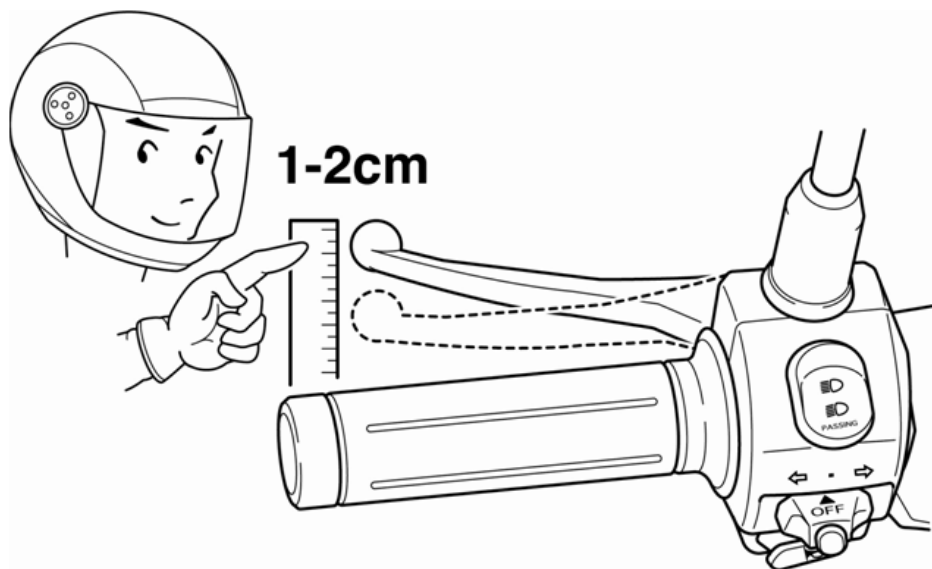

### ■ 煞車拉桿遊隙調整檢查

〈韌式煞車型式〉

使用煞車調整螺帽調整遊隙

調整時旋轉調整螺帽

調整後煞車拉桿至感覺緊的位置時，檢查拉桿末端遊隙是否在規定尺寸範圍內。

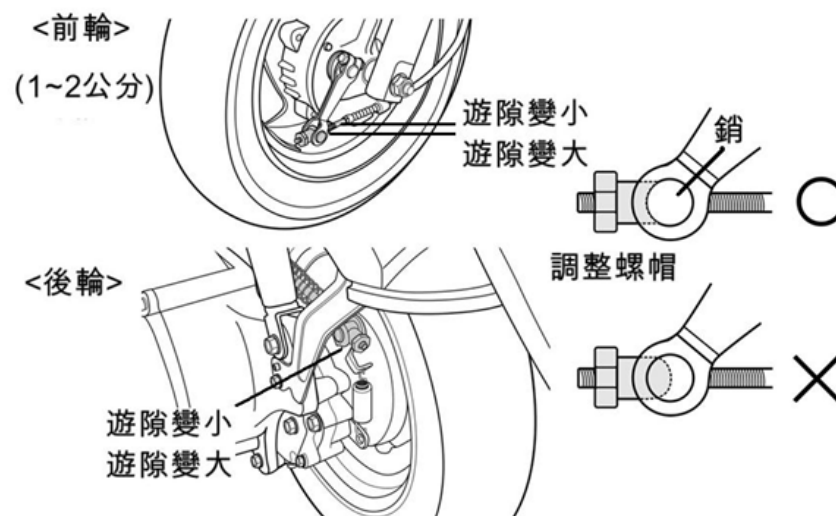

### ⚠ 警告

煞車調整後，調整螺帽凹部分確實對準銷，以防止行車中發生變化產生危險。

〈碟式煞車型式〉  
前煞車來令片檢查

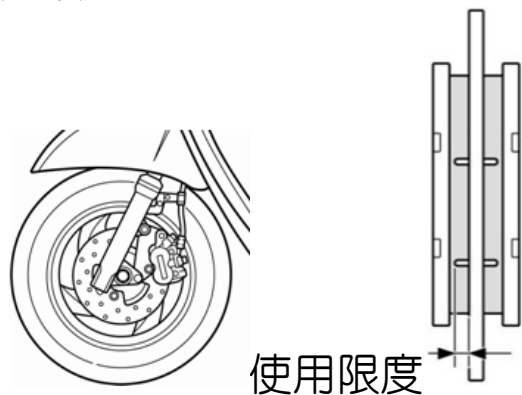

- 煞車效果良好嗎？
- 緩慢行進確認前後煞車之效果

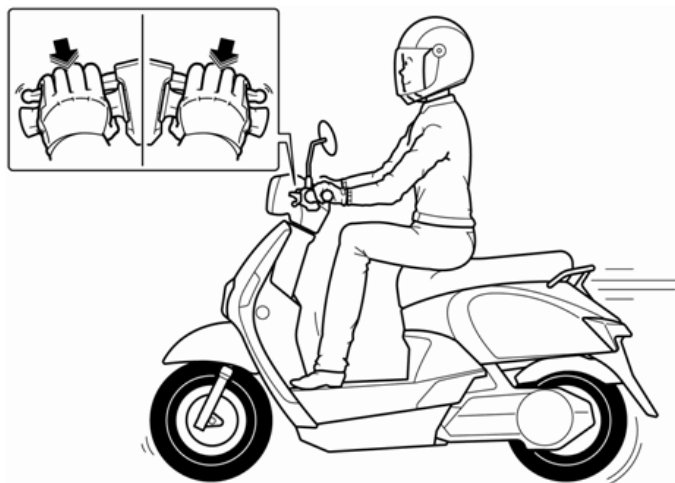

■ 方向燈檢查

- 將主開關轉在“ON”的位置。
- 操作方向燈開關確認前後左右方向燈及指示燈是否閃滅？
- 檢查方向燈殼是否污穢或破損？

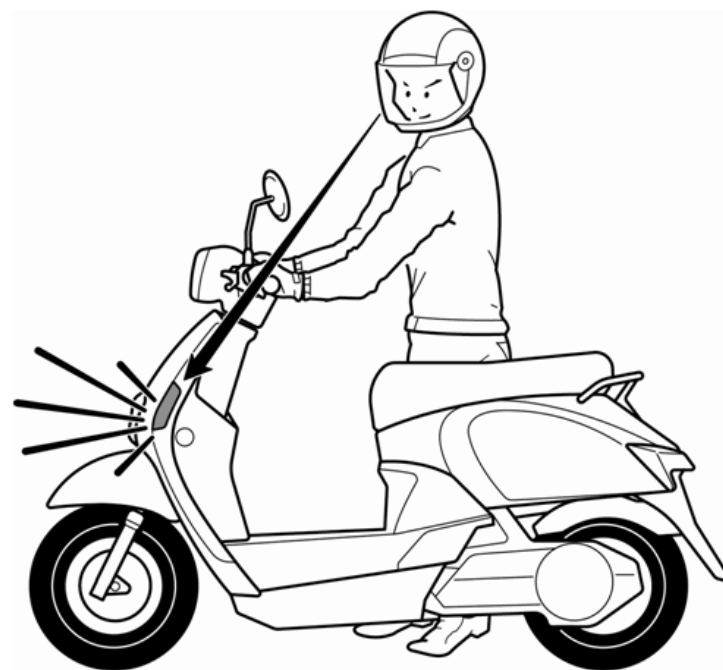



## ■ 輪胎檢查

檢查輪胎地面接觸狀態，輪胎氣壓是否正常？

輪胎與地面接觸如有異常現象時，使用胎壓計檢查胎壓是否正常？

在冷車時測量輪胎氣壓：

	乘坐 1 人	乘坐 2 人
前輪	1.75kgf/cm <sup>2</sup>	1.75kgf/cm <sup>2</sup>
後輪	2.00kgf/cm <sup>2</sup>	2.25kgf/cm <sup>2</sup>



### ⚠ 注意

如需更換後輪，建議使用原廠節能胎。

檢查胎溝內是否有夾著金屬片、碎石等？有則去除後再行駛。

- 輪胎龜裂或胎溝深度到達磨耗限度時，請即更換新輪胎。

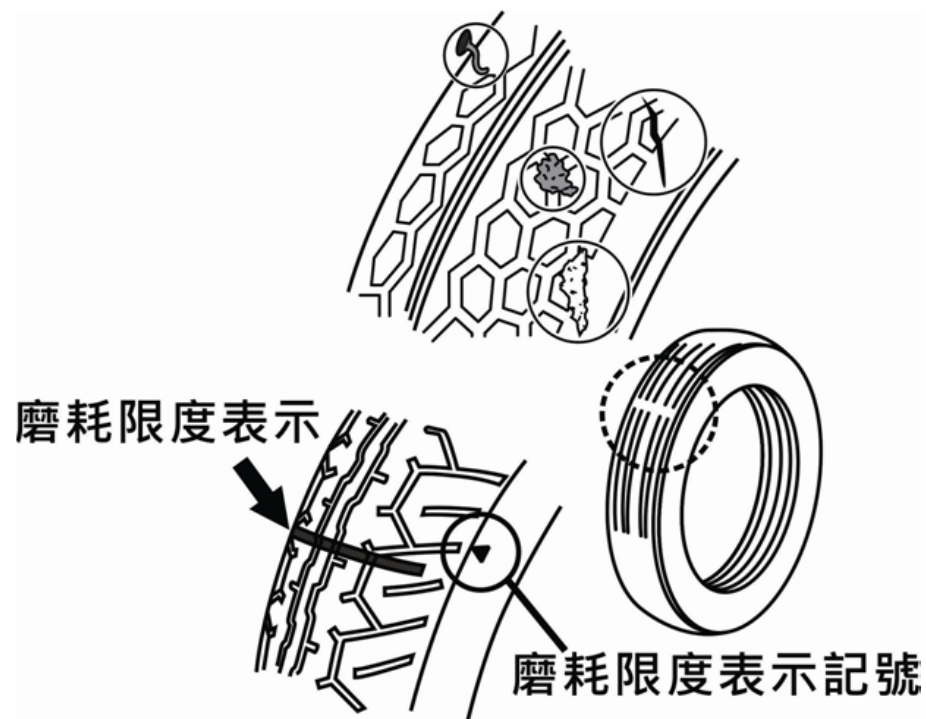



## ■鉛酸電池檢查

本機型採用免補充水式電瓶。

檢查電瓶電壓：

利用電壓錶檢查電瓶電壓須 12V 以上，若電壓太低須拆下電瓶並充電。

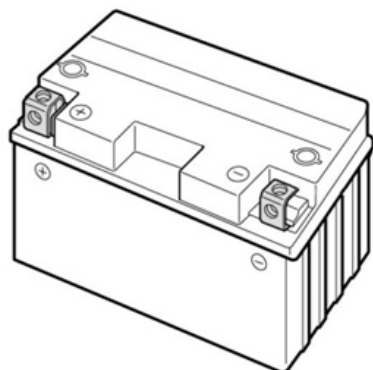

電瓶樁頭部發生鏽蝕時，請打開坐墊，移除電瓶蓋。進行電瓶樁頭清潔。清潔後請，將電瓶樁頭塗布黃油或凡士林，再進行安裝。

### ▲ 注意

- 移除電瓶時，先關閉主開關，移除負極再移除正極。安裝時先裝正極再裝負極。
- 電瓶拆裝時，應嚴防火氣接近。

## ■齒輪油交換

〈交換時期〉

新車第一次 300 公里更換，以後每半年或 3000 公里更換一次。

（推薦齒輪油）

光陽齒輪油或 SAE90 # 規格之齒輪油

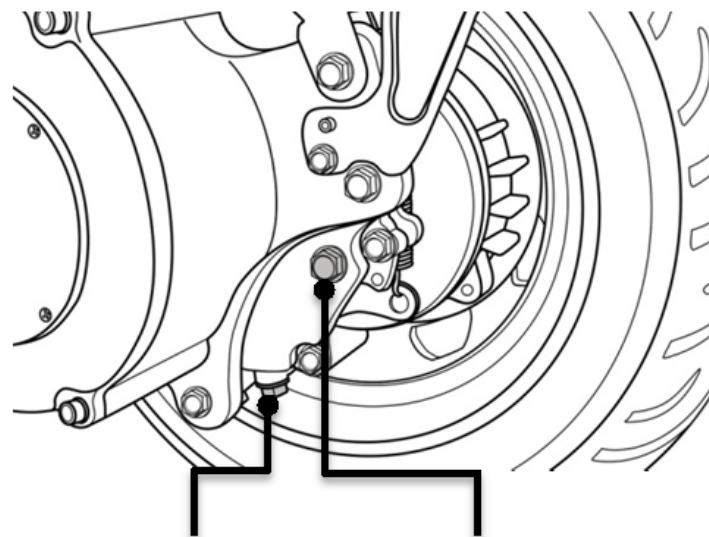

齒輪油洩油螺栓

齒輪油注入螺栓

齒輪油容量

全容量：130cc (ml)

交換量：110cc (ml)

### 〈交換方法〉

1. 在平坦的地面將主腳架立起。
2. 取下齒輪油洩油螺栓及齒輪油注入螺栓。
3. 馬達靜止時實施，齒輪箱內之殘留齒輪油較容易流出來。
4. 將洩油螺栓擦淨後鎖緊。
5. 由齒輪油注入口將齒輪油慢慢的注入。（依齒輪油交換量交換）
6. 齒輪油注入後將注入螺栓確實上緊，以防止齒輪油滲透出來。
7. 新車第一次 300 公里更換以後每半年或 3000 公里更換一次。

### ⚠ 注意

在下面條件下請勤於更換齒輪油

- 常在雨中行駛。
- 長時間使用長途行駛。
- 重負荷行駛。

### (4) 轉向桿檢查

用目視檢查轉向桿是否損壞？

將前煞車煞住，手把上、下作動檢查是否有異音情形？

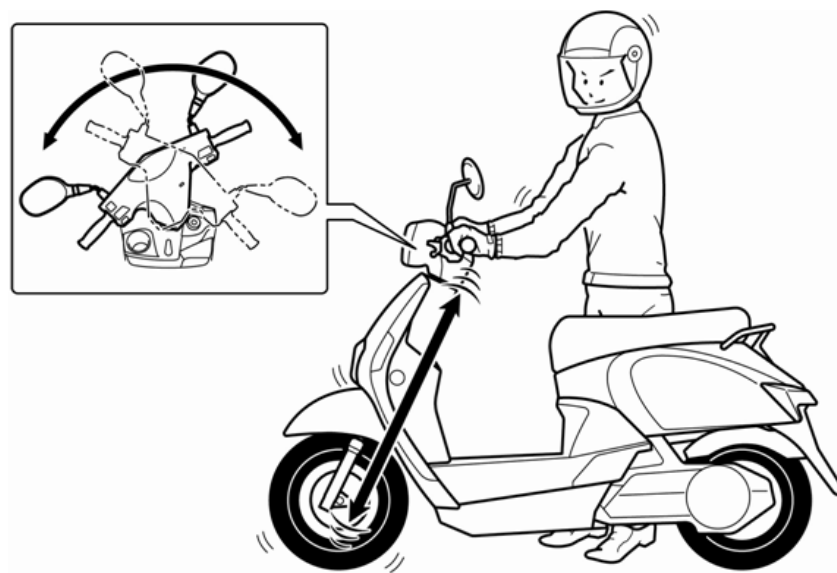

(6) 前燈、後燈、方向燈是否會亮？

主開關打開後：

1. 確認儀錶是否作動或有服務代碼顯示（若有請至原廠授權店或服務站進行檢查維修）。
2. 燈類開關打開後，前燈、後燈是否會亮？
3. 方向燈開關打開後方左、右方向燈是否會亮？
4. 按下喇叭按鈕，喇叭是否會響。

(7) 後視鏡角度是否適當？

坐在坐墊上確認後視鏡角度，並檢查後視鏡是否有損壞或髒污？

(8) 其他，過去異常現象是否還存在。

**注意**

- 不適當地調整後視鏡會影響安全駕駛

(9) 車體各部潤滑

用目視檢查車體各部潤滑部位是否充足？

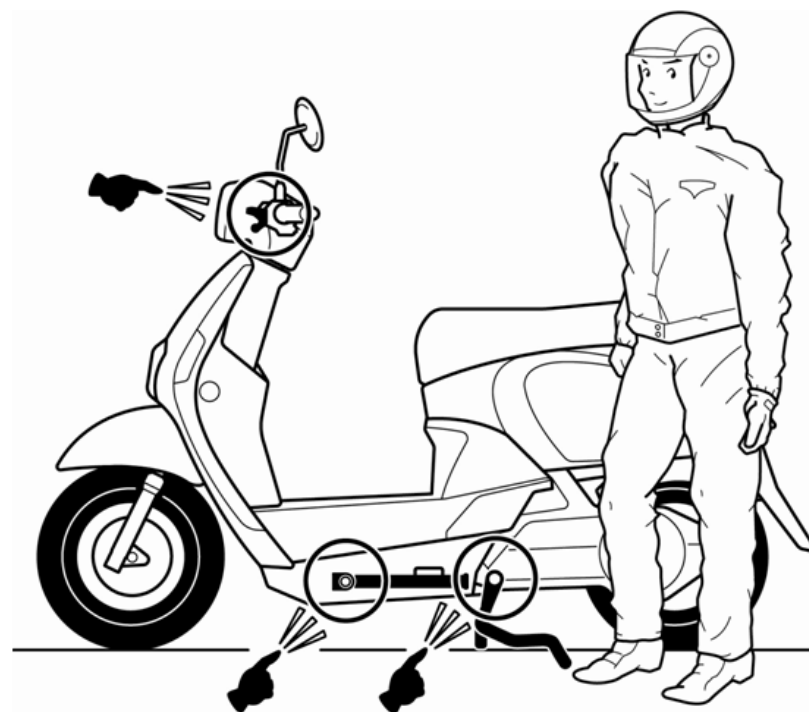

## 11. 故障時

1. 當主開關開啓時，若前次故障已排除，儀錶仍顯示服務代碼，此時重新啓動主開關即可清除服務代碼。
2. 行駛中如發生故障，請將車輛送至光陽原廠授權店、服務站或各光陽電動機車專賣店接受檢查。
3. 非光陽原廠授權店核可維修人員，請勿自行檢查及維修車輛，以免導致人員受傷與車輛損壞。

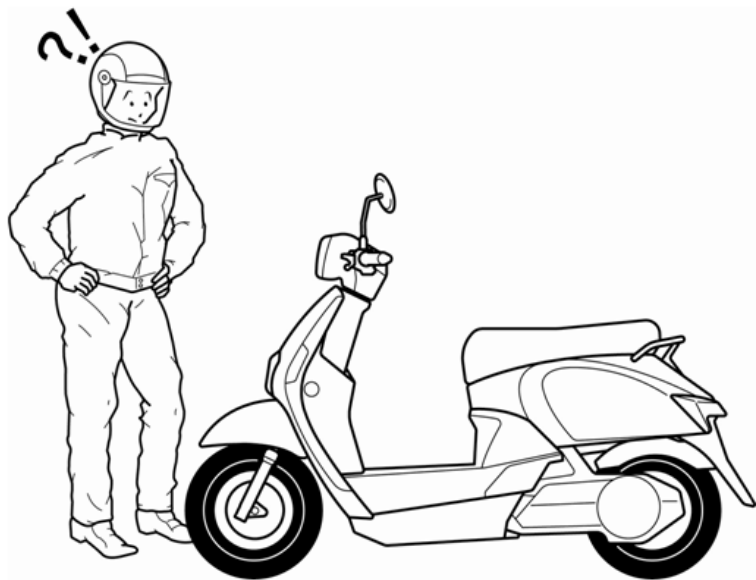

若故障現象為馬達不運轉

- 主開關旋轉至“ON”的位置（請參閱主開關位置）
- 核心電源或自用電池是否滿電（請參閱儀錶電量指示）？
- 加速把手是否有回復原位（請參閱車速的控制）？
- 主開關如旋轉至“OFF”的位置，請再一次旋轉至“ON”的位置（請參閱主開關位置）。
- 檢查儀錶面板顯示的服務代碼及顯示燈號。

若故障現象為行駛中馬達停止

- 電池是否滿電（請參閱儀錶章節）？（確認儀錶上的電量指示顯示格數，必要時請充電）
- 檢查保險絲

### 注意

若儀錶出現服務代碼時，請立即至光陽原廠授權店、光陽電動機車專賣店或服務站接受檢查。

## 12. 保險絲交換

把主開關關掉，檢查是否保險絲熔斷？

保險絲更換時請依照規定容量交換。

交換時請先檢查燒斷原因後再更換。

拆下安全帽放置箱，保險絲在電壓轉換器的旁邊的保險絲盒內。

打開保險絲盒，從保險絲夾拉出保險絲。

保險絲規格：5A=4 個、10A=1 個、30A=1 個。

5A/58V：控制器/繼電器

5A/58V：電壓轉換器

5A/32V：主開關/ P0 鍵/ 啟動鍵/ 側支架開關/ 後退檔/ USB 充電

5A/32V：儀錶/ 方向燈/ 繼電器/ 警示音喇叭

10A/32V：燈類/ 喇叭/ 煞車

30A/32V：鉛酸電池

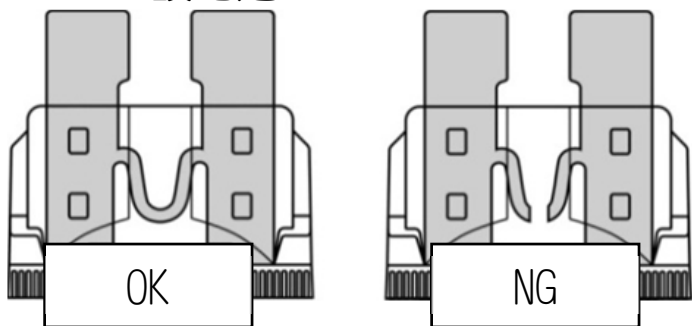

### ⚠ 注意

- 拆卸時  
拆卸時注意不可把保險絲夾擴張太大
- 組立時  
保險絲安裝後請確認保險絲夾是否有鬆動？如有鬆動會發熱是故障的主要原因，應注意。
- 指定容量以外的保險絲請勿使用，它是引起配線過熱、燒損的主要原因。
- 電裝品類（燈類、儀錶類）更換時，請依指定規格的光陽正廠零件。
- 如使用非原廠或規格不合，保險絲易斷，電池負荷會不平衡。
- 如保險絲易斷，應先查明原因再行更換新品，否則容易再燒斷。如查不出原因，請到原廠授權店或服務站檢查。
- 洗車時盡量避免用強力水柱直接對電裝部品沖洗。

## 13. 保養一覽表

請依照表上規定實施定期保養。

I：檢查，必要時清潔、潤滑、補足或更換，A：調整，C：清潔，R：更換，T：鎖緊

項目	期限							
	月份/行駛公里數							
	6 個月 3000 公里	12 個月 6000 公里	18 個月 9000 公里	24 個月 12000 公里	30 個月 15000 公里	36 個月 18000 公里	42 個月 21000 公里	48 個月 24000 公里
齒輪油 <sup>註 1</sup>	R	R	R	R	R	R	R	R
煞車油				I			R	
電腦數位診斷		I		I		I		I
各部潤滑 <sup>註 2</sup>	I	I	I	I	I	I	I	I
各部作動 <sup>註 3</sup>	I	I	I	I	I	I	I	I

為了安全與保固條款，建議這些項目應在光陽原廠授權店來實施。

- (1) 重負荷、長途行駛或雨天、可能造成電池效能不佳，請提早檢查或更換。
- (2) 每年請將充電組送至原廠授權店或服務站檢查。
- (3) 依上表公里數或時間(先到者為準)，24000 公里後請重覆上表，進行定期檢查。

註 1. 齒輪油第一次更換 300 公里，後續依據保養時間表實施。

註 2. 各部潤滑：側支架，主腳架…等。

註 3. 各部作動：胎壓，胎紋，電池匣開關，避震器，轉向桿，加速把手，煞車系統…等。



## 14. NEW Many 110 EV 電動機車規格表

型號	EA10UA/EA10UB
全長 / 全寬 / 全高	1730mm / 670mm / 1070mm
馬達額定 / 最大功率	2300W/3200W
自用電池 / 核心電源	50.4V13Ah / 50.4V10Ah
充電器	輸入 AC 100-240V/50-60Hz/2.3A 輸出 DC 57.4V/3A
充電器型號	3180A-AGD7-900
驅動系統	直流無刷馬達
煞車系統	前碟後鼓 / 前鼓後鼓
前輪胎 / 後輪胎	90/90-10 / 90/90-10
乾燥重量 / 爬升角度	87kg / 19°
最高速率	61km/hr (公里 / 小時)
控制器	閉迴路系統 / 限流保護 / 扭力回授
續航力	<p>A. : 60km以下(自用(共享)電池*1+核心電源, 1人75kg, 定速30km/hr)。</p> <p>B. : 36km以下(自用(共享)電池*1+核心電源, 1人75kg, 依據CNS國家標準測試條件)。</p> <p>C. : 續航力會因車輛乘載重量、騎乘路況、行駛模式、天候狀況與電池劣化等條件不同而有所差異。</p>



## NFC 產品規格

產品名稱:NFC 讀取器

料號:36300-AGD7-900

輸入:5V 

台灣製作

 CCAL18LP1700T5 

NEW Many 110 EV 使用說明書

光陽工業股份有限公司

第一版-2018年8月

版權所有，翻印必究

台灣印製

「台灣地區販售之光陽產品

一律在台灣設計、製造、品管。」

KYMCO's products sold Taiwan are all designed,  
Manufactured, and quality controlled in Taiwan.

