

親愛的使用者：

承蒙選購光陽 **AK 550** 系列謹致萬分謝忱。

本使用手冊是將光陽 **AK 550** 系列之正確操作方法與保養調整方法、要領等加以詳細說明以期耐久安全舒適的使用。

本車型符合機車環保法規排放管制標準，因此合乎低污染、低噪音、省能源的環保要求，雖然本車擁有良好的品質，但還是必需實施定期的保養，才能維持最佳的性能。

為了使您更安全、更舒適之行駛，敬請詳閱本手冊，謹此祝您行車愉快。

目錄

1	安全駕駛注意事項.....	4
2	車主訊息.....	7
	識別號碼記錄欄.....	7
3	各部名稱.....	9
	機車左視圖.....	9
	機車右視圖.....	10
	儀錶及控制機構.....	11
4	機構控制功能.....	12
	液晶儀錶功能.....	12
	液晶儀錶-調整區域.....	12
	液晶儀錶-顯示區域.....	14
	noodoe.....	15
	KEYLESS遙控器.....	21
	KEYLESS感應距離.....	23
	KEYLESS主開關.....	23
	右把手開關.....	26
	左把手開關.....	28
	後煞車握把.....	31
	前煞車握把.....	32
	駐車煞車臂.....	32
	安全帽掛鉤.....	33
	置物箱.....	34

擋風鏡.....	36
後視鏡.....	38
USB電源插座.....	38
騎士靠背.....	39
主腳架.....	40
側支架.....	41
加油口飾蓋/加油口蓋.....	41
TPMS電子式胎壓偵測器.....	42
ABS (防鎖死煞車系統).....	46
含氧量感知器.....	47
排氣管及觸媒轉化器.....	48
廢氣控制系統.....	48

5	正確行駛方法.....	49
	起動引擎.....	49
	正確行駛方法.....	51
	煞車.....	53

6	騎乘前檢查.....	57
	養成騎乘前檢查的習慣.....	57
	引擎機油與機油濾清器濾芯.....	57
	檢查、補給引擎機油.....	57
	汽油檢查、補給.....	58
	轉向桿檢查.....	59
	煞車檢查、調整.....	59

前煞車油檢查.....	60
前煞車油補充.....	60
前後煞車來令片檢查.....	61
輪胎檢查.....	61
煞車燈檢查.....	62
後燈檢查.....	63
前燈檢查.....	63
方向燈檢查.....	64
前、後緩衝器檢查.....	65
側支架.....	66
7 簡易的保養及維修.....	67
定期檢查.....	67
電瓶檢查.....	69
空氣濾清器.....	72
CVT傳動系統濾棉.....	73
機油交換.....	74
火星塞檢查、調整.....	76
冷卻水檢查.....	77
8 規格.....	80
AK 550 - SAA1AA.....	80



本手冊之內容與實車有所出入者，則以實車型式為準。

1 安全駕駛注意事項

安全駕駛注意事項

- ◆ 請詳細熟讀使用手冊及注意事項內容。
- ◆ 駕駛者必須戴安全帽及手套，風鏡等裝備。
- ◆ 妨礙到駕駛安全上的服裝不要穿著。
- ◆ 袖口太寬大，會勾住煞車拉桿、非常危險。
- ◆ 不可有妨礙到煞車拉桿操作之情形。
- ◆ 日常及定期檢查是必須要做的事情。
- ◆ 目視檢查輪胎外表是否有異物或異常磨損之情形發生。
- ◆ 排氣管排出之廢氣含有一氧化碳有害身體。
- ◆ 引擎發動時應在通風良好的場所發動。
- ◆ 戴安全帽時安全帶要扣好。
- ◆ 駕駛時要使用雙手握住手把不可使用單手駕駛非常危險。
- ◆ 穿著平底鞋較安全。

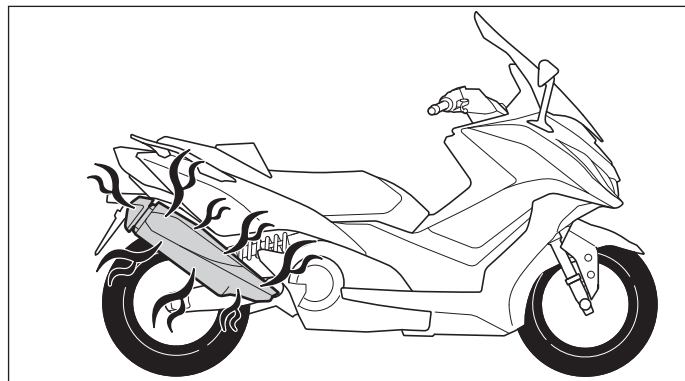
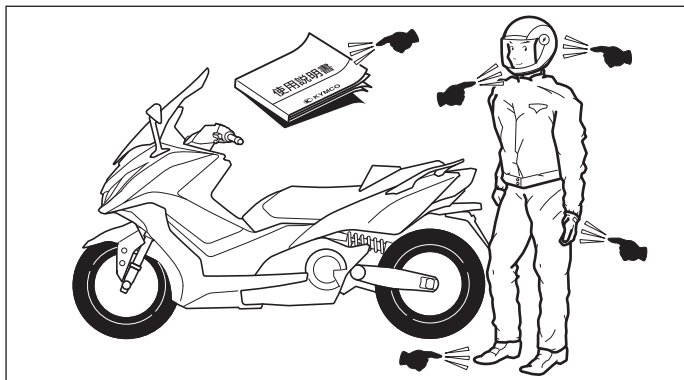

- ◆ 引擎運轉停止後引擎本體排氣管溫度很高，不可去碰觸它。
- ◆ 機車停放請遠離乾草坪或易燃物品以防萬一。
- ◆ 引擎停放時，排氣管溫度很高，車輛停放時排氣管側應靠牆或無行人地方以防燙傷。
- ◆ 機車的金屬或塑膠部品，當曝曬於烈日高溫時表面會產生較高溫度，請注意勿觸摸或碰觸其表面，有導致燙傷疑慮可能性，請使用者特別注意小心。
- ◆ 避免緊急轉彎及單手駕駛。
- ◆ 請遵守道路交通規則。
- ◆ 汽油補給時嚴禁煙火。
- ◆ 汽油補給時請將引擎熄火。
- ◆ 注意排氣管溫度很高，請後座乘客上下車時謹防燙傷。
- ◆ 載物與無載物其手把操作安全性會有變化。

- ◆ 駕駛時兩手握住手把，兩腳放在腳踏板位置，後乘著請兩手抱住前駕駛者腰部，兩腳必須放在後方腳踏板位置。

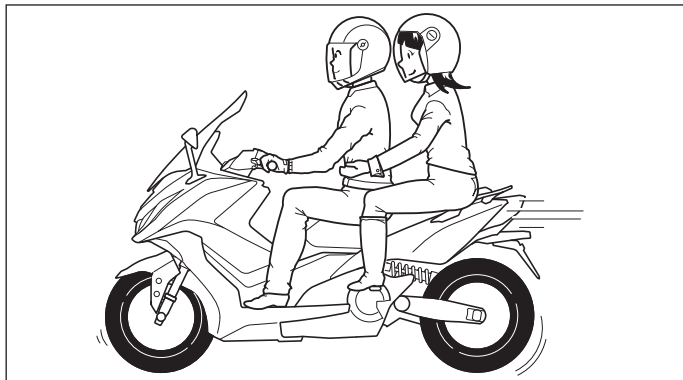

- ◆ 載物請勿超重，物品必須固定好，要注意行駛的安全。
- ◆ 車子的構造與機能有關係，如任意改造對操作性會惡化，將導致影響車子的壽命與駕駛安全。
- ◆ 車子任意改造，在法律上是不許可與違法的行為，請勿任意改造。
- ◆ 車子經過改造後，即失去保證效力。

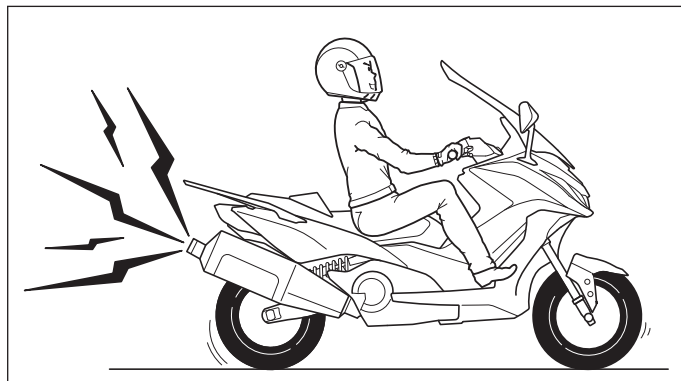

◎ Attention

- ◆ 心情自然放鬆，穿著舒適的服裝是安全駕駛的要領。
- ◆ 遵守交通規則，不可焦急，放鬆心情，小心注意駕駛。
- ◆ 騎乘機車時，請勿穿著妨礙到駕駛安全上的服裝，以免發生危險。(如長裙、喇叭長褲...等)。
- ◆ 車輛行駛中或騎乘停止 30 分鐘內排氣管溫度很高，身體皮膚請勿碰觸，以免燙傷。
- ◆ 車輛停駛駐車時，請遠離乾草或易燃物品以防萬一。

1 安全駕駛注意事項

前置物箱載物重量最多為 1.3 公斤。

後置物箱載物重量最多為 10 公斤。

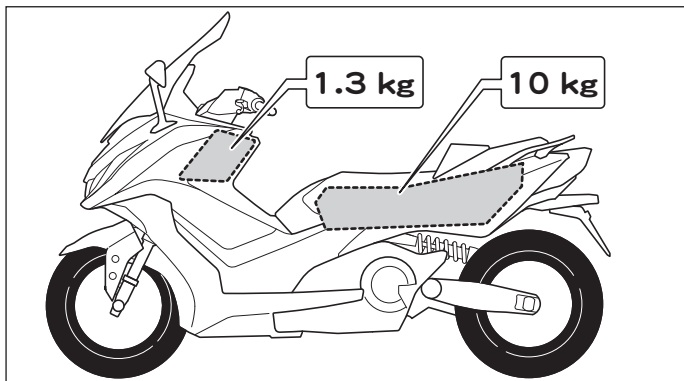

請勿超過下列載重限制：

前置物箱載物重量最多為

1.3 公斤

後置物箱載物重量最多為

10 公斤

禁止於車頭安裝載物籃或支架，若裝載貨物於車頭，其大燈燈光可能被遮蔽及載物配重操控影響，對行車安全有極大的影響。

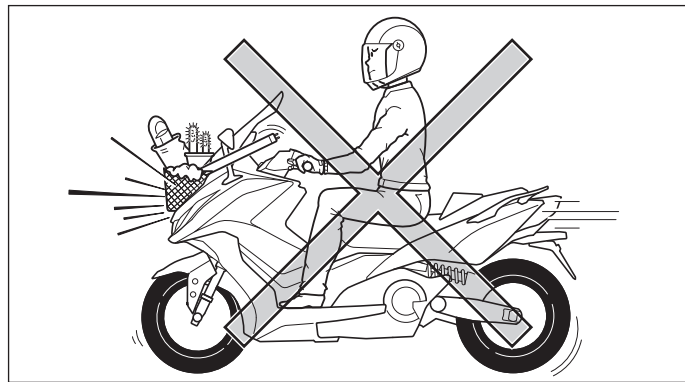

車主訊息

識別號碼記錄欄

請將引擎號碼及車架號碼記下，以便向光陽經銷商訂購備用零件時有所幫助，或在機車遭竊時做為參考使用。

各識別號碼位置：

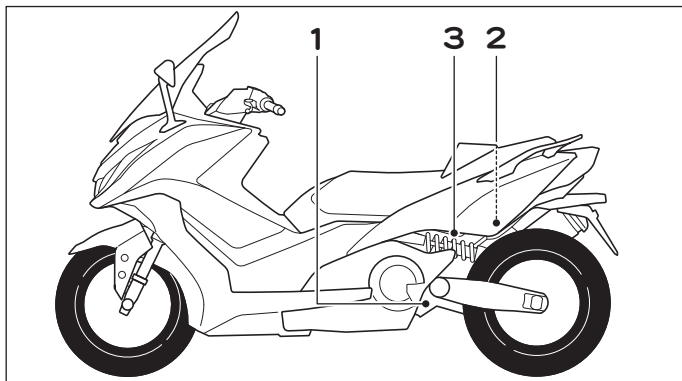

1：引擎號碼打刻

2：車架號碼打刻

3：鉛銘牌

引擎號碼：

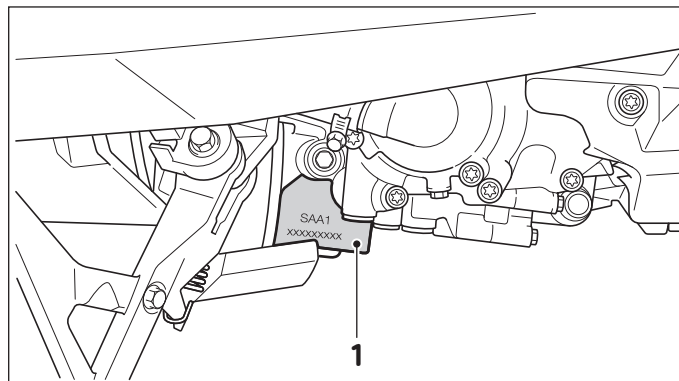

1：引擎號碼打刻

引擎號碼打刻在如圖所示的曲軸箱上。

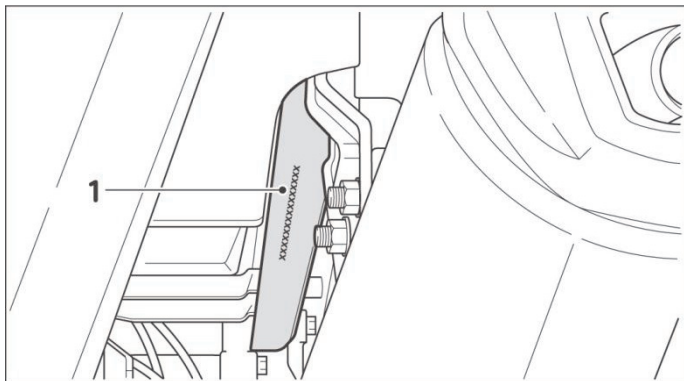

1: 車架號碼打刻

車架號碼打刻在如圖所示的車架上。位於車架右下方，從下往上即可看見車架號碼。

防竊盜烙碼:

為防止您的愛車失竊及配合政府打擊竊盜犯罪政策本機車交予顧客前在適當位置烙印防竊盜烙碼，其防竊盜烙碼與引擎號碼相同。

◎實際各烙碼位置以實車為準。

車輛排氣管制資訊:

本機車在座墊下置物箱後方貼有車輛排氣管制資訊貼紙(如圖示1)。

有關貼紙其內容如下:

車輛排氣管制資訊	
公司及製造廠:光陽工業股份有限公司	KYMCO
引擎族:G550SAA1-18	車型年:2018
車上診斷系統:OBd stage I	排氣量:550.4cc.
污染排放控制設備之辨識號碼:	SAA1AA
- 排氣管(觸媒轉化器) LGC6	
- 蒸發活性碳罐 CAN 95	
- 含氧量感知器 AZD4002-XXXXX	
- 電子控制單元 3920A-LGC6	
- 曲軸箱通氣閥 21100-LGC6-E00(部品號碼)	
- 蒸發排放控制閥 17460-LGC6-E00(部品號碼)	
慣轉轉速:1200±100rpm	CO%:0.3~1.5(觸媒前)
本引擎族符合106年1月1日實施之排放標準	
使用者不得拆除或改裝排放控制系統	
機動車輛噪音管制資訊	
●應符合原地噪音管制值: 91 dB(A)	
●原地測試轉速: 3750 rpm	
貴重物品請勿放置	

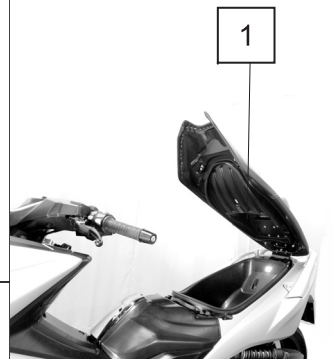

各部位名稱 機車左視圖

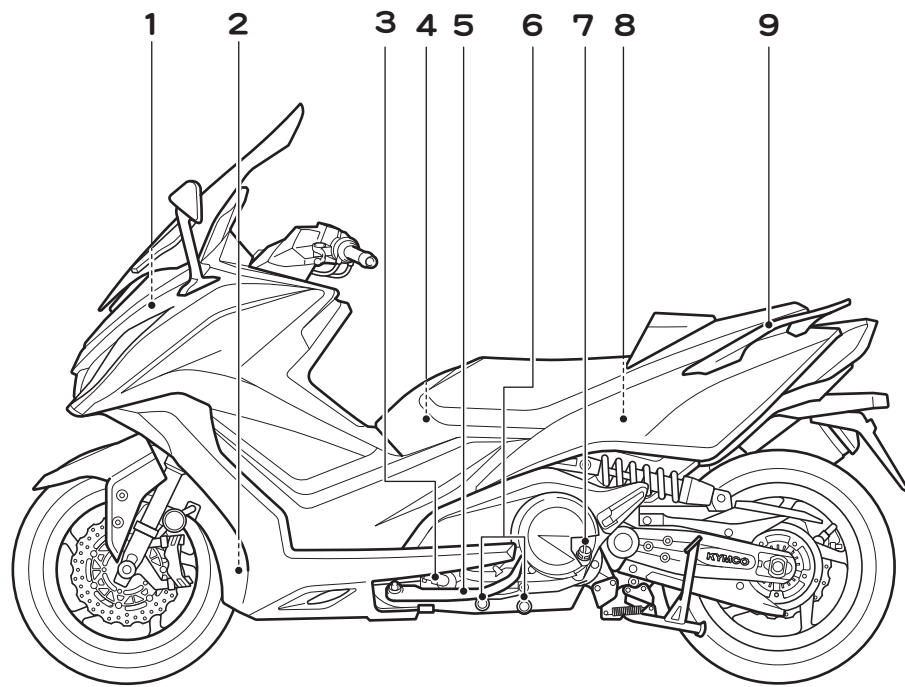

1：電瓶

2：冷卻液液位檢查視窗

3：機油濾清器濾芯

4：安全帽掛鉤

5：側支架

6：引擎機油洩油螺栓

7：機油量尺

8：後置物箱

9：左後握把

3 各部位名稱介紹

機車右視圖

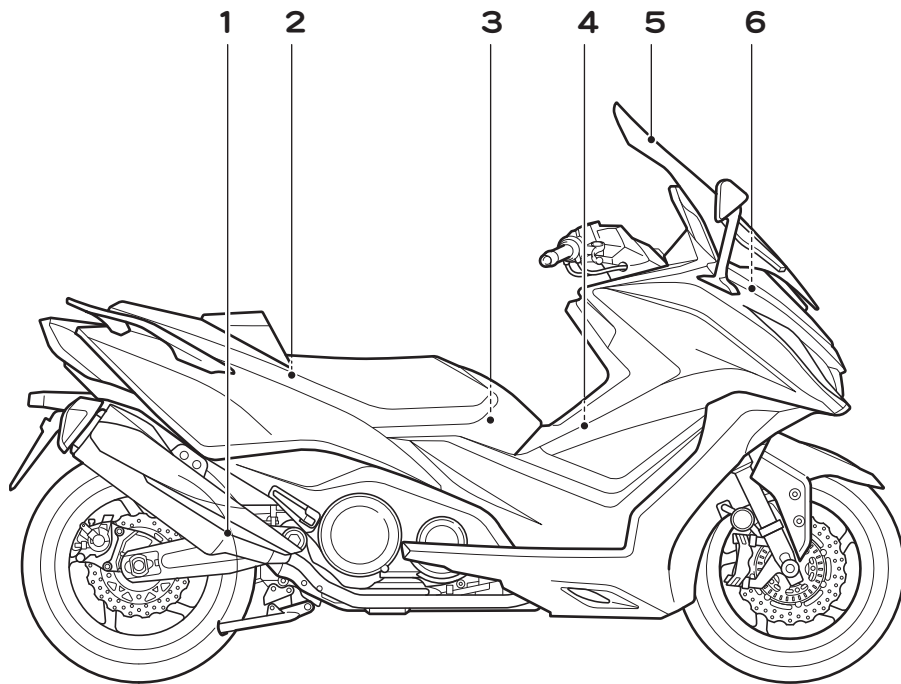

1：主腳架

2：隨車工具包

3：油箱飾蓋

4：空氣濾清器濾芯

5：擋風鏡

6：保險絲

儀錶及控制機構

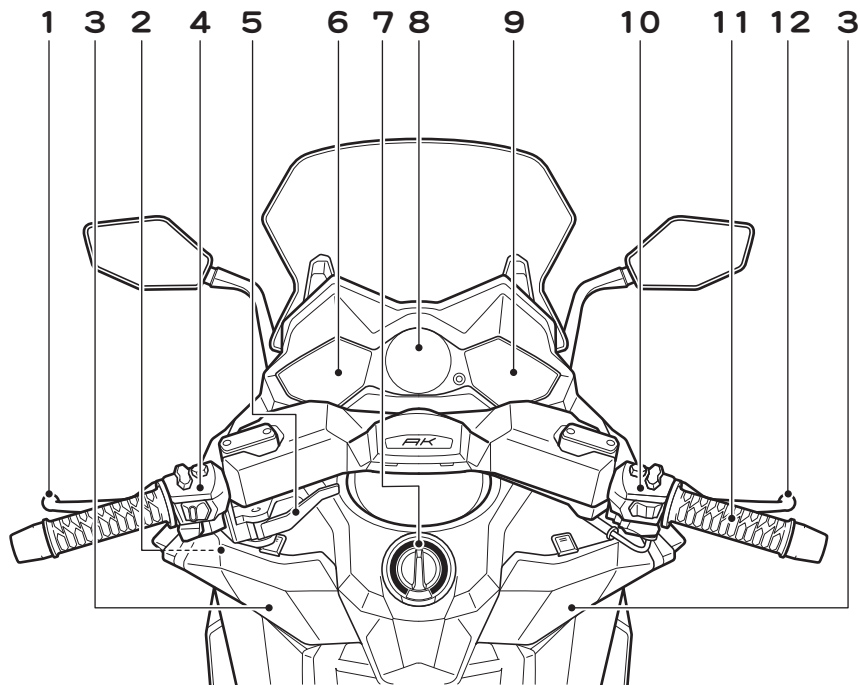

1 : 後煞車拉桿

2 : USB電源插座

3 : 前置物箱

4 : 左把手開關

5 : 駐車煞車臂

6 : 儀錶 - 調整區域

7 : KEYLESS主開關

8 : noodge

9 : 儀錶 - 顯示區域

10 : 右把手開關

11 : 油門握把

12 : 前煞車拉桿

4 機構控制功能

機構控制功能

液晶儀錶功能

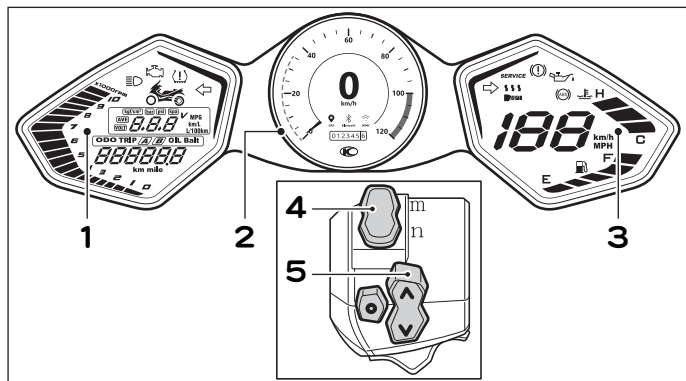

- 1 : 調整區域
- 2 : noodoe
- 3 : 顯示區域
- 4 : noodoe 與儀錶切換按鍵
- 5 : noodoe 與儀錶操作按鍵

液晶儀錶 - 調整區域

先將把手開關切換為控制儀錶位置 (m)。

m → Meter(儀錶)

n → noodoe

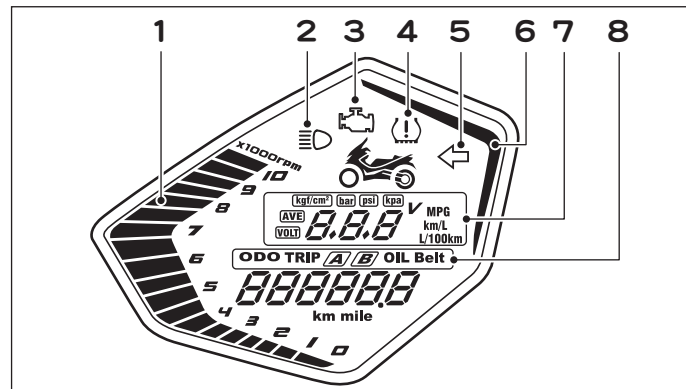

- 1 : 轉速表：為引擎每分鐘之轉速，每刻劃乘 1000rpm。
- 2 : 遠燈指示燈：此燈亮時，表示前燈目前在遠燈位置。
- 3 : 引擎檢測燈：KEY ON 後，引擎檢測燈會亮起 2 秒鐘後自動熄滅，表示車輛正常。若 KEY ON 後沒有亮起 2 秒或亮起 2 秒後持續亮燈，則表示車輛系統異常，請駕臨服務站檢查維修。
- 4 : 胎壓檢測燈：KEY ON 後，胎壓過高或過低，檢測燈將持續亮燈。若胎壓快速降低，則檢測燈將快速閃爍。若胎壓慢慢流失，則檢測燈將慢慢閃爍。
- 5 : 方向指示燈：方向燈開關操作時，指示燈將會閃爍。

⊙ Attention

為避免發生意外，騎乘中請勿調整設定。必須先停車於安全的地點，再進行調整液晶儀錶的設定。

6：模式切換：正常行駛時，LED 燈為藍色，按下左手把開關上的 MODE 鈕時，LED 變為琥珀色，切換為雨天模式。

7：功能區：

- 切換右手把開關上的 m/n 鈕至 m 時
- 短按下右手把開關上的上 (∧) 鈕時，
- VOLT (電瓶電壓) → AVE (平均油耗) → (瞬間油耗) → TPS (胎壓)
- VOLT → 顯示電瓶電壓
- AVE → 平均油耗 (AVE) 模式，顯示平均油耗 (km/L 及 L/100km)，(TRIP A 歸零後，AVE 也會歸零)。
- → 瞬間油耗模式，AVE 燈熄滅，顯示車輛瞬間油耗 (km/L 及 L/100km)。
- 油耗單位切換，須於平均 / 瞬間油耗狀態下，短按右手把開關上的「O」鈕，可切換 km/L → l/100km 單位。
- 胎壓單位切換，須於胎壓顯示介面下，短按右手把開關上的上「O」鈕時，可切換 kg/cm² → bar → psi → kpa 單位。
- 公 / 英里單位切換，須於 ODO 顯示介面下，長按右手把開關的「O」鈕 2 秒，切換公里 / 英里單位顯示。

⦿ Attention

- ◆ 儀錶選擇英里 (mile) 其單位顯示 MPG，MPG 意思為英里 (mile) / 加侖的英文縮寫。
- ◆ 儀錶顯示之車輛平均油耗或瞬間油耗為僅供使用者參考，其油耗值仍以實車為準。

◆ 當電瓶指示低於 12V 時，即表示電瓶電量不足，須立刻檢查或充電。

◆ 公 / 英里單位切換時，儀表內所用的全部單位皆會同步切換。(胎壓單位除外)

8：里程資訊

- 按下右手把開關上的下 (∨) 鈕時，
- ODO → TRIP A → TRIP B → OIL → Belt
- ODO → 行走總距離公里 (km) 或英里 (mph) 表示。
- TRIP A / TRIP B → 單次里程數，單次里程數可歸零，長按「O」鈕 2 秒即可歸零。
- OIL → 機油交換指示燈，車輛行駛 2000 公里時，儀表右側 services 符號長亮，表示需要更換機油。
- Belt → 皮帶交換指示燈，車輛行駛 20000 公里時，儀表右側 services 符號長亮，表示需要更換 CVT 皮帶。

⦿ Attention

機油交換指示燈於行駛 2000 公里時會亮起，因此初次行駛 300 公里做機油交換時，指示燈不會亮起。即使無亮起也要做歸零的動作，指示燈作用才會準確。

4 機構控制功能

液晶儀錶 - 顯示區域

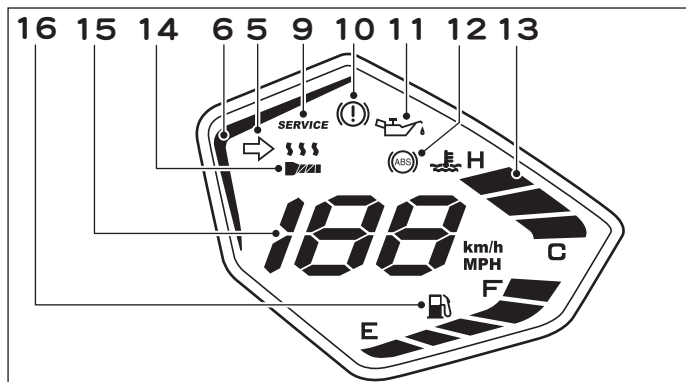

9 : SERVICE 警示燈 :

- 積算里程達 2000km, 機油更換提示警示燈 (SERVICE 符號) 即亮, 需切換至 OIL 模式下, 將累積里程數歸 0, 機油更換提示警示燈 (SERVICE 符號) 即熄滅不亮且 km 的里程數歸 0 重新計算。
- 積算里程達 20000km, 皮帶交換指示燈 (SERVICE 符號) 即亮, 要歸零時需切換至 Belt 模式下, 將累積里程數歸 0, 皮帶交換指示燈 (SERVICE 符號) 即熄滅不亮且 km 的里程數歸 0 重新計算。

⊙ Attention

當 OIL 積算里程達 2000km 或 Belt 積算里程達 20000km, 須將 OIL 與 Belt 積算里程同步歸 0, services 符號才會熄滅。

10 : 駐車煞車指示燈 : 此燈亮時, 表示目前駐車煞車上鎖中。

11 : 機油壓力警示燈 :

- KEYLESS 主開關開啟時, 機油壓力警示燈將會亮起。
- 引擎發動後, 機油壓力警示燈將會熄滅。
- 引擎運轉時, 引擎機油壓力低於正常作動時, 機油壓力警示燈將會亮起, 則表示系統異常, 請至當地光陽經銷商檢查。

12 : ABS 故障指示燈 : KEYLESS 主開關開啟時, ABS 故障指示燈先常亮, 當車輛行駛至 6km/h 以上時, ABS 故障指示燈就會熄滅。

⊙ Attention

車速在 6km/h 以上時, ABS 故障指示燈若仍亮起, 則表示 ABS 系統異常, 請速至當地光陽經銷商檢查。

13 : 水溫錶 : 行駛中, 如果水溫到達 H (高溫位置), 表示水溫異常, 請先將車輛停放於安場所, 引擎熄火待水溫較低時再檢查並補充冷卻液, 再發動引擎, 並請立即至光陽經銷門市檢查或維修, 水溫位於 H (高溫位置) 時, 仍強行騎乘可能導致引擎故障, 請使用者特別注意。

14 : 加熱手把 : 主開關 ON 後, 長按左手把加熱按鈕 3 秒以上, 啟動或關閉加熱握把加熱功能。

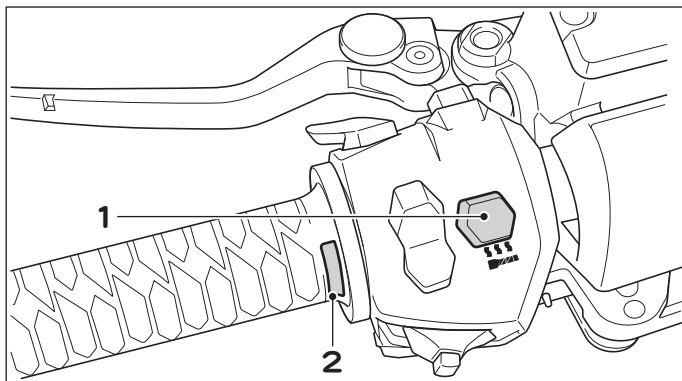

1：加熱按鈕

2：加熱手把狀態指示燈

- 15：速度錶：行駛速度以每公里/小時(km/h)或英里(mph)為標準。
(需於 ODO 模式，長按右手把「O」鈕 2 秒可切換公制或英制)。
- 16：燃油錶：表示汽油在油箱內之油量。燃油錶之顯示位在接近 E 剩一格區域時，請補充 95 以上無鉛汽油(以免燃油泵浦空轉而導致損壞)。

如何進入 noodoe 系統

步驟一 下載 APP，請參閱“下載 noodoe APP”，下載後系統將自動安裝。

步驟二 操作按鈕介紹，請參閱“Handlebar Controls 操作按鈕介紹”。

步驟三 配對實車，請參閱“配對實車”及上傳創作

noodoe 功能

- A APP 功能簡介，請參閱“APP 功能簡介 / 創作模式”。
- B 尋車功能，請參閱“尋車功能”。
- C 訊息通知功能，請參閱“訊息通知”。
- D 歡迎燈功能，請參閱“歡迎燈”。

4 機構控制功能

進入 noodoe 功能

步驟一 下載 APP，請參閱“下載 noodoe APP”，下載後系統將自動安裝。

使用者可以進入 Play商店 (Android)以及 App Store(iOS)，使用關鍵字“noodoe”搜尋。



- ◆ 最低支援版本： Android 4.4 以上，iOS 9 以上。
- ◆ 若手機無法支援 Google 服務時，將無法順利執行 APP。

步驟二 操作按鈕介紹

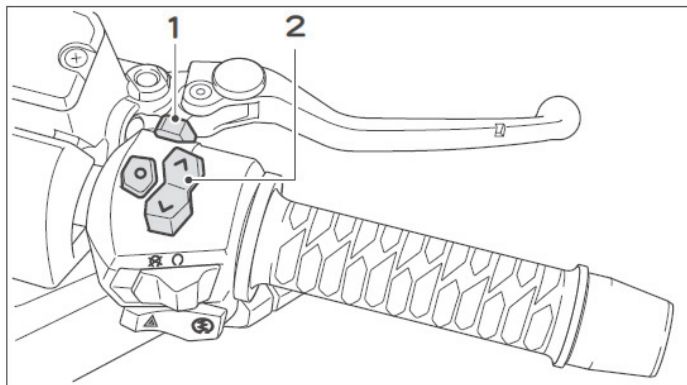

1：儀表與 noodoe 切換開關

2：儀表與 noodoe 操作開關

	m → 表示操作儀表左右兩邊功能。
	n → 表示操作儀表 noodoe 功能。
	(^) 鈕 → Up Button
	(v) 鈕 → Down Button
	(O) 鈕 → Enter Button

騎乘時



- 操作(∧)鈕及(∨)鈕，在儀表noodoe功能中，四個畫面中切換。
- 操作(O)鈕，無任何作用。

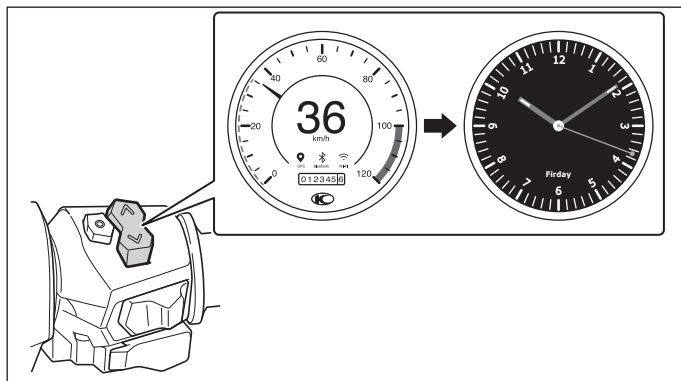

停止時

訊息通知：

- 操作(∧)鈕及(∨)鈕，在儀表noodoe功能中，切換訊息通知。
- 操作(O)鈕，啟動或關閉訊息通知。

步驟三

配對實車

使用者配對實車時，須進入 APP(手機)→設定(手機)→車輛設定(手機)→KEY ON(車輛)→使用操作按鈕選擇新用戶或舊使用者(車輛)→按下(O)鈕 進入“配對模式”(車輛)→選擇藍芽裝置(手機)→連結(手機)→確認代碼(手機與車輛)→按下(O)鈕選→配對成功。



使用者可將創作的儀表安裝至車輛上

- 手機顯示

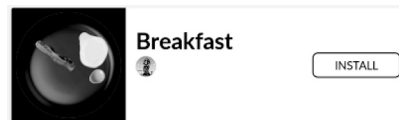

上傳創作

使用者可將創作的儀表安裝至車輛上。

- 儀表顯示



4 機構控制功能

noodoe 功能

A APP 功能簡介

- 使用者可以瀏覽或蒐集來自全世界的使用者的創作並安裝在車輛儀表中。
- 使用者可以收集或編輯任何的創作，或在創作模式下設計自己的儀表板。



創作模式

- 創作模式可讓您根據自己的喜好調整現有顯示版面。
- 選擇時鐘，天氣，羅盤或速度，釋放你的創造力。您可以更改顏色，字體，上傳您自己的圖像以及其他更多無限的可能。



B 尋車功能

- 忘記了你停在哪裡？不用擔心，noodoe記住了。
- 點擊圖標，應用程式將引導你回到你最後停車的地方。
- 在地圖上或按照應用程式的指示，包含距離和方向，尋找您的車輛。



手機須開啟藍芽及上網功能

尋車功能有兩種顯示

1. 地圖模式
2. 方位模式

C 訊息通知

一旦與手機連線，任何傳入的訊息將都轉發到您的車輛儀表板（Android 用戶可以選擇顯示在→設定→首選項中的應用程序）。

- 車輛移動時：

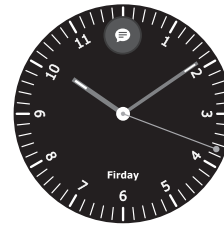

在儀表 noodoe 上方顯示訊息圖示（為了駕駛安全，車輛移動中並無法查閱訊息）

- 車輛停止時：

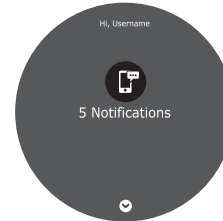

如果您在騎乘時收到任何訊息，下次停車時會自動顯示。

您還可以按下右手把開關上的“進入”按鈕（僅當您的車輛停止時）手動查詢訊息內容。

4 機構控制功能

D 歡迎燈

每當你接近你的摩托車，它會亮起迎接你的歡迎燈。當您在擁擠的停車場或夜間尋找您的摩托車時，這是實用的功能。

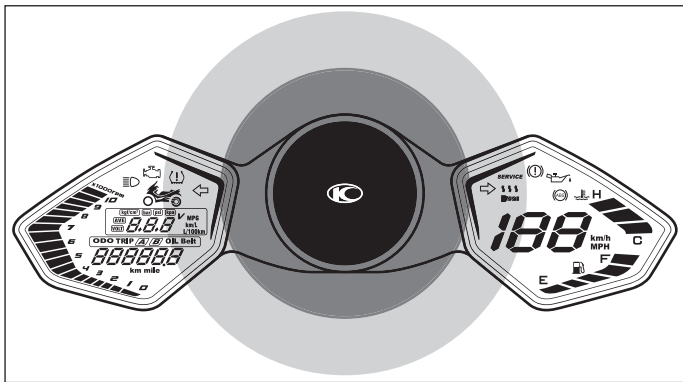

⚠ WARNING

- ◆ 使用 noodoe 時，須保持手機與車輛電池電力充足，如需發動車輛充電，需於通風良好的場所。
- ◆ 當電池電壓過低時，noodoe 系統會自動關閉，若發動引擎後，仍然無法使用時，請至經銷商檢修。

📢 Attention

1. 為提高天氣、地區顯示的資料的正確性，手機 GPS 及網路功能建議開啟（若手機訊號失效時，會顯示之前資料，直至手機訊號恢復時，才顯示正確資訊）。
2. 速度 / 溫度 / 時間單位的切換，皆由手機設定，因資料更新頻率產生些微的誤差，屬合理範圍。
3. 藍芽裝置掃描速度與結果可能受限於手機規格相容性上的問題。
 - a. 掃描藍芽裝置緩慢
 - b. 無法成功配對
 - c. 連線中發生藍芽錯誤
4. 使用者須於手機中設定訊息推撥功能，以利 noodoe 訊息顯示。
5. 行車中，儀表 noodoe 不顯示訊息（包含：來電、簡訊、LINE、FB 等訊息）。當車輛停止時，noodoe 自動顯示未接來電及相關訊息資料。
6. 關閉前的最後一個畫面，即為開啟時第一個畫面。
7. 指南針功能必須先在手機上進行設定，其功能才會開啟，且資料更新頻率產生些微誤差。
8. 指南針需要在實車開始移動後才會自我判斷修正行進方位，因此在儀表與 noodoe App 連線後，尚未開始騎乘前，無法校正方位實屬正常現象。
9. 手機與 noodoe 連線後，noodoe 時間自動校正。
10. 使用者騎乘時，請勿操作 noodoe，以防事故發生。

11. 歡迎燈作動功能，可使用 APP 進行設定（開啟或關閉）。

當歡迎燈設定為開啟時：

- a. 當藍芽再次連線之後才會啟動歡迎燈，每次啟動 2 分鐘後會自動關閉。
- b. 每次騎乘結束後，單支連線手機只會啟動歡迎燈三次，第三次後歡迎燈將自動關閉。
- c. 進入到尋找我的機車頁面時會忽略 a 項及 b 項限制，永遠開啟歡迎燈直到使用者離開尋找我的機車頁面或者離開藍芽範圍為止。
- d. 歡迎燈關機後會維持待機狀態 3 天，3 天後歡迎燈或電池電壓過低（約 12V），藍芽功能將自動關閉。

12. 當 KEYLESS 主開關閉閉，所有訊息都將移除，以防個資外洩。

13. APP 資訊顯示速度可能受限於網路傳輸速度，因此當網路傳輸速度不佳的狀態下，造成資訊顯示速度緩慢。

14. iOS 與 Android 系統會有某特定應用程式的訊息通知限制。

15. iOS 與 Android 版本升級後有可能造成 APP 無法使用、部分款式（新）手機可能有無法使用問題。

16. 當使用狀態在某些特別環境或模式下，noodoe 系統將可能因儀表內部溫度過高，而進入關機保護模式，但待溫度下降後系統就可再重新開啟。

KEYLESS 遙控器

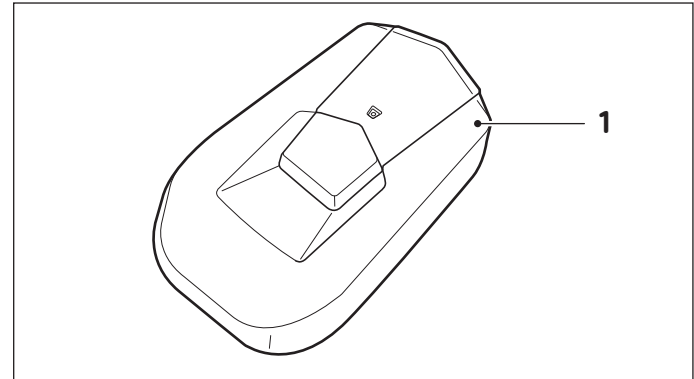

1：KEYLESS遙控器

KEYLESS 乃高科技產品不需鑰匙之電子主開關（如上圖），每輛車均配備遙控器二組（如上圖），請謹慎保管，如果遺失遙控器則無法打開 KEYLESS 主開關，請顧客務必謹慎保管遙控器及感應卡。

⚠ WARNING

若是KEYLESS遙控器二組都遺失或損壞，洽詢請至經銷商相關檢查或更換。

4 機構控制功能

遙控器電池更換

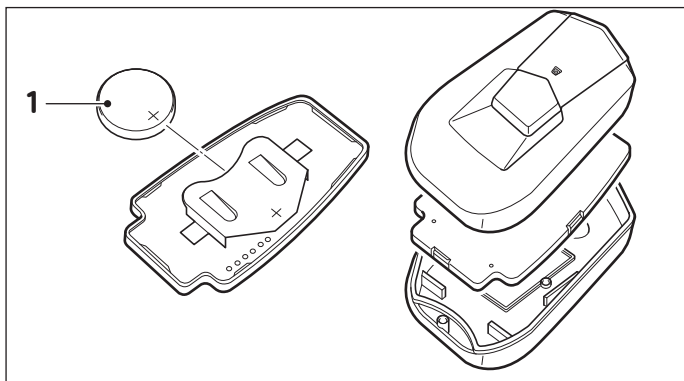

1: 遙控器電池

遙控器電池型號: CR2450

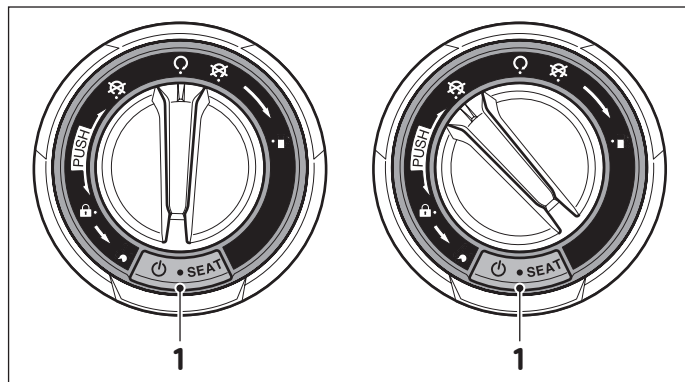

1. 按鍵

主開關關閉時，將主開關位置轉至 ，主開關背光會顯示紅燈（恆亮），直至紅燈熄滅後，蜂鳴器發出嗶一長音，KEYLES系統及背光關閉。

按下按鍵時，主開關背光會亮起大約一秒鐘然後熄滅。如果背光沒有正常亮起或熄滅，請儘速至光陽經銷商檢查。

 : 此位置時轉向桿上鎖。

 : 此位置時車子電源全部切斷。（引擎熄火）

 : 此位置時車子電源全部啟動。（可發動引擎）

PUSH : 表示需下壓再作動。

 : 表示打開座墊。

 : 表示打開汽油箱外蓋。

● : 表示一個段落的位置。

KEYLESS 感應距離

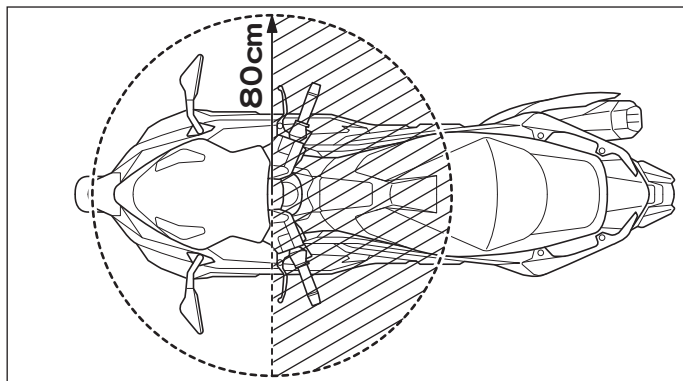

遠程感應：0 ↑ -80cm

近程感應：0cm

⦿ Attention

- ◆ 最佳感應距離80cm，但實際感應距離會因所在環境差異而有所不同。
- ◆ 離開機車時，務必確認轉向桿已鎖住，並關閉KEYLESS系統，且隨身帶走遙控器。

KEYLESS 主開關

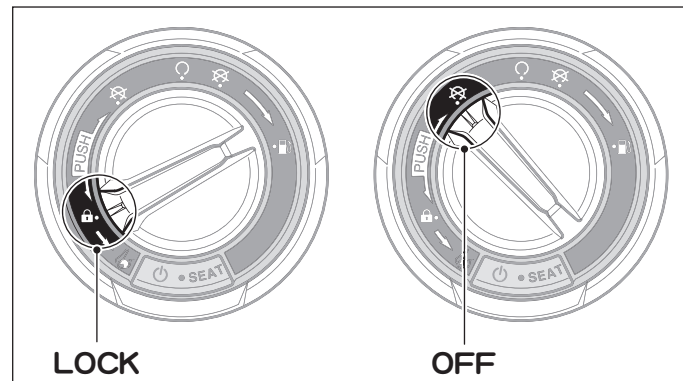

KEYLESS 控制器防盜設定——遠程（上鎖）

1. 當使用者停止車輛欲離開時，請將 KEYLESS 主開關旋鈕由 ON () 旋轉至 OFF () 及 LOCK ()，此時 KEYLESS 主開關飾蓋會亮紅燈，請按下方按鍵，會有嗶一長聲後旋鈕空轉，即完成上鎖動作。
若沒按按鍵，幾秒後系統會發出嗶一長聲，旋鈕空轉。
2. 當遙控器沒電或環境有干擾時，導致無法上鎖可用近程感應。

4 機構控制功能

KEYLESS 控制器防盜設定——遠程（解鎖）

KEYLESS 控制器遠程感應操作模式如下

1. 按下按鍵，此時主開關飾蓋會亮藍燈並會嗶 2 短聲，轉動旋鈕，轉動到非空轉狀態，將旋鈕轉到 ON 狀態，藍燈熄滅，即可發動引擎。
2. 當遙控器沒電或環境有干擾時，導致無法上鎖可用近程感應。將遙控器背面圓圈處（無按鈕面）貼近右前置物箱上方圓形記號，操作同遠程模式。

ⓘ Attention

- ◆ 強烈建議使用者使用遠程（上鎖）狀態模式來作防盜鎖定
- ◆ 當使用者於遠程距離中，無法操作 KEYLESS 主開關時，請盡快更換遙控器電池，或可使用近程感應解鎖車輛。

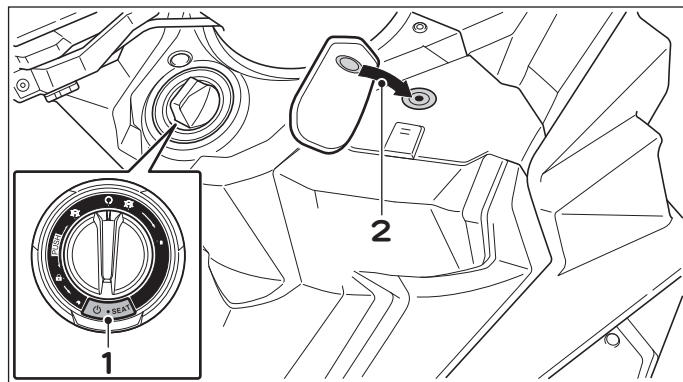



1：按鍵

2：近程感應：遙控器圓圈處貼近右行李箱圓圈處

KEYLESS 控制器防盜設定—近程感應（解鎖）

當遙控器沒電或環境有干擾時，導致無法上鎖可用近程感應。

將遙控器背面（無按鈕面）貼近右前置物箱上方圓形記號，按下按鍵，會有嗶 2 短聲長聲後，KEYLESS 主開關旋鈕由 OFF  旋轉 ON ，此時 KEYLESS 主開關飾蓋會亮藍燈，即完成解鎖動作。

KEYLESS 控制器防盜設定—近程感應（上鎖）

同遠程（上鎖）步驟。

Attention

- ◆ 在 LOCK 及 OFF 狀態下，解鎖以後若沒轉動旋鈕，此時藍燈會一直亮，轉到 ON 時，仍可發動引擎，請記得務必按按鍵上鎖。
- ◆ ON → OFF 時，系統尚未發出嗶一長聲再轉到 ON 仍可操作實車。
- ◆ 在 ON 及 OFF 狀態下，按下按鍵可打開後置物箱，向右轉到加油符號可打開加油箱之外蓋（如下圖）。

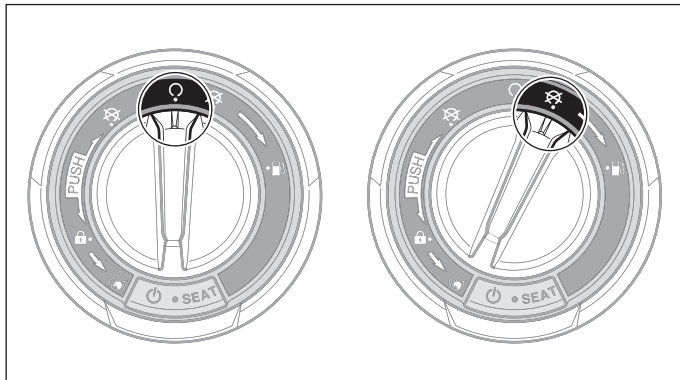

WARNING

車輛行駛中，不可將主開關轉至  或  位置，以防發生事故。

轉向桿鎖

為防止盜竊，駐車時應將轉向桿鎖住。

上鎖方法：

將轉向桿向左轉，再將主開關向內壓入左轉至  位置。

解除方法：

將主開關由  位置向內壓入右轉至  位置時，上鎖即解除。

Attention

- ◆ 鎖付轉向桿時，先將主開關轉至  位置時，確認轉向桿鎖已鎖上，方可離開車輛。
- ◆ 停車時，請勿停放在妨礙交通安全的地方。
- ◆ 遙控器擺放位置對 KEYLESS 系統會有所影響（如後方口袋、背包…）。
- ◆ 移除遙控器，車輛處於不可發動的狀態。
- ◆ KEYLESS 系統啟動後（背光顯示藍燈），主開關可能位於空轉，需先旋轉至定位（正確位置），方可啟動車輛。或按下按鍵，重新轉動旋鈕。
- ◆ 遙控器置放環境，需避免水氣及高溫。
- ◆ 遙控器電力減弱時，會影響遠程感應距離。
- ◆ 電池更換時，避免不當操作，而使遙控功能受損，請至專業的服務站檢修。

4 機構控制功能

右把手開關

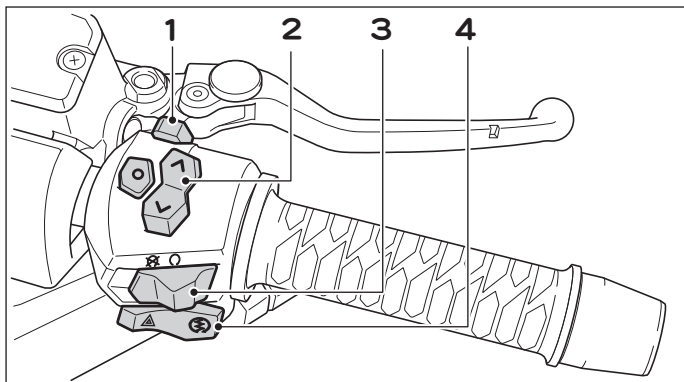

- 1：儀表與 noodoe 切換開關
2：儀表與 noodoe 操作開關
3：引擎運轉開關
4：駐車警示開關 / 電起動開關

1：儀表與 noodoe 切換開關：按下此按鈕時，則切換儀表與 noodoe 介面。

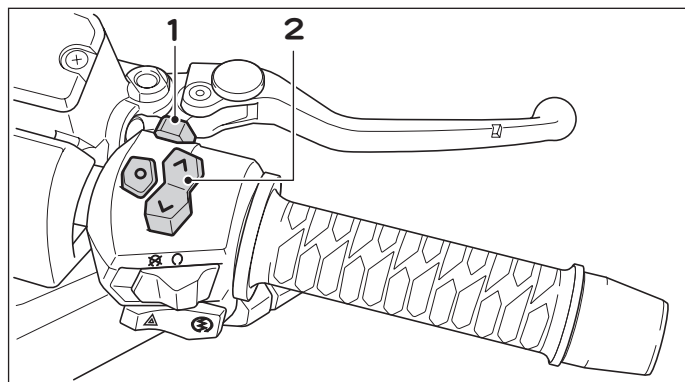

- 1 儀表與 noodoe 切換開關 2：儀表與 noodoe 操作開關

2：儀表與 noodoe 操作開關

- 當切換開關位於 m 時，選擇操作開關上 (^) 鈕，會切換儀表左側上方行車資訊。
- 當切換開關位於 m 時，選擇操作開關下 (v) 鈕，會切換儀表左側下方行車資訊。

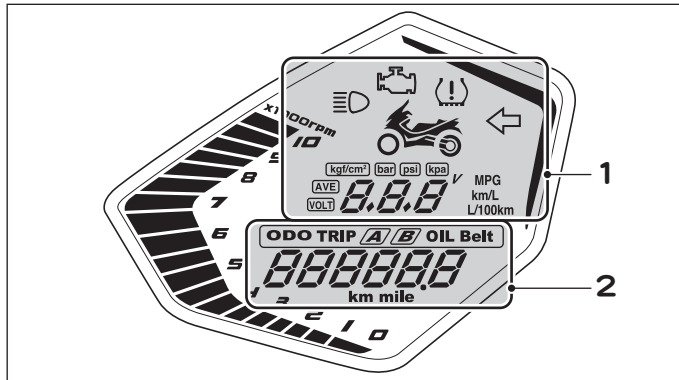

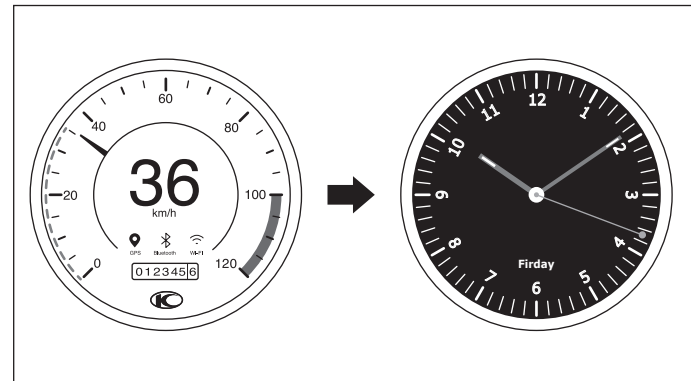

- 1: 切換開關於 m 時，選擇操作開關上 (∧) 鈕
 2: 切換開關於 m 時，選擇操作開關下 (∨) 鈕

- 當切換開關於 n 時，選擇操作開關上 (∧) 鈕 / 下 (∨) 鈕，會切換儀表中間 noodoe 相關資訊。



3: 引擎熄火開關

: 此位置時，引擎熄火且無法發動，須將開關切換至“○”位置，才可再起動引擎。

: 此位置時，引擎可發動運轉。

在平常騎乘機車時，可將引擎熄火開關切換至「○」位置。若發生緊急狀況時，或油門鋼索卡住或車輛發生翻倒狀況時，可將引擎熄火開關切換至「

4: 駐車警示開關 / 引擎起動開關

駐車警示開關

- : 此開關往左撥，駐車警示燈(前後左右4個方向燈)閃爍。
- OFF: 此開關往右撥，駐車警示燈停止閃爍。

4 機構控制功能

⦿ Attention

請勿在引擎熄火後長時間使用警示燈，以免耗盡電瓶電量。

電起動開關

開啟主開關電源，請務必將前或後煞車拉桿拉住，按下此開關即可起動引擎。

⦿ Attention

為避免電瓶電壓不足而無法起動引擎。在起動引擎時，若起動馬達運轉無力，請至光陽經銷商檢查。

左把手開關

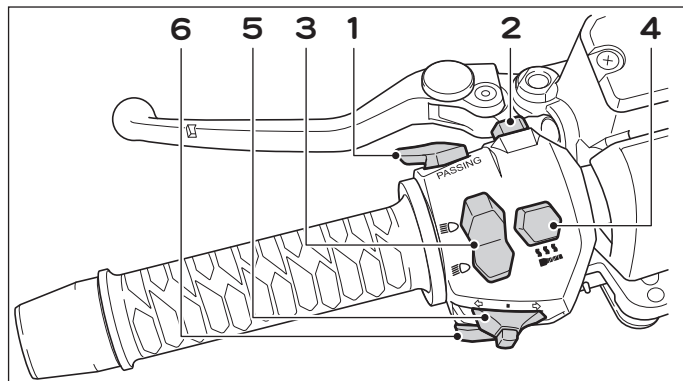

1：超車燈開關



2：模式切換開關

3：遠近燈開關

4：加熱手把開關

5：方向燈開關

6：喇叭開關

- 1: 超車燈開關：按下此按鈕時，則遠光燈會亮。
- 2: 模式切換開關：按下此按鈕時，儀表 LED 變為琥珀色，切換為雨天模式（操控減速）。
- 3: 遠近燈開關：將開關切換至「D」為遠光燈，切換至「D」則為近光燈。

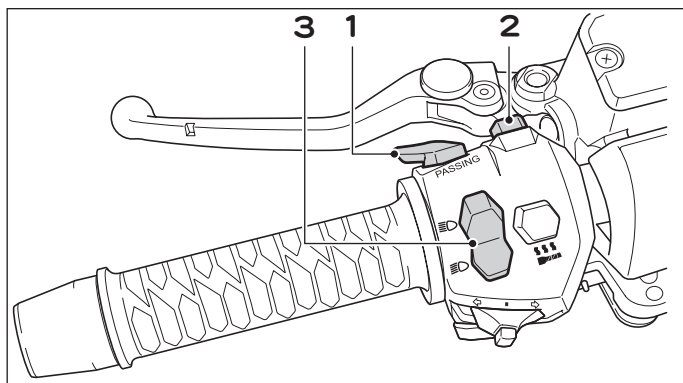

1: 超車燈開關

2: 模式切換開關

3: 遠近燈開關

4: 加熱手把開關

- 主開關 ON 後，長按加熱手把開關按鈕 3 秒以上，啟動 / 關閉加熱手把加熱功能。
- 加熱握把控制器啟動後，短按按鈕，段位 +1（段位切換為 1 > 2 > 3 > 1 > 2 ... 循環）。

加熱手把狀態指示燈：

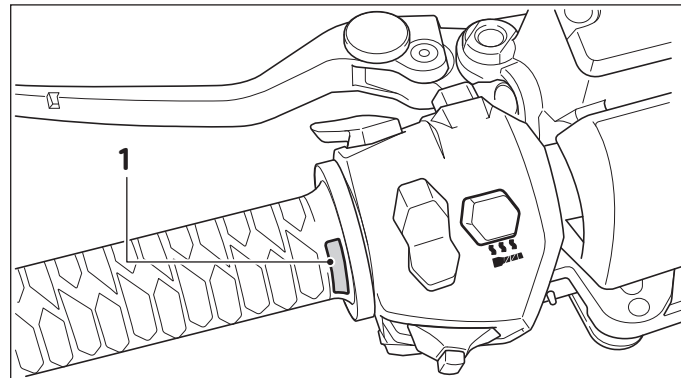

1: 加熱手把狀態指示燈

- a. KEYLESS 主開關 ON 後，指示燈會以白光、紅光各閃一次的方式自行檢查 LED 是否正常。
- b. KEYLESS 主開關 ON、指示燈自檢完畢後，若加熱手把發生異常，則指示燈以紅光閃爍表示，加熱手把功能關閉。（指示燈閃爍模式參照以下異常狀態）
- c. KEYLESS 主開關 ON 後，長按按鈕啟動加熱功能，若無異常，則指示燈會常亮白光表示功能正常運作中。
- d. 若 KEYLESS 主開關 OFF 或長按按鈕關閉加熱功能，則指示燈會熄滅表示關閉。
- e. 若加熱手把發生異常，則指示燈以紅光閃爍表示。

4 機構控制功能

異常排除，重新開機 (Key Off → Key On) 後指示燈恢復正常作動。

在紅燈閃爍的狀況下，短按按鈕可關閉紅燈閃爍顯示，為了您的安全著想，請至光陽經銷商檢查

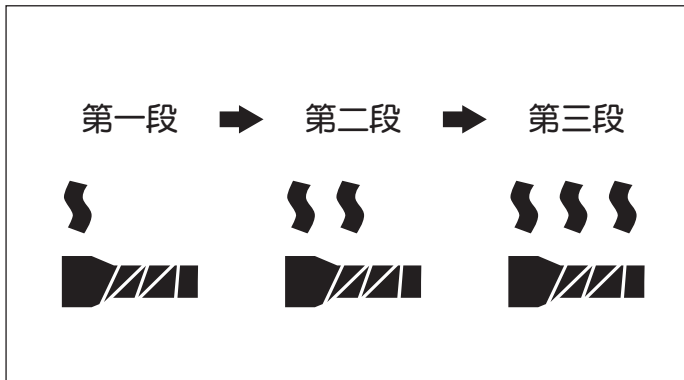

儀表段位顯示：

- 加熱功能開啟後，儀表會接收控制器之訊號並顯示給使用者當前之加熱段位。
- 段位顯示：
 - 第一段：45°C
 - 第二段：55°C
 - 第三段：65°C
 - 加熱功能關閉：全滅

(此溫度僅為設定值，實際溫度取決於操作當下環境溫度與車輛狀況，可能會有誤差產生)

- 當控制器傳送給儀表之訊號因故發生異常，儀表會以符號閃爍警示。
- 方向燈開關：轉彎或變換車道時應使用方向燈，開關壓入時方向燈即關閉。
 - ⇐：此位置為左轉時使用。
 - ⇨：此位置為右轉時使用。
 - ：解除時將方向燈開關壓入即可。

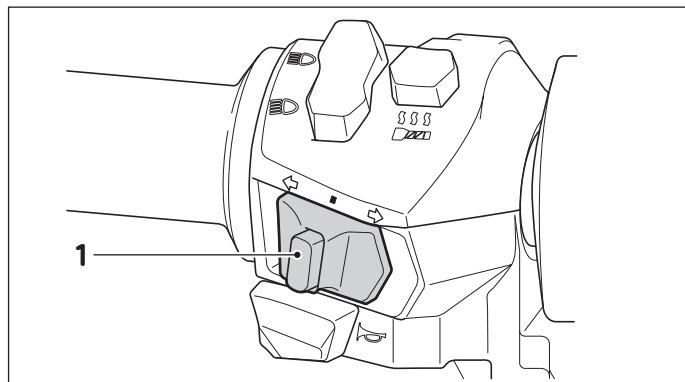

ⓘ Attention

方向指示燈不會自動解除，使用後應予回復。忘了回復可能影響行車安全。

KEYLESS主開關在“ ”位置時方向燈不會作動。

6. 喇叭開關：主開關 KEY ON 在 “○” 位置時按下喇叭開關，喇叭即響。

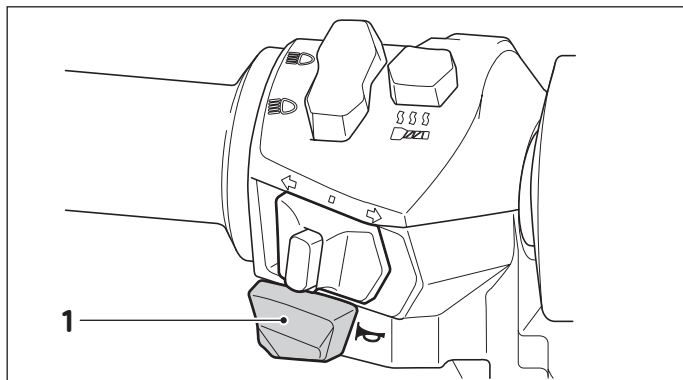

1：喇叭開關

後煞車握把

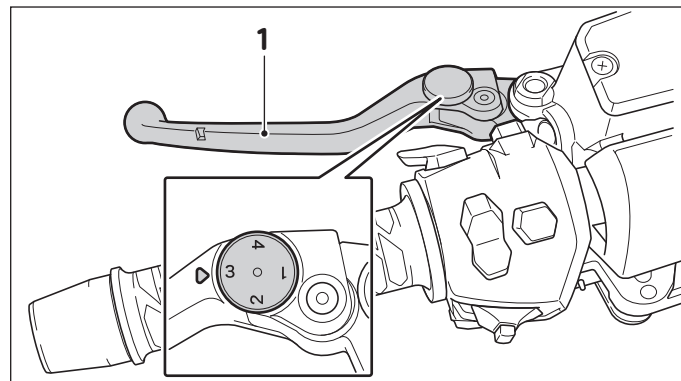

1：後煞車握把

後煞車握把位於左把手上，使用後煞車時，請以左手抓握後煞車握把，並施以適當的力道使用後煞車。

⚠ WARNING

操作不當可能有造成危險之虞。

ⓘ Attention

後煞車握把配有位置調整旋鈕。旋轉旋鈕可調整後煞車握把和左把手間的距離。請將旋鈕設定至適當的位置，且需與後煞車握把上的移位記號對齊。

4 機構控制功能

前煞車握把

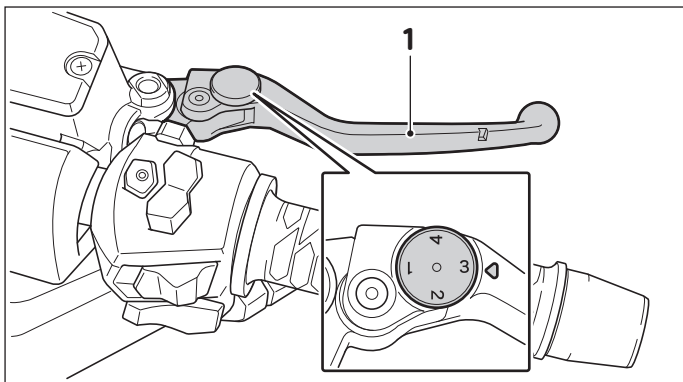

1：前煞車握把

前煞車握把位於右把手上，使用前煞車時，請以右手抓握前煞車握把，並施以適當的力道使用前煞車。

⚠ WARNING

操作不當可能會有造成危險之虞。

👁 Attention

前煞車握把配有位置調整旋鈕。旋轉旋鈕可調整前煞車握把和油門握把間的距離。請將旋鈕設定至適當的位置，且需與前煞車握把上的移位記號對齊。

駐車煞車臂

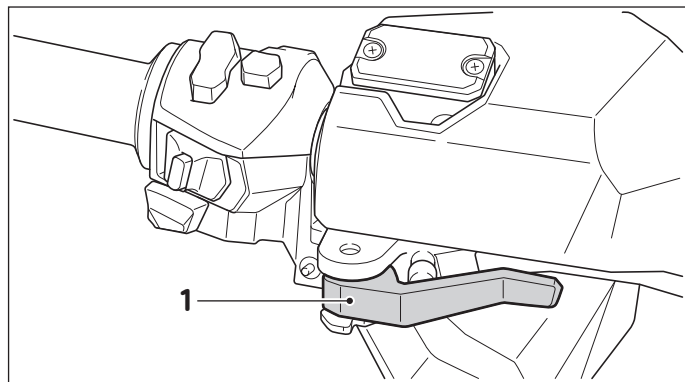

1：駐車煞車臂

本車配有駐車煞車臂，用於鎖定後輪，避免因駐車於斜坡時後輪轉動而造成意外發生。

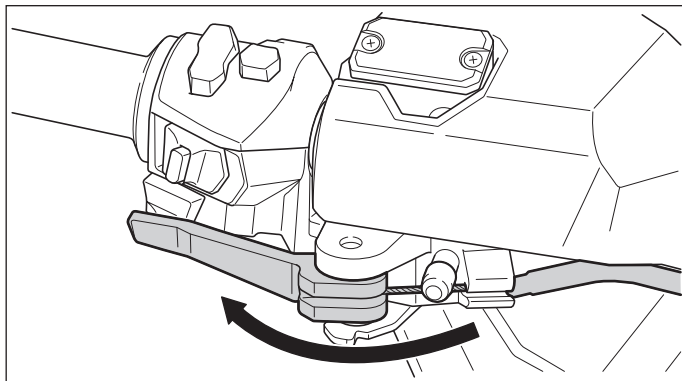

將駐車煞車臂扳至左邊，並確實卡進正確的固定位置。

解除鎖定 將駐車煞車臂扳至原始位置（右邊）。

⚠ WARNING

- ◆ 避免造成意外發生 嚴禁在騎乘時使用駐車煞車臂，否則易造成機車失控及意外發生。請先確認機車已經停止，才可使用駐車煞車臂。
- ◆ 使用駐車煞車臂時，請確實檢查後輪不會轉動。
- ◆ 行駛前，必先釋放駐車煞車臂，避免行駛動力異常及損壞駐車系統。

安全帽掛鉤

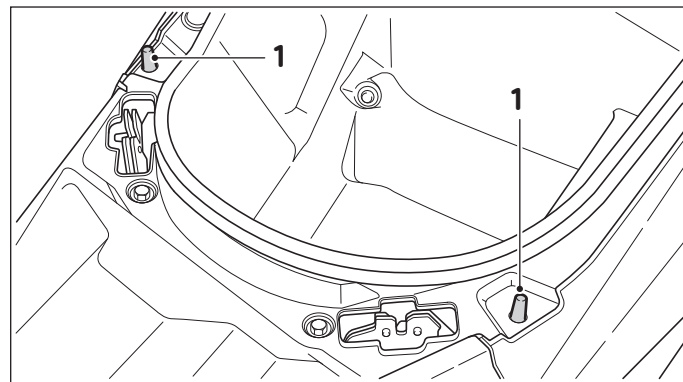

1：安全帽掛鉤

安全帽掛鉤位於座墊前緣。掀開座墊後將安全帽扣環套掛於安全帽掛鉤上，再關閉座墊。

⚠ WARNING

安全帽掛於掛鉤上時請勿騎乘機車，**行駛時，若安全帽撞擊到他人或駕駛時動作受到干涉**，容易影響使用者操控車輛安全性。

4 機構控制功能

置物箱

前置物箱

開啟左右前置物箱

將前置物箱按鈕按下後，將前置物箱蓋向下拉，即可開啟置物箱。

關閉左右前置物箱

將箱蓋推回原本的位置，即可關閉置物箱。

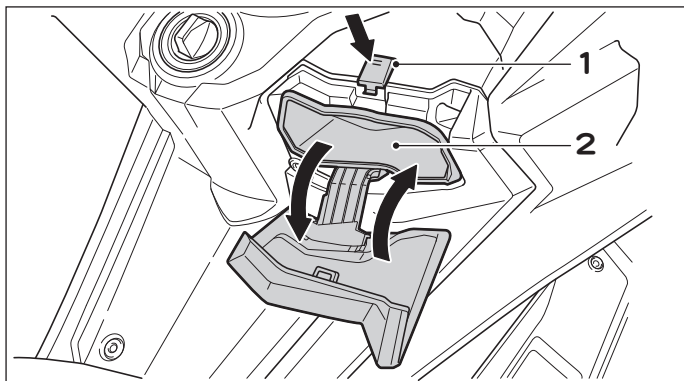

1：前置物箱按鈕

2：置物箱

後置物箱

後置物箱位於座墊下方，安全帽及其他物品可放置於後置物箱裡。

後置物箱開啟

1. 機械式：將主開關壓下並向逆時鐘旋轉至“”位置，即可開啟後置物箱。
2. 電子式
 - 將 KEYLESS 主開關 KEY ON 時，按下主開關下方“SEAT”按鍵，即可開啟後置物箱。

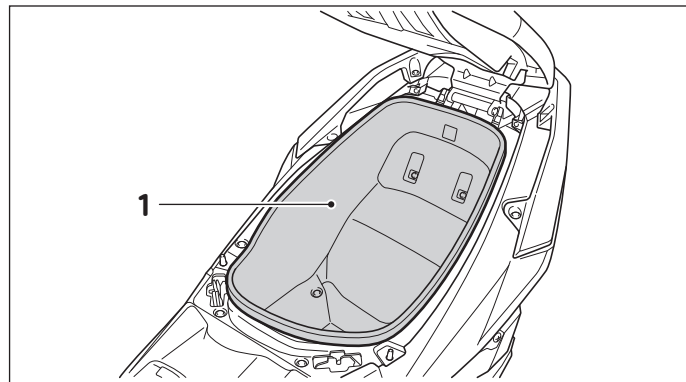

1：後置物箱

⦿ Attention

請以最合適的方式放置安全帽，超出後置物箱容量的物品，在關閉座墊時可能會**損壞坐墊**。

⦿ Attention

- ◆ 安全帽會因為尺寸和形狀的不同而無法放置於後置物箱內，請選擇適合後置物箱容量的安全帽型式。
- ◆ 為防範竊盜的發生，請勿將貴重物品放置於置物箱中。在離開機車時請將座墊關閉。
- ◆ 關閉座墊時請確認，勿將鑰匙反鎖在後置物箱內。
- ◆ 為避免黴菌孳生，潮濕的雨衣及衣物請勿放置於置物箱中。
- ◆ 清洗機車前請將置物箱內所有物品取出，以免受潮。
- ◆ 置物箱會因為引擎的運轉及環境的因素而悶熱，易碎裂及易燃物和易腐敗的食物，請勿放置於後置物箱內。

請勿超過下列載重限制：

前置物箱

1.3 kg

後置物箱

10 kg

置物箱內元件說明

- ◆ 照明燈（可調整照射角度）：當座墊開啟時，此照明燈亮起，座墊關閉時此燈熄滅。（此置物箱內照明燈有光感開關，如座墊使用者忘記關閉或未合好坐墊，系統將於一段時間後，自行斷開電源，以避免電瓶沒電情形產生）。

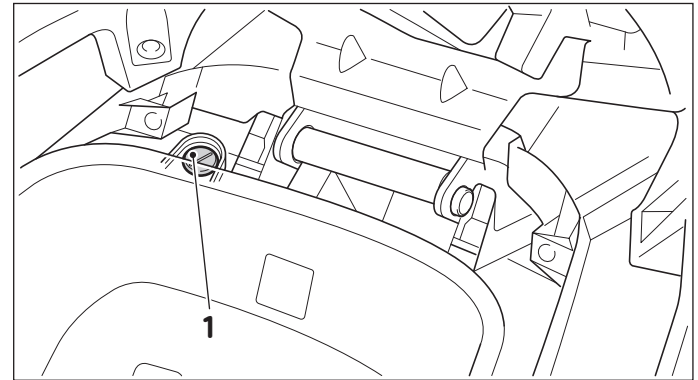

1：LED置物箱燈光感開關

4 機構控制功能

擋風鏡

擋風鏡有兩種高度位置，可視騎士的需要選擇。

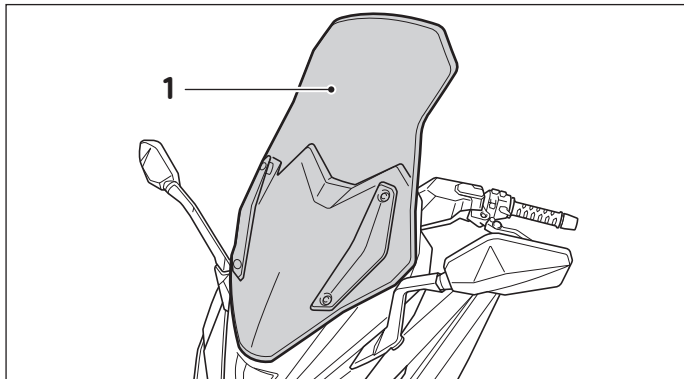

1: 擋風鏡

調整擋風鏡高度

1. 拆下固定螺絲，取下擋風鏡前覆蓋。

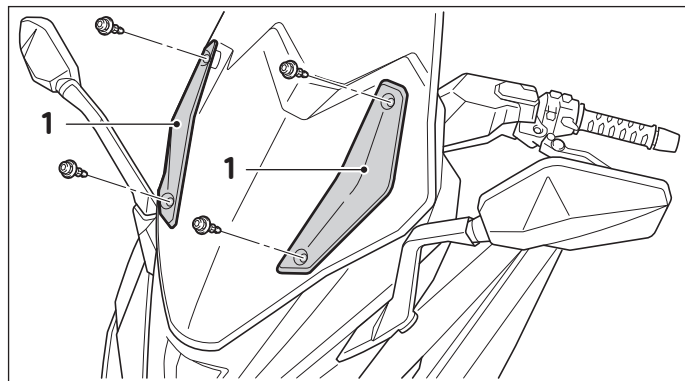

1: 擋風鏡前覆蓋

2. 拆下螺絲，取下擋風鏡。

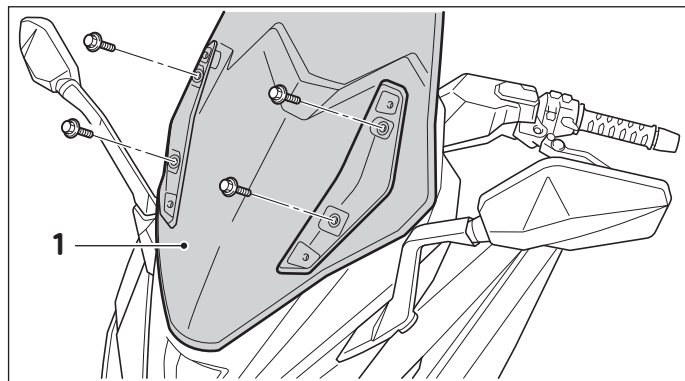

1: 擋風鏡

3. 拆下擋風鏡隔板支架。

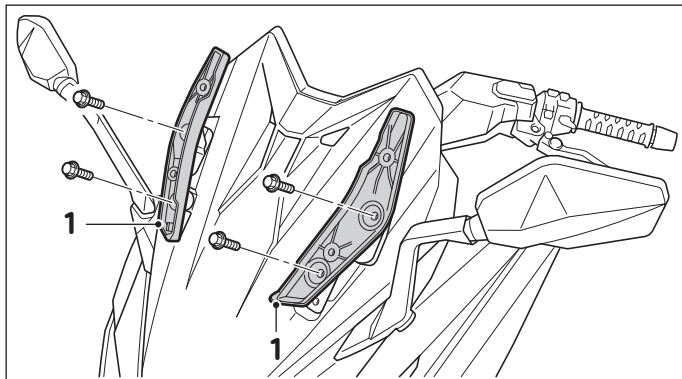

1: 擋風鏡隔板支架

4. 將擋風鏡隔板支架裝在適當選擇的位置。將螺絲鎖緊至規範的扭力。
5. 以螺絲將擋風鏡安裝在固定的位置。
6. 將螺絲鎖緊至規範的扭力。

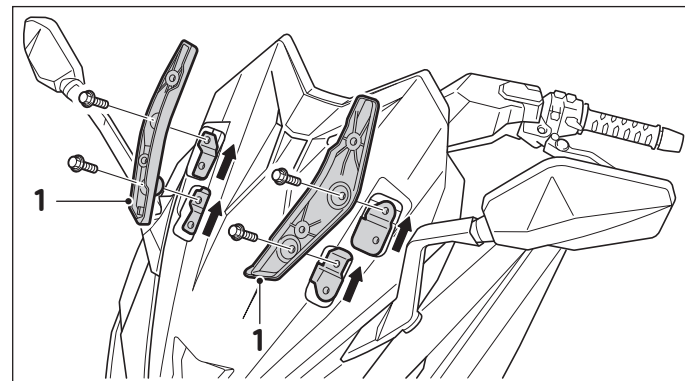

1: 擋風鏡隔板支架

鎖緊扭力：

固定座螺絲

20-28 N·m (204-285.6 kgf·cm)

擋風鏡螺絲

10-14 N·m (102-142.8 kgf·cm)

WARNING

擋風鏡若鬆脫，可能會引起意外。務必將螺絲鎖緊至規範的扭力。

7. 放回擋風鏡前護蓋，裝回**固定螺絲**。

4 機構控制功能

後視鏡

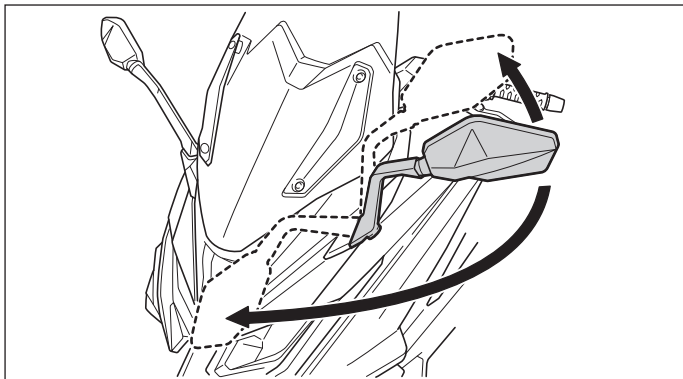

1：後視鏡

後視鏡是駕駛者在騎乘前及行駛中保障安全的重要配備，請善用後視鏡。

後視鏡設計成可向前後回轉，當機車停於狹窄空間或車輛翻倒時，後視鏡均可調整回原來的位置。

⚠ WARNING

- ◆ 騎乘前請務必將後視鏡調整至適當的位置。
- ◆ 為保障駕駛者及後方來車的安全，請勿拔除或改裝不適當的後視鏡。

USB 電源插座

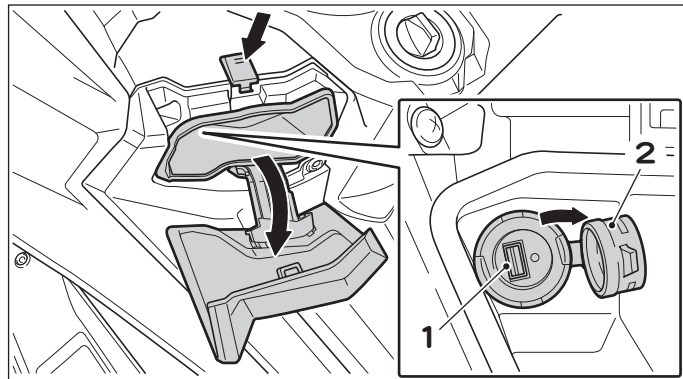

1 .USB電源插座

2：插座保護蓋

本車於左前置物箱內配備有 USB 電源插座。在引擎運轉時，您可以將小耗電性產品連接至電源插座為產品供電。

⚠ WARNING

- ◆ 為避免觸電或短路，當使用 USB 電源插座後，請確實將插座保護蓋裝回。
- ◆ 為避免發生意外之虞，欲使用 USB 電源插座時，請將機車停於安全的地點。